

ComColor GL Series

9730/9730R
7430/7430R

Esta guía describe todas las funciones operativas
y las especificaciones.

Guía del usuario

Serie ComColor GL

Model: 68A01/68A03

Este producto cuenta con un sistema RFID (identificación por radiofrecuencia)

Model: 050-34901



Dispositivo de clase 1 según la Directiva RE



PRECAUCIÓN

Lea esta guía antes de utilizar el producto.

Después de leer esta guía, guárdela a mano para futuras consultas.

Sobre esta guía

Prefacio

Gracias por adquirir un producto de la serie ComColor GL.

Este producto de la serie ComColor GL es una impresora en color de alta velocidad con conexión en red que utiliza tecnología de inyección de tinta.

La máquina viene con tinta a base de aceite excelente en el rendimiento del color. Se utilizan cinco colores de tinta, cian, magenta, amarillo, negro y gris, para reproducir una expresión suave de las gradaciones.

Además, la máquina ofrece varias funciones como la salida de datos y la gestión de la impresora desde un ordenador, la copia y el escaneo de originales en papel*, el postprocesamiento (grapado, perforación, etc.)*, y el alimentador o apilador de alta capacidad*.

* Disponible cuando la máquina tiene conectado el tipo de equipamiento opcional correspondiente.

Con esta máquina se incluyen los siguientes manuales.

● Guía rápida

Esta guía describe las operaciones básicas de la máquina y explica cómo reemplazar los consumibles. Guarde esta guía a mano, cerca de la máquina, por ejemplo, para facilitar su consulta.

● Guía del usuario (esta guía)

Esta guía describe las precauciones de manejo y las especificaciones, así como las operaciones y los ajustes de cada función.

Lea esta guía para comprender mejor y conocer al detalle la máquina.

● Guía del administrador

Esta guía describe los ajustes y los equipos opcionales de la máquina que debe configurar el administrador.

● Guía de resolución de problemas

Esta guía describe las acciones que deben realizarse cuando se produce un atasco de papel o cualquier otro problema.

Sobre esta guía

(1) Está prohibido reproducir esta guía total ni parcialmente sin el permiso de RISO KAGAKU CORPORATION.

(2) Los contenidos de este manual pueden cambiar sin previo aviso, debido a mejoras incorporadas al producto.

(3) RISO KAGAKU CORPORATION no será responsable de ninguna consecuencia de uso de esta guía o de la máquina.

Información de marcas comerciales

Microsoft, Windows, Windows Server, Internet Explorer y Microsoft Edge son marcas comerciales o marcas comerciales registradas de Microsoft Corporation en los EE. UU. y/o demás países.

Mac, macOS, OS X, y Safari son marcas comerciales de Apple Inc.

Adobe, el logotipo de Adobe, PostScript y PostScript 3 son marcas comerciales o marcas comerciales registradas de Adobe en los EE. UU. y/o demás países.

Linux® es la marca registrada de Linus Torvalds en EE. UU. y otros países.

ColorSet es una marca registrada de Monotype Imaging Inc., se encuentra registrada en la oficina de patentes y marcas comerciales de los EE. UU. y se puede registrar en otras jurisdicciones.

FeliCa es una marca registrada de Sony Corporation.

MIFARE es una marca registrada de NXP B.V.

 RISO, ComColor y FORCEJET son marcas comerciales o marcas comerciales registradas de RISO KAGAKU CORPORATION en los EE. UU. y otros países.

Otros nombres corporativos y/o marcas son marcas comerciales o marcas comerciales registradas de cada compañía respectivamente.

Símbolos, anotaciones y capturas de pantalla empleados en esta guía

■ Símbolos utilizados en esta guía



Indica precauciones que deben tomarse en consideración para utilizar la máquina de forma segura.



Indica elementos importantes que deben tomarse en consideración o están prohibidos.



Señala información adicional o útil.

■ Nombres de teclas y botones

Los siguientes nombres se indican con corchetes []:

- Los nombres de las teclas físicas del panel de operaciones
- Los nombres de los botones/elementos del panel táctil
- Los nombres de los botones/elementos de la ventana del ordenador

Ejemplo: pulse la tecla [Stop].

■ Nombres de los equipos opcionales

En esta guía, los nombres de los equipos opcionales se describen empleando un término genérico, como se muestra a continuación. El nombre específico de cada equipo se emplea al explicar sus características exclusivas.

Nombre utilizado en esta guía	Equipos opcionales
Bandeja estándar	Alimentador de alta capacidad
Bandeja de apilamiento*	Bandeja de apilamiento de control automático
	Bandeja de apilamiento amplia
	Apilador de alta capacidad

* Bandeja de apilamiento opcional conectada en el lado derecho de la máquina.

■ Ilustraciones y procedimientos operativos incluidos en esta guía

- Los procedimientos operativos, las capturas de pantalla y las ilustraciones de esta guía corresponden al modelo ComColor GL9730/GL9730R con el escáner opcional conectado. Esta guía también asume que cada función está configurada con los ajustes de fábrica y que la opción [Permisos de acceso] está configurada como [ON].
- Las capturas de pantalla y las ilustraciones que contiene esta guía pueden diferir de las pantallas reales según el modelo de la máquina y el entorno operativo, incluido el equipo opcional conectado.

Funciones habilitadas con la instalación de equipos opcionales

Existe una gama de equipos opcionales disponibles para ampliar las funcionalidades de esta máquina. La lista que figura a continuación presenta los equipos opcionales necesarios para añadir cada función. Para más información, véase “Equipos opcionales” (p.187).

Función que se añade	Equipo opcional necesario (uno de los siguientes)
Grapado	Unidad salida Offset Finalizador multifunción
Perforado	Finalizador multifunción con la unidad de plegado instalada
2 pliegues	Finalizador multifunción
Tres pliegues, Pliegue Z	Finalizador multifunción con la unidad de plegado instalada
Creación de folletos mediante grapado con encuadernación en caballete	Finalizador multifunción
Salida offset	Unidad salida Offset Apilador de alta capacidad Finalizador multifunción
Selección de bandeja de salida	Bandeja de apilamiento de control automático Bandeja de apilamiento amplia Apilador de alta capacidad Finalizador multifunción
Cambio automático de la bandeja de salida (relevado de la bandeja de salida)	Bandeja de apilamiento de control automático Apilador de alta capacidad Finalizador multifunción
Alimentador de alta capacidad	Bandeja adicional Alimentador de alta capacidad
Apilamiento de alta capacidad	Apilador de alta capacidad
Impresión, envoltura y sellado de correo ensobrado	Wrapping Envelope Finisher
Encuadernación adhesiva	Perfect Binder
Inicio de sesión con tarjeta de autenticación	Kit de autenticación para tarjetas IC Kit de activación de lector de tarjeta IC
Impresión con el controlador de la impresora PostScript 3	Kit PS Controlador de la impresora
Impresión de archivos PDF guardados en unidades flash USB	Kit PS
Impresión desde Mac OS	Kit PS Controlador de la impresora
Impresión desde tablet o smartphone con la aplicación RISO PRINT-S	Kit PS

El kit PS FG10 no es compatible en algunas regiones.

¿Qué se puede hacer con esta máquina?

Reordenar páginas e imprimir

Combinar (p.71, p.121), Repetir imagen (p.72, p.122), Folleto (p.72, p.122)

Puede combinar varias páginas para colocarlas en una sola página o imprimir datos tras establecer varios juegos de datos para una sola página. También puede reordenar las páginas para que aparezcan en el orden correcto si las hojas impresas se pliegan en dos.

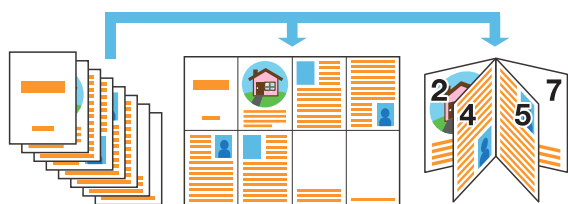

Tratamiento de la imagen según el tipo original

Tipo original (p.75, p.99, p.129)

Puede realizar el procesamiento de imágenes adecuado para copiar, escanear e imprimir según los tipos de originales, como fotos o dibujos a lápiz.

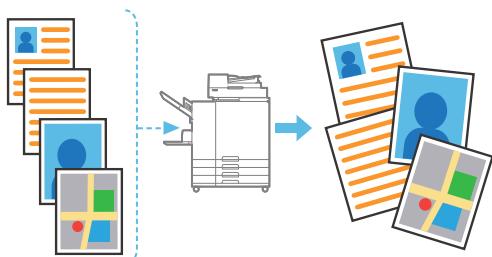

Registrar y recuperar ajustes

Favoritos (p.86, p.101, p.120, p.151, p.161)

Puede registrar accesos directos para sus funciones favoritas en la pantalla [Inicio2]. Esto le permitirá mostrar sus ajustes favoritos sin tener que pasar a cada modo.

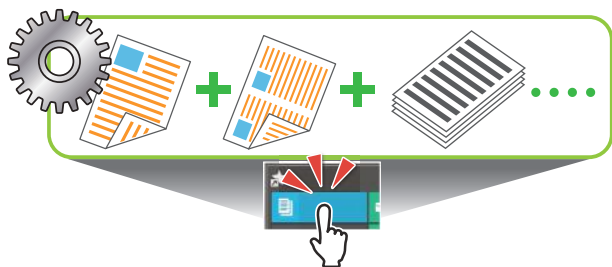

Comprobar resultados antes de imprimir grandes cantidades

Copia ejemplo (p.86), Impresión y Pausa (p.116)

Se puede imprimir una muestra y confirmar los resultados y los ajustes.



Salida colectiva de múltiples datos escaneados

Comb. Trab. Escan (p.84)

Copie colectivamente varios datos escaneados con diferentes configuraciones como un solo trabajo.



Ampliar e imprimir en varias hojas de papel

Poster (p.123)

Amplíe una página de datos de imagen y divídala en varias hojas de papel para imprimir. Puede crear una impresión grande como póster pegando las hojas impresas.

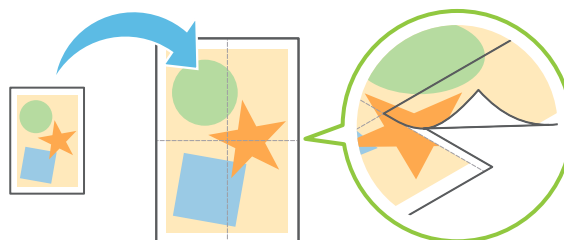

Crear formularios de varias páginas

Imprimiendo papel multiparte (p.135)

Puede preparar formularios multipáginas que consten de varias páginas en un solo juego.

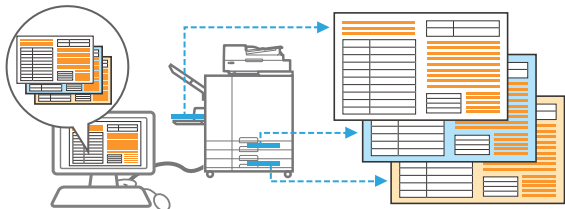

Proteger documentos con un código PIN

Código PIN (p.99, p.133)

Puede establecer un código PIN para documentos escaneados y trabajos de impresión. Esto permitirá solo a ciertas personas procesar el documento o trabajo.

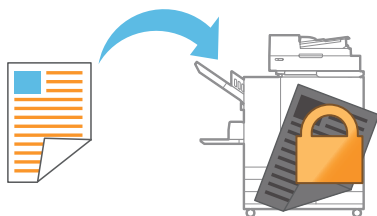

Coordinar con servidores y sistemas externos

Enlace sistema externo (p.141)

Es posible autenticar usuarios con un servidor externo y limitar el uso de esta máquina además de imprimir documentos que se han guardado en un sistema externo.



Componer imágenes y texto en originales

Sello (p.72, p.124), Superposición (p.77), Marca de agua (p.123)

Puede imprimir documentos al añadir números de páginas, fechas, texto, sellos u otros patrones transparentes en originales. Además, también puede hacer copias superponiendo una imagen que se ha guardado en la memoria.

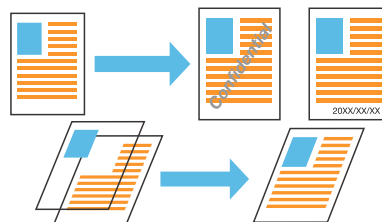

Especificar el número de copias por grupo

Programa (p.78, p.134)

Incluso en casos en los que el número de copias difiere dependiendo del lugar en que se distribuirá el documento, puede imprimir rápidamente el número de copias del número de juegos necesario sin necesidad de realizar ajustes cada vez al tener dicha información configurada de antemano.

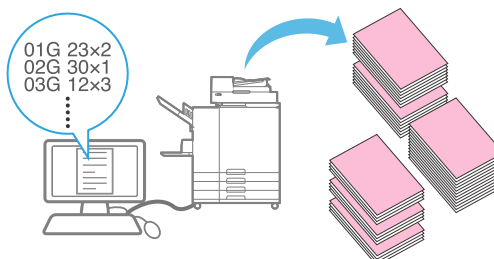

Corregir balance de color

Corrección de gamma (p.75, p.99, p.130)

Corrija el balance de color que contiene el original para crear colores más naturales.

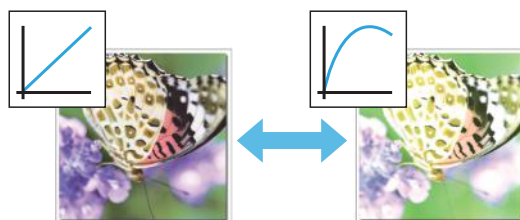

Contenido

Sobre esta guía	1
Símbolos, anotaciones y capturas de pantalla empleados en esta guía	2
Funciones habilitadas con la instalación de equipos opcionales	3
¿Qué se puede hacer con esta máquina?	4
Reordenar páginas e imprimir	4
Tratamiento de la imagen según el tipo original	4
Registrar y recuperar ajustes	4
Comprobar resultados antes de imprimir grandes cantidades	4
Salida colectiva de múltiples datos escaneados	4
Ampliar e imprimir en varias hojas de papel	4
Crear formularios de varias páginas	5
Proteger documentos con un código PIN	5
Coordinar con servidores y sistemas externos	5
Componer imágenes y texto en originales	5
Especificar el número de copias por grupo	5
Corregir balance de color	5
Precauciones de seguridad	13
Símbolos de advertencia	13
Enchufe	13
Lugar de la instalación	13
Conexión a la fuente de alimentación	14
Conexión a tierra	14
Manejo	14
Cartucho de tinta	16
Antes del uso	17
Lugar de la instalación	17
Conexión a la fuente de alimentación	17
Conexión a un ordenador	18
Espacio necesario	19
Manejo	23
Originales	23
Área imprimible	24
Papel de impresión	25
Impresiones	27
Material que no debe imprimirse	27
Almacenamiento de los cartuchos de tinta y precauciones de manejo	27
Eliminación de cartuchos de tinta utilizados y depósitos de limpieza	28
Nombres de componentes y funciones	29
Unidad principal y escáner opcional	29
Panel de operaciones	31
Panel táctil	33
Pantalla [Inicio1]	33

Pantalla [Inicio2]	34
Pantallas de modo	35
Panel táctil	43
Preparación	46
Power	46
Inicio de sesión	47
Carga de papel	48
Instalación y desinstalación del controlador de la impresora	53
Entorno operativo	53
Instalación	53
Desinstalación	54
Acerca de los trabajos	55
Pantalla [Activo / Inact.]	55
Pantalla [Finalizado]	56
Pantalla [Infor. Papel]	56

Capítulo 1 Copia

Resumen de las operaciones de copia	58
Procedimiento	58
Lista de ajustes	61
Ajustes de copia	64
Modo color	64
Tamaño reproducción	64
Selección de papel	64
Tamaño escaneo	66
Orientación original	67
Dúplex/Símples	67
Ordenar	68
Nivel de exposición	68
Densidad impresión	68
Escaneo ADF y pausa	68
Varios tamaños original	69
Borrar sombra libro	70
División de página	70
Combinar	71
Repetir imagen	72
Folleto	72
Sello	72
Borde de página	74
Calidad imagen	75
Tipo original	75
Corrección de gamma	75
Control imagen	76
Nivel color de fondo	76
Posición imagen	76
Superposición	77

Programa	78
Añadir cubierta	81
Separación	81
Margen de encuadernación	82
Grapado/ Perforado	82
Plegado	83
Impresión lenta	83
Bandeja de salida	83
Cara arriba o abajo	83
Relevo bandeja salida	83
Relevo de bandeja para papel	83
Rotación autom. imagen	84
Comb. Trab. Escan	84
Interrumpir copia	84
Botones de función Modo copia	86
Favoritos	86
Copia adicional	86
Copia ejemplo	86
Comprobar ajustes	87
Menú personalizado	87

Capítulo 2 Escaneado	91
Resumen de las operaciones de escaneado	92
Procedimiento	92
Lista de ajustes	95
Ajustes de escaneado	96
Nombre documento	96
Modo color	96
Tamaño escaneo	97
Formato archivo	97
Dúplex/Síplex	98
Nivel de exposición	98
Orientación original	98
Resolución	98
Varios tamaños original	98
Tamaño página	98
Borrar sombra libro	99
División de página	99
Código PIN	99
Tipo original	99
Corrección de gamma	99
Control imagen	99
Nivel color de fondo	100
Tamaño reproducción	100
Comb. Trab. Escan	100
Botones de función del modo escáner	101

Favoritos	101
Comprobar ajustes	101
Previsu. preenvío	101
Menú personalizado	102
Capítulo 3 Impresión	105
Resumen de las operaciones de impresión	106
Procedimiento desde el controlador de la impresora	106
Procedimiento desde el modo de impresión	107
Pantallas de controlador de la impresora	109
Lista de ajustes	110
Ajustes del controlador de la impresora	114
Botones comunes	114
Pestaña [Básico]	115
Pestaña [Favoritos]	120
Pestaña [Disposic.]	121
Pestaña [Acabado]	126
Pestaña [Imagen]	129
Pestaña [Avanzado]	133
Pestaña [Entorno]	136
Botones de función del modo impresión	140
Selección de visualización	140
En/fuera línea	140
Selec. todo	140
Detalles	140
Cambiar ajuste	140
Enlace sist. externo	141
Capítulo 4 Almacenamiento	143
Resumen de Operaciones de almacenamiento	144
Guardado de los datos en una carpeta	144
Impresión de un documento de una carpeta	145
Lista de ajustes en [Almac.] - [Guardar]	147
Lista de ajustes en [Almac.] - [Cargar]	149
Botones de función del modo de almacenamiento	151
Botones de función en [Almac.] - [Guardar]	151
Botones de función en [Almac.] - [Cargar]	152
Capítulo 5 USB	155
Resumen de las operaciones de USB	156
Guardado de datos escaneados en una unidad flash USB	156
Impresión de un documento guardado en una unidad flash USB	157
Lista de ajustes en [USB] - [Guardar]	159
Lista de ajustes en [USB] - [Cargar]	160
Botones de la función del modo USB	161

Botones de función en [USB] - [Guardar]	161
Botones de función en [USB] - [Cargar]	162

Capítulo 6 RISO Console	165
Resumen de la RISO Console	166
Pantalla superior	166
Inicio de la RISO Console	167
Operaciones de botones comunes	168
Menú [Información de sistema]	169
Pantalla [Consumibles]	169
Pantalla [Info. modelo]	169
Pantalla [Infor. usuar.]	171
Pantalla [Info.licencia]	171
Menú [Escanear]	172
Pantalla del menú [Escanear]	172
Menú [Imprimir]	173
Pantalla del menú [Imprimir]	173
Menú [Almacenamiento]	174
Pantalla [Cargar]	174
Menú [Estado de trabajo]	175
Pantalla [Activo / Inact.]	175
Pantalla [Finalizado]	175
Menú [Mantenimiento]	177
Pantalla del menú [Mantenimiento]	177

Capítulo 7 Uso del software de definición del área de código de barras	179
Resumen del software de definición del área del código de barras	180
Instalación del software de definición del área del código de barras	180
Inicio del software de definición del área del código de barras	181
Pantalla principal	181
Creación y registro de un archivo de definición de área de código de barras	183
Procedimiento	183
Función de repetición	186
Impresión de originales con código de barras	186

Capítulo 8 Equipos opcionales	187
Unidad salida Offset	188
Etiqueta de precaución	190
Lista de ajustes	191
Ajustes del controlador de la impresora	191
Ajustes del modo copia	194
Bandeja adicional	196

Carga de papel	196
Alimentador de alta capacidad	198
Carga de papel	199
Adición del papel	201
Bandeja de apilamiento (Bandeja de apilamiento de control automático / Bandeja de apilamiento amplia)	203
Carga de la bandeja apilamiento	204
Lista de ajustes	205
Ajustes del controlador de la impresora	206
Ajustes del modo copia	206
Ajustes del modo de mantenimiento	207
Apilador de alta capacidad	208
Configuración de los equipos onduladores	209
Retirada de impresiones	210
Colocación de la bandeja de apilamiento en el carro	212
Lista de ajustes	212
Ajustes del controlador de la impresora	213
Ajustes del modo copia	214
Ajustes del modo de mantenimiento	215
Finalizador multifunción	216
Etiqueta de precaución	218
Lista de ajustes	219
Ajustes del controlador de la impresora	220
Ajustes del modo copia	227
Kit PS	233
Entorno operativo	233
Instalación en Windows	233
Instalación en Mac OS	234
Instalación en Linux	238
Cómo imprimir	239
Ajustes del controlador de la impresora	239
Pestaña [Básico]	240
Pestaña [Favoritos]	241
Pestaña [Disposic.]	241
Pestaña [Acabado]	241
Pestaña [Imagen]	242
Pestaña [Avanzado]	244
Pestaña [Entorno]	247
Ajustes de la RISO Console	247
Archivos imprimibles en unidades flash USB	248
Lista de fuentes	251
Impresión desde su tableta o smartphone	253

Capítulo 9 Apéndice	255
Mantenimiento	256
Limpieza cabez. impr.	256



Desbloqueo cubierta delantera	256
Control guía papel	257
Temp. cola	257
Cant. Máx. insertos	257
Acerca de los cartuchos de tinta	258
Sustitución de los cartuchos de tinta	258
Especificaciones	259
Consumibles	269
Cartuchos de tinta	269
Índice	270

Precauciones de seguridad





Este apartado describe las directrices que deben seguirse para utilizar la máquina de manera segura. Asegúrese de leer este apartado antes de utilizar la máquina.

Símbolos de advertencia

Para utilizar la máquina de manera adecuada y para prevenir daños materiales y personales, se utilizan los siguientes símbolos de advertencia. Lea el significado de los símbolos para poder comprender y seguir esta guía.

 ADVERTENCIA	Indica que un manejo incorrecto haciendo caso omiso de este símbolo podría provocar la muerte o daños personales graves.
 PRECAUCIÓN	Indica que un manejo incorrecto haciendo caso omiso de este símbolo podría provocar daños personales o materiales.

Ejemplos de símbolos

	El símbolo  indica una acción prohibida. En el interior del símbolo o junto a él se indica una determinada acción que está prohibida. (La figura de la izquierda indica que está prohibido desmontar la máquina.)
	El símbolo  indica una acción necesaria o una instrucción. En el interior del símbolo, aparece una acción determinada. (La figura de la izquierda muestra la instrucción de retirar el enchufe de la toma.)

Enchufe

■ Si se encuentra conectado el siguiente equipamiento opcional, dispondrá de dos o más enchufes.

- Escáner
- Unidad salida Offset
- Alimentador de alta capacidad
- Apilador de alta capacidad
- Finalizador multifunción



Lugar de la instalación

PRECAUCIÓN

- Coloque la máquina en una superficie plana y estable.
En caso contrario, la máquina podría inclinarse o caerse, pudiendo provocar daños personales.
- Cuando se instale la máquina sin utilizar un pie especial para el escáner, no debe colocarse en un lugar en el que podría verse expuesta a la vibración provocada por otras máquinas. En caso contrario, la máquina podría volcarse o caerse, y dañar a alguien.
- La máquina cuenta con aberturas de ventilación. Colóquela a un mínimo de 100 mm (3 15/16") de distancia de las paredes. Si se bloquean las aberturas de ventilación, el interior de la máquina podría calentarse, y provocarse así un incendio.
- No coloque la máquina en zonas húmedas o con polvo. Esto podría provocar un incendio, o una descarga eléctrica.

Conexión a la fuente de alimentación

ADVERTENCIA

- Monte la máquina cerca de un enchufe de pared, para evitar utilizar un cable alargador entre la máquina y el enchufe. Si el cable alargador es absolutamente necesario, que no mida más de 5 m (15ft). Esto podría provocar un incendio, o una descarga eléctrica. 
- No dañe o reconstruya el cable de alimentación. Colocar un objeto pesado sobre el cable, tirar de él, o doblarlo a la fuerza, podría dañarlo, y provocar un incendio o una descarga eléctrica. 
- El cable de alimentación suministrado con este producto solo puede utilizarse para esta máquina. No lo utilice con otro producto eléctrico. Esto podría provocar un incendio, o una descarga eléctrica.
- No enchufe o desenchufe el cable con las manos húmedas. Podría provocar una descarga eléctrica.

PRECAUCIÓN

- Conecte el enchufe de manera segura a la salida eléctrica para evitar una mala conexión.
- No tire del cable para desenchufarlo. Si no, podría dañarse, y provocar un incendio o una descarga eléctrica. Asegúrese de tirar del enchufe para desenchufar el cable.
- Si la máquina no va a utilizarse durante mucho tiempo, como en vacaciones, desenchufe el cable de la alimentación eléctrica, por razones de seguridad.
- Desenchufe el cable de la toma eléctrica una vez al año como mínimo, y limpie los dientes del enchufe y de toda la zona. El polvo acumulado en estas zonas podría provocar un incendio.



Conexión a tierra

ADVERTENCIA

- Asegúrese de insertar el enchufe con un conductor de tierra en la toma de pared con un receptáculo de tierra. No utilice el equipo si no está conectado a tierra. Puede provocar incendios o descargas eléctricas. 

Manejo





ADVERTENCIA

- No coloque recipientes con agua u objetos metálicos sobre la máquina. Si entrase agua o algún objeto metálico en el interior de la máquina, podría producirse una descarga eléctrica o un incendio.
- No retire las cubiertas. En caso contrario, podría sufrir una descarga provocada por las piezas de alta tensión del interior. 
- No desmonte o reconstruya la máquina por sí mismo. Esto podría provocar un incendio, o una descarga eléctrica.
- No inserte o vierta ningún tipo de material metálico o sustancia inflamable en la máquina mientras esté abierta. Podría producirse un incendio o una descarga eléctrica.
- Si cae algún objeto dentro de la unidad, pulse de inmediato la tecla [Power] y manténgala presionada para desconectar la alimentación eléctrica. A continuación, apague el interruptor principal de alimentación. Seguidamente, desenchufe el cable de alimentación y póngase en contacto con su proveedor o representante de servicio autorizado. Continuar usando la máquina podría provocar un incendio o una descarga eléctrica. 

- Si la unidad desprende un calor excesivo, humo o un olor desagradable, pulse de inmediato la tecla [Power] y manténgala presionada para desconectar la alimentación eléctrica. A continuación, apague el interruptor principal de alimentación. A continuación, desenchufe todos los cables y póngase en contacto con su proveedor o representante de servicio autorizado. Esto podría provocar un incendio, o una descarga eléctrica.
- Para la utilización del lector de tarjetas IC El lector de tarjetas IC emite continuamente una señal débil. Si utiliza un marcapasos y advierte cualquier anomalía, aléjese inmediatamente de la máquina. Consulte inmediatamente a un médico.



PRECAUCIÓN

- No introduzca los dedos en las zonas cercanas a la bandeja estándar (bandeja adicional) o a la bandeja de apilamiento. Si lo hace, podría sufrir lesiones.
- No toque las piezas móviles de la máquina. Si lo hace, podría sufrir lesiones.
- Tenga cuidado con las piezas que sobresalen y con los bordes metálicos al introducir la mano dentro de la impresora, como cuando tenga que retirar un papel atascado. Si lo hace, podría sufrir lesiones.
- La parte interior de la impresora podría tener zonas con tinta. Tenga cuidado para que la tinta no entre en contacto con las manos o con la ropa. Si, accidentalmente, la tinta entra en contacto con sus manos, láveselas con jabón lo antes posible.
- Para mover la máquina, póngase en contacto con su proveedor o representante de servicio autorizado. Si intenta forzar el movimiento de la máquina, podría volcarse, y provocar daños.
- Al utilizar la unidad salida offset   ¡Precaución! Riesgo de atrapamiento de dedos.
No introduzca los dedos en el hueco entre la caja principal y la bandeja de apilamiento de la unidad salida offset. Si lo hace, los dedos podrían quedar atrapados durante el movimiento de la unidad salida offset.
- Al utilizar el finalizador multifunción   ¡Precaución! Riesgo de atrapamiento de dedos.

No introduzca los dedos en el hueco entre la caja principal y la bandeja de apilamiento del finalizador multifunción. Si lo hace, podría atraparse los dedos durante el movimiento del finalizador multifunción.



¡Precaución! Superficie caliente

Las partes situadas cerca de la etiqueta de precaución de temperatura elevada pueden estar calientes y provocar quemaduras, por lo que debe evitar tocarlas directamente con los dedos.

Cartucho de tinta

PRECAUCIÓN

- Evite el contacto con los ojos y la piel. Si le entra tinta en los ojos, láveselos inmediatamente con abundante agua. Si la tinta entra en contacto con su piel, lave meticulosamente la zona afectada con jabón.
- Deje suficiente ventilación durante la impresión. Si se encuentra mal durante el uso del producto, respire aire fresco de inmediato.
- Si nota alguna molestia, consulte a un médico.
- Utilice la tinta exclusivamente para imprimir.
- No deseche los cartuchos de tinta quemándolos. La tinta es combustible y puede hacer que el fuego crezca provocando quemaduras.
- Mantenga los cartuchos de tinta fuera del alcance de los niños.
- La tinta es un líquido combustible. En caso de incendio, utilice extintores de carbonato potásico pulverizado, espuma, polvos o dióxido de carbono.

Antes del uso

Este apartado describe las precauciones que tener en cuenta antes de utilizar la máquina.

Lugar de la instalación

Atienda a las precauciones siguientes.

- **Su distribuidor le ayudará a determinar el lugar más adecuado para la máquina en el momento de la entrega.**
- **Para mover la máquina, póngase en contacto con su proveedor o representante de servicio autorizado.**
- **Evite montar la máquina en las ubicaciones siguientes. En caso contrario, la máquina podría no funcionar correctamente o provocar un accidente.**
 - Lugares sometidos directamente a la luz del sol, o excesivamente iluminados, como cerca de ventanas (si fuera inevitable, utilice una cortina en la ventana)
 - Lugares sujetos a variaciones bruscas de la temperatura
 - Lugares excesivamente cálidos y húmedos, o fríos y secos
 - Lugares cercanos a focos de fuego o calor
 - Lugares sometidos directamente al aire frío de los aires acondicionados o calientes de los calefactores o calefacciones
 - Lugares con aire poco permeable o con poca ventilación
 - Lugares con polvo
 - Lugares sujetos a una vibración excesiva
- **Monte la máquina en un lugar cuya nivelación se encuentre en el siguiente rango específico.**
Nivel de la superficie de instalación: 2° o menos
- **La máquina debe funcionar con las condiciones ambientales siguientes.**
Intervalo de temperaturas: 15 °C - 30 °C (59 °F - 86 °F)
Intervalo de humedad: 40 % - 70 % HR (sin condensación)

Conexión a la fuente de alimentación

Atienda a las precauciones siguientes.

- **Conecte el enchufe de manera segura a la salida eléctrica para evitar una mala conexión. Si hay equipamiento opcional conectado, podría disponer de dos o más enchufes.**
- **Monte la máquina cerca de una salida eléctrica.**
- **Si el escáner se conecta a la impresora mediante el cable USB, el escáner se enciende y apaga desde el botón de la unidad principal.**

Conexión a un ordenador

■ Conexión a varios ordenadores

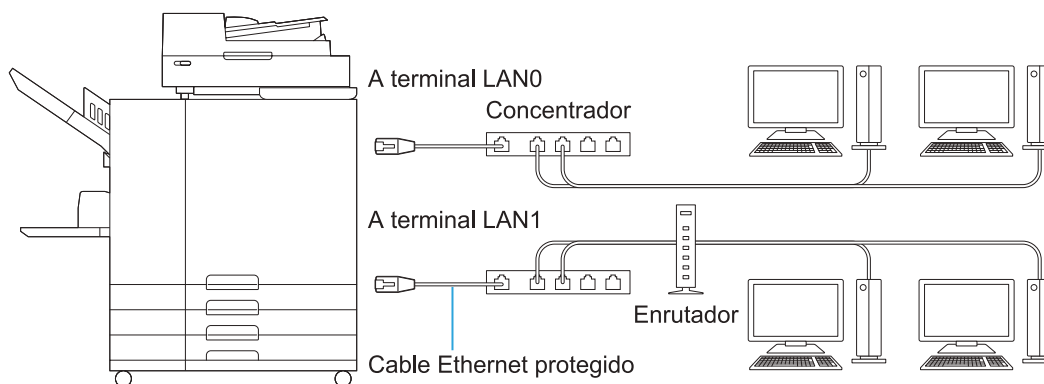

■ Conexión a un ordenador

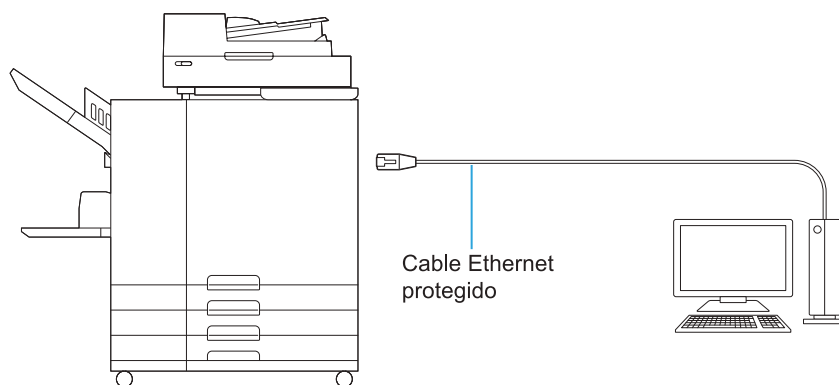

• La máxima tensión permitida para todas las conexiones de entrada y salida es de 5 V.



- Utilice un cable de Ethernet apantallado disponible en el mercado. Puede utilizar tanto cables rectos como cruzados para conectar la máquina a los ordenadores. Es recomendable que utilice uno de los siguientes tipos de cables protegidos Ethernet, en función de su entorno de red.
 - Cable Cat 5 (Cat 5e) para una red 100BASE
 - Cable Cat 5e para una red 1000BASE
- Para imprimir desde un ordenador, tiene que instalar el controlador de la impresora. Para conocer el método de instalación, consulte "Instalación y desinstalación del controlador de la impresora" (p.53).
- Al conectar el controlador de impresión opcional, conecte al terminal LAN1 de la parte trasera de la máquina.
- No puede conectar la máquina directamente a una línea de comunicación ofrecida por un operador de telecomunicaciones (compañía de comunicaciones móviles, compañía de telecomunicaciones de línea fija, proveedor de Internet, etc.). Cuando conecte la máquina a la red, asegúrese de que la conexión se realiza a través de un rúter, etc.

Espacio necesario

■ Unidad principal

Deje espacio suficiente para abrir la cubierta frontal.

- Vista desde la parte frontal (con la bandeja estándar abierta)
- Vista desde la parte lateral (con la cubierta frontal abierta)

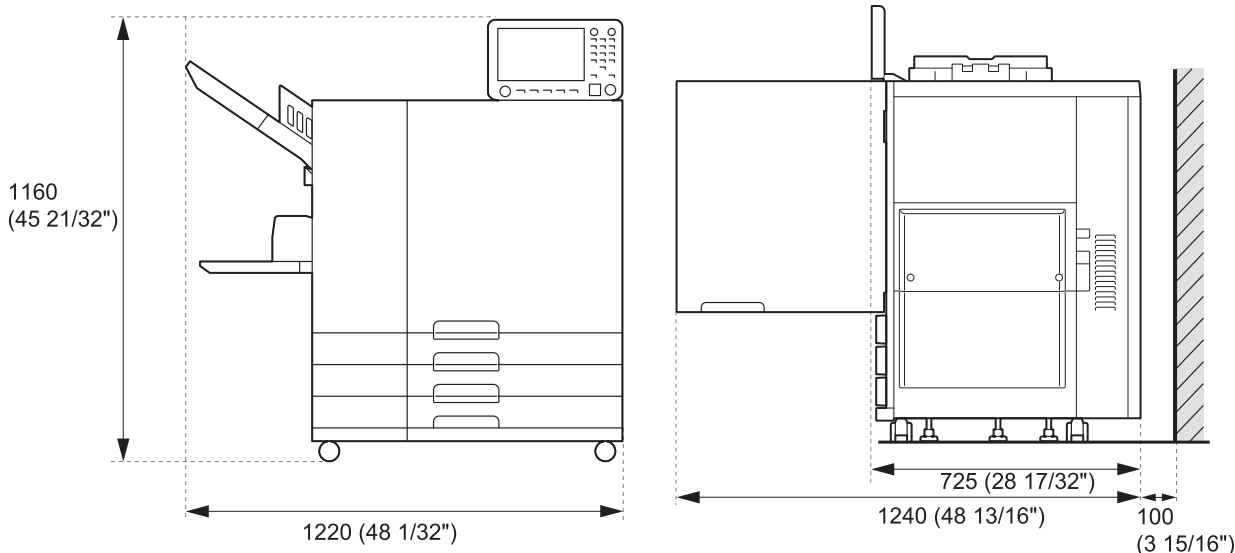

Unidades: mm (pulgadas)

■ Unidad principal con equipamiento opcional instalado

Deje espacio suficiente para abrir la bandeja estándar, la cubierta frontal y la cubierta del original del escáner.

- Vista frontal

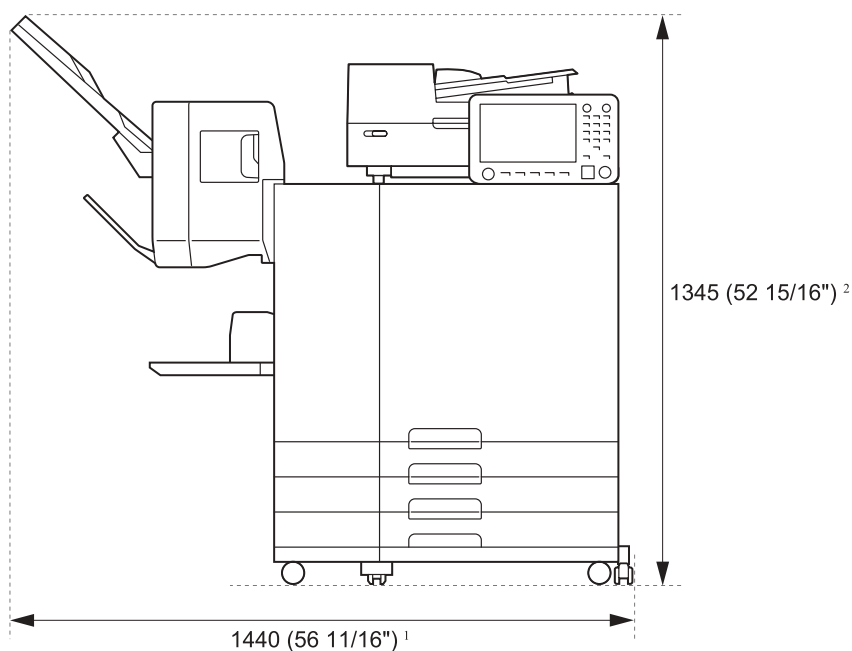

Unidades: mm (pulgadas)

• Vista lateral

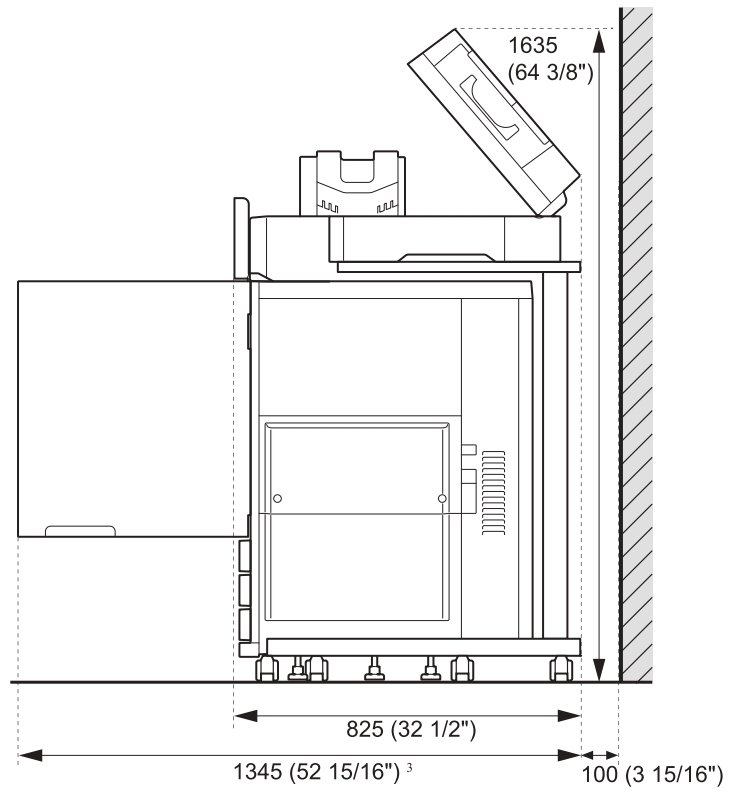

Unidades: mm (pulgadas)

El tamaño varía en función del equipamiento opcional utilizado.

*1 Anchura	Solo unidad central	1.220 mm (48 1/32")
	Unidad principal y escáner (con pie especial para el escáner)	1.235 mm (48 19/32")
	Unidad principal y unidad salida offset	1.440 mm (56 11/16")
	Unidad principal, finalizador multifunción y unidad de plegado	2.655 mm (104 17/32")
	Unidad principal y finalizador multifunción	2.415 mm (95 3/32")
	Unidad principal y bandeja de apilamiento amplia	1.875 mm (73 13/16")
	Unidad principal y bandeja de apilamiento de control automático	1.745 mm (68 11/16")
	Unidad principal, unidad salida offset y bandeja de apilamiento amplia	2.100 mm (82 11/16")
	Unidad principal, unidad salida offset y bandeja de apilamiento de control automático	1.970 mm (77 9/16")
	Unidad principal, unidad salida offset y apilador de alta capacidad	2.425 mm (95 15/32")
	Unidad principal y bandeja adicional	1.480 mm (58 9/32")
	Unidad principal, bandeja adicional y bandeja de apilamiento amplia	2.135 mm (84 1/16")
	Unidad principal, bandeja adicional y bandeja de apilamiento de control automático	2.005 mm (78 15/16")
	Unidad principal, bandeja adicional y apilador de alta capacidad	2.470 mm (97 1/4")
	Unidad principal, bandeja adicional, finalizador multifunción y unidad de plegado	2.915 mm (114 3/4")
	Unidad principal, bandeja adicional y finalizador multifunción	2.670 mm (105 1/8")
	Unidad principal y alimentador de alta capacidad	1.565 mm (61 19/32")
	Unidad principal y apilador de alta capacidad	2.210 mm (87")
	Unidad principal, alimentador de alta capacidad y apilador de alta capacidad	2.555 mm (100 9/16")
	Unidad principal, alimentador de alta capacidad y bandeja de apilamiento amplia	2.225 mm (87 19/32")
Unidad principal, alimentador de alta capacidad y bandeja de apilamiento de control automático	2.095 mm (82 15/32")	
Unidad principal, alimentador de alta capacidad, finalizador multifunción y unidad de plegado	3.000 mm (118 1/8")	
Unidad principal, alimentador de alta capacidad y finalizador multifunción	2.760 mm (108 21/32")	

*2 Altura	Unidad principal solamente (con el panel de operaciones en posición vertical)	1.160 mm (45 21/32")
	Unidad principal y escáner (con pie especial para el escáner)	1.260 mm (49 19/32")
	Unidad principal y unidad salida offset	1.345 mm (52 15/16")
	Unidad principal y finalizador multifunción	1.215 mm (47 27/32")

*3 Profundidad	Solo unidad central	1.240 mm (48 13/16")
	Unidad principal y escáner (con pie especial para el escáner)	1.345 mm (52 15/16")
	Unidad principal y finalizador multifunción	1.325 mm (52 5/32")
	Unidad principal, finalizador multifunción y unidad de plegado	1.325 mm (52 5/32")
	Unidad principal, escáner (con pie especial para el escáner), finalizador multifunción y unidad de plegado	1.420 mm (55 29/32")
	Unidad principal y bandeja adicional	1.240 mm (48 13/16")
	Unidad principal y alimentador de alta capacidad	1.240 mm (48 13/16")
	Unidad principal y apilador de alta capacidad	1.315 mm (51 3/4")

Manejo

- **No utilice el interruptor principal de alimentación para apagar la máquina ni desconecte la máquina mientras está funcionando.**
- **No abra ninguna de las cubiertas mientras la máquina esté funcionando.**
- **No mueva la máquina.**
- **La máquina contiene componentes de precisión y piezas móviles. Por ello, no lleve a cabo operaciones no descritas en las guías.**
- **No coloque objetos pesados sobre la máquina, o la someta a golpes fuertes.**
- **Abra y cierre las cubiertas con cuidado.**
- **Después de apagar el interruptor principal de alimentación, espere a que se apague la luz [Luz de alimentación principal] antes de volver a encenderlo.**
- **Limpie los cabezales si la máquina no va a utilizarse en mucho tiempo, o antes de utilizarla pasado un largo periodo de desuso.**
La tinta puede deteriorar la ruta de alimentación de la máquina, o secarse en ella, y atascar así los cabezales. Es recomendable limpiar con regularidad los cabezales para evitar que esto suceda.
- **No toque los cabezales, ya que esto podría provocar un mal funcionamiento o deteriorar la calidad de impresión.**
- **Tenga siempre la máquina cargada con todos los cartuchos de tinta de color. Nunca deje la máquina sin cartuchos de tinta, aunque no esté siendo utilizada.**

Originales

Si conecta el escáner opcional, puede copiar o escanear un original colocándolo en el cristal o en el ADF para su lectura. Si utiliza un original no compatible con esta máquina, pueden producirse problemas como atascos de papel, ensuciado o fallos de funcionamiento.

Especificaciones de la fuente original

■ Cristal

Tamaño	Máximo: 303 mm × 432 mm (11 15/16" × 17")
Peso original	200 N (sobre una zona de tamaño A3)

■ Alimentador automático de documentos (ADF)

Tamaño	100 mm × 148 mm - 297 mm × 432 mm (3 15/16" × 5 27/32" - 11 11/16" × 17")
Peso	52 g/m ² a 128 g/m ² (14-lb bond a 34-lb bond)
Tipo original	Papel común
Capacidad máxima	200 hojas (con un peso de 80 g/m ² (21-lb bond))

Precauciones con los originales

Los originales con tinta o líquido corrector deben estar secos antes de colocarse sobre el cristal. Los tipos de originales siguientes no pueden escanearse utilizando el ADF, tampoco cuando se encuentren en el rango de especificaciones anterior.

En su lugar, utilice el cristal.

- Papel que se ha cortado y pegado
- Papel con muchas ondas o dobleces
- Papel plegado
- Papel encolado
- Papel con agujeros
- Papel roto o papel con bordes irregulares
- Transparencias, papel de calco, y otros materiales muy transparentes
- Papel artístico o revestido con una superficie procesada en la parte delantera o trasera
- Papel térmico de máquinas de fax o procesadores de texto
- Papel con una superficie irregular

Para un escaneo preciso

- Al escanear fotos o documentos impresos, asegúrese de que la superficie del original sea plana.
- Se recomienda utilizar un original con un tamaño de fuente de, al menos, 5pt.

Área imprimible

El tamaño del área imprimible varía en función de si el trabajo se imprime desde un ordenador o si se copia un papel original.

■ Máxima área imprimible

Área imprimible

Impresión	314 mm × 548 mm (12 11/32" × 21 9/16")
Copia (al utilizar el Alimentador de documentos automático)	295 mm × 430 mm (11 5/8" × 16 15/16")*

* Al utilizar el cristal: 303 mm × 432 mm (11 15/16" × 17")

Área imprimible (margen)

Estándar	3 mm (1/8")
Máximo	1 mm (3/64")



- No es posible hacer impresiones sin márgenes. Siempre se añaden márgenes a los bordes del papel.

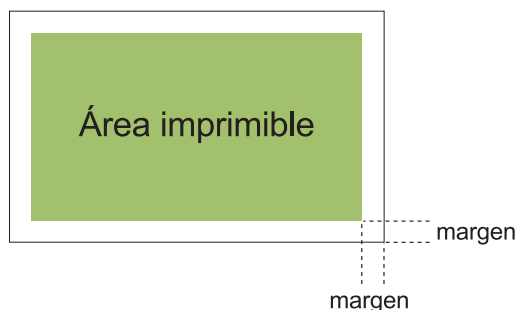

Algunas zonas en torno a los bordes del papel no pueden imprimirse, independientemente del tamaño de los datos del original.

- Dependiendo del contenido del original, puede perderse texto o imagen, o producirse destañidos.
- También cuando el tamaño del papel está dentro del área máxima imprimible, siempre se queda un margen.
- En las copias, la máquina no puede copiar 1 mm (3/64") del margen del original.

■ Área imprimible en sobres

Se pueden imprimir los siguientes sobres del tamaño estándar en esta máquina:

- C4: 229 mm × 324 mm (9" × 12 3/4")
- C5: 162 mm × 229 mm (6 3/8" × 9")
- C6: 114 mm × 162 mm (4 1/2" × 6 3/8")
- DL R: 110 mm × 220 mm (4 5/16" × 8 21/32")
- Sobre 229 mm × 305 mm (9" × 12")
- Sobre 254 mm × 331 mm (10" × 13")
- Sobre n.º 10 105 mm × 242 mm (4 1/8" × 9 1/2")

Para imprimir en los sobres de tamaño no estándar, registre el tamaño del sobre utilizando [Entr papel personaliz] en la pestaña [Entorno] del controlador de la impresora.

El área imprimible en un sobre es aquella delimitada dentro de los 10 mm (13/32") de los bordes del sobre.

Cualquier parte de la imagen que no entre en el área imprimible, no se imprimirá.

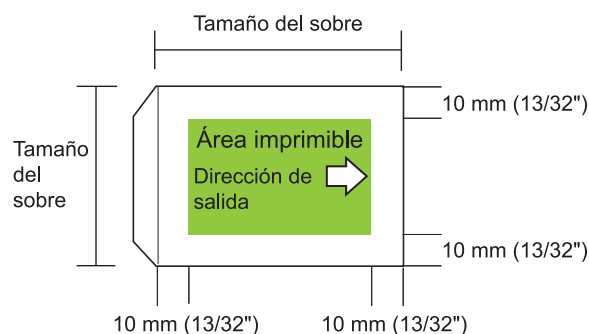

- Al imprimir en sobres, se recomienda instalar la bandeja de apilamiento opcional o el kit de alimentador de sobres.
- Para imprimir también en la solapa, es necesario registrar el tamaño del sobre, incluida esta parte.
- Para la impresión de sobres, no es posible utilizar la impresión dúplex.

Papel de impresión

- Si utiliza papel no compatible con esta máquina, pueden producirse problemas como atascos de papel, ensuciado o fallos de funcionamiento.
- Para el papel que se puede cargar en la bandeja de alimentación, la bandeja estándar y la bandeja adicional, sus especificaciones son diferentes.

Especificaciones básicas del papel

Bandeja de alimentación

Tamaño	182 mm × 182 mm - 297 mm × 432 mm (7 3/16" × 7 3/16" - 11 11/16" × 17")
Peso	52 g/m ² - 104 g/m ² (14-lb bond - 28-lb bond) Peso de la resma: 45 kg - 90 kg (99 lb - 198 lb) (duodécimo)
Tipo de papel	Papel común, papel reciclado
Carga máxima	Alto de hasta 56 mm (2 3/16") en cada bandeja

Bandeja estándar/Alimentador de alta capacidad

Tamaño	Bandeja estándar: 90 mm × 148 mm - 340 mm × 550 mm (3 9/16" × 5 27/32" - 13 3/8" × 21 5/8") Alimentador de alta capacidad: 90 mm × 148 mm - 340 mm × 465 mm (3 9/16" × 5 27/32" - 13 3/8" × 18 5/16")
Peso	46 g/m ² - 210 g/m ² (12-lb bond - 56-lb bond) Peso de la resma: 40 kg - 180 kg (88 lb - 397 lb) (duodécimo)
Tipo de papel	Papel común, papel reciclado, sobres, postales (papel común), postales (inyección de tinta)
Carga máxima	Bandeja estándar: Altura de hasta 110 mm (4 5/16") Alimentador de alta capacidad: Altura de hasta 440 mm (17 11/32")

Bandeja adicional

Tamaño*	A4-LEF/JIS-B5-LEF/Letter-LEF/16K-LEF
Peso	52 g/m ² - 104 g/m ² (14-lb bond - 28-lb bond)
Tipo de papel	Papel común, papel reciclado
Carga máxima	Altura hasta 220 mm (8 21/32")

* Para cambiar el tamaño del papel (posición de la guía del papel), póngase en contacto con su distribuidor o con el servicio técnico autorizado.

- Los tamaños de papel aceptables dependen de la bandeja de salida.

Tamaños de papel para las bandejas de salida

Bandeja cara abajo	90 mm × 148 mm - 340 mm × 550 mm (3 9/16" × 5 27/32" - 13 3/8" × 21 5/8")* ¹
Unidad salida Offset	Cuando las impresiones no están intercaladas: 90 mm × 148 mm - 340 mm × 550 mm (3 9/16" × 5 27/32" - 13 3/8" × 21 5/8")* ¹ Con salida offset aplicada: Papel de tamaño regular: 182 mm × 257 mm - 297 mm × 431,8 mm (7 3/16" × 10 1/8" - 11 11/16" × 17") Papel de tamaño irregular: 131 mm × 148 mm - 305 mm × 550 mm (5 3/16" × 5 27/32" - 12" × 21 5/8") Cuando se utilizan grapas: A3/JIS-B4/A4/A4-LEF/JIS-B5/JIS-B5-LEF/Ledger/Legal/Letter/Letter-LEF/Foolscap/8K/16K/16K-LEF Solo papel de tamaño estándar.
Bandeja de apilamiento de control automático	90 mm × 148 mm - 320 mm × 432 mm (3 9/16" × 5 27/32" - 12 19/32" × 17") (Cuando utilice papel de más de 432 mm (17"), cierre las guías de papel.)
Bandeja de apilamiento amplia	90 mm × 148 mm - 340 mm × 550 mm (3 9/16" × 5 27/32" - 13 3/8" × 21 5/8")

Apilador de alta capacidad	<p>Cuando las impresiones no están intercaladas: 90 mm × 148 mm - 340 mm × 460 mm (3 9/16" × 5 27/32" - 13 3/8" × 18 1/8")^{*2}</p> <p>Si se aplica salida offset: 90 mm × 182 mm - 340 mm × 432 mm (3 9/16" × 7 3/16" - 13 3/8" × 17")^{*3}</p>
----------------------------	--

*1 No se admiten sobres.

*2 Altura de hasta 440 mm (17 11/32")

Para A5, tarjetas postales, sobres o papel de tamaño irregular: altura de hasta 110 mm (4 5/16")

*3 Altura de hasta 405 mm (15 15/16") (no aplicable a A5, tarjetas postales, sobres o papel de tamaño irregular)



- Para obtener más información sobre las diferentes bandejas del finalizador multifunción, consulte "Finalizador multifunción FG20 (Opcional)" (p.265) en el "Apéndice".
- LEF significa "Long Edge Feed" (Alimentación por lado largo).



• Dependiendo del tipo de papel, del entorno operativo, y de las condiciones de almacenamiento, incluso el papel que cumpla estas especificaciones de tamaño y peso, puede no poder atravesar la máquina en algunos casos.

■ **No utilice los siguientes tipos de papel porque se producirán problemas como atascos de papel o fallos de funcionamiento.**

- Papel que no cumple con las especificaciones básicas
- Papel con una superficie procesada, como papel térmico o papel carbón
- Papel doblado (3 mm (1/8") o más)
- Papel con arrugas
- Papel curvado
- Papel roto
- Papel con ondulaciones
- Papel cubierto como papel artístico
- Papel con cantos dentados
- Papel encolado
- Papel con agujeros
- Papel brillante para fotografías
- Transparencias
- Papel Yupo

■ **Utilice siempre papel de un paquete cerrado.**

- **Después de finalizar el trabajo de impresión, devuelva el papel que no ha utilizado de la bandeja estándar en el paquete y guárdelo. Si deja papel en la bandeja estándar, puede doblarse y provocar atascos. (Se recomienda sacar las hojas necesarias del papel envoltorio y cargarlas en la bandeja estándar.)**
- **Si el papel no se corta limpiamente o tiene una superficie texturizada (como el papel de dibujo), ventílelo antes de utilizarlo.**
- **Guarde el papel en un sitio plano, alejado de temperaturas altas, humedad, y de la luz solar.**

Impresiones

- En impresiones dúplex, los bordes del papel pueden mancharse en función del original.
- Las impresiones pierden color con el paso del tiempo por los numerosos químicos del aire y la luz.
Puede proteger sus impresiones de la decoloración si deja que se sequen totalmente y las enmarca o plastifica.
- Al guardar sus impresiones en una carpeta, asegúrese de utilizar únicamente aquellas fabricadas con tereftalato de polietileno (PET).
- Las impresiones pueden perder color si entran en contacto con agua o sudor. Evite guardar sus impresiones en lugares húmedos.
Escribir sobre las impresiones con una tinta de base de aceite puede hacer que destiñan.
- La densidad de impresión de la hoja inmediatamente después de la impresión difiere de la densidad pasadas 24 horas. La densidad de impresión desciende con el tiempo.
- No coloque las impresiones de esta máquina sobre impresiones de una impresora láser o copiadora que utilice tóner.
El papel podría pegarse al tóner impreso, que podría transferirse a la impresión.
- No coloque las impresiones de esta máquina sobre o debajo de papel térmico o papel sensible a presión. La imagen sobre papel térmico o papel sensible a presión puede aclararse o desaparecer.
- Las impresiones contienen cantidades muy pequeñas de componentes volátiles. En casos excepcionales, cuando las impresiones se dejan sobre ciertas superficies, por ejemplo, sobre un escritorio, puede parecer que los componentes volátiles se han transferido a ese elemento. No obstante, se evaporarán y desaparecerán con el tiempo.

Material que no debe imprimirse

- No utilice la máquina de forma que incumpla la ley o infrinja los copyrights establecidos, aunque esté realizando copias para uso personal. Para más información, póngase en contacto con su proveedor o representante de servicio autorizado. En general, haga uso de su buen criterio y sentido común.

Almacenamiento de los cartuchos de tinta y precauciones de manejo

Los cartuchos de tinta para esta máquina están fabricados con papel. Por este motivo, es posible que los cartuchos se deformen y queden inutilizados si se almacenan incorrectamente o en un entorno no adecuado. Guarde los cartuchos de tinta de manera adecuada, de acuerdo al apartado "Almacenamiento".

Almacenamiento

- Al almacenar el cartucho de tinta, guárdelo en su paquete original y almacénelo en horizontal, en la dirección indicada por la flecha.
- Evite lugares demasiado fríos o expuestos a la luz solar directa. Almacénelo en zonas entre 5 °C y 35 °C (41 °F - 95 °F). No lo almacene en lugares expuestos a cambios extremos de temperaturas.
- Si la bolsa de plástico se abre pero el cartucho de tinta no se va a utilizar, guarde el cartucho de tinta adecuadamente e insértelo en la máquina lo antes posible.

Precauciones sobre la manipulación

- No agite el cartucho de tinta. Podrían crearse burbujas, produciendo un deterioro de la calidad de impresión.
- No añada tinta al cartucho de tinta.

- Saque el cartucho de tinta de la bolsa de plástico justo antes de insertarlo en la máquina.
- La temperatura de funcionamiento adecuada es de 15 °C - 30 °C (59 °F - 86 °F).
El uso del cartucho de tinta fuera del rango de temperatura adecuado puede producir un deterioro de la calidad de impresión (reduciendo la cantidad de tinta distribuida). Las propiedades de distribución de tinta de la impresora de tinta pueden variar según la viscosidad de la tinta. Concretamente, a bajas temperaturas, la viscosidad de la tinta aumenta y puede producirse un atasco en el cabezal de la tinta. Siga la información sobre el entorno de funcionamiento y la temperatura de almacenamiento, consulte la fecha de fabricación y utilice el cartucho de tinta antes de que transcurran 24 meses desde la fecha de fabricación.
- Si la tapa del cartucho de tinta se retira y el cartucho de tinta no se utiliza durante un largo periodo de tiempo, varios químicos del aire pueden provocar el deterioro del cartucho de tinta.
El uso de tinta deteriorada o cuya calidad ha cambiado puede dañar el cabezal de impresión o el recorrido del flujo de tinta.
- No tire la tinta sobrante de los cartuchos por el desagüe.
- La tinta es un líquido combustible.
En caso de incendio, utilice extintores de carbonato potásico pulverizado, espuma, polvos o dióxido de carbono.

Eliminación de cartuchos de tinta utilizados y depósitos de limpieza

- La tinta del depósito de limpieza no puede utilizarse para imprimir.

Nombres de componentes y funciones

Unidad principal y escáner opcional

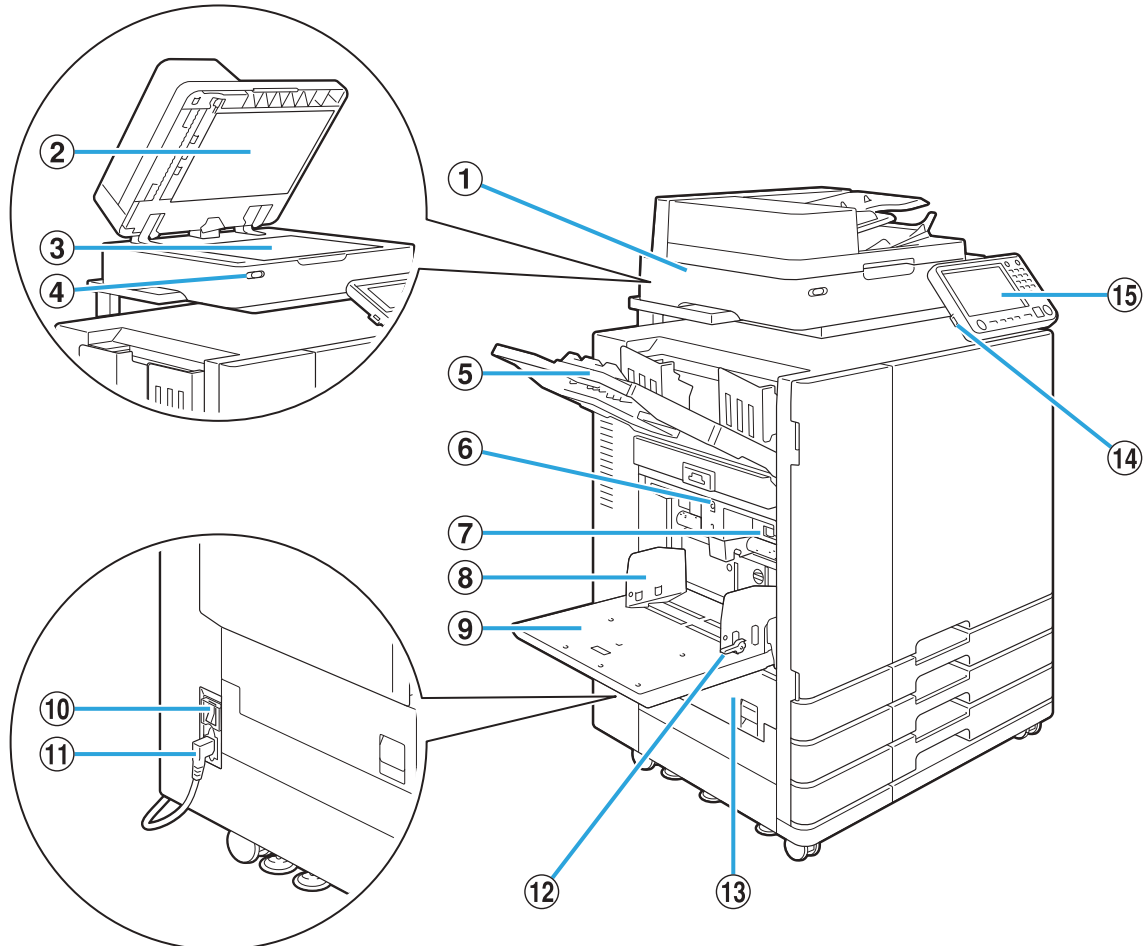

① Escáner (Opcional)

Utilice el escáner para copiar o escanear documentos que se leen desde el cristal o el ADF.

② Cubierta original

Bájela para cubrir el original cuando lo lea en el cristal.

③ Cristal

Coloque el original boca abajo y alineado con la posición de la flecha de la parte superior izquierda.

④ LED de escáner (azul/rojo)

Este LED indica el estado del escáner.

- LED azul: listo para trabajar.
- LED azul parpadeante: la máquina está iniciando un proceso o escaneando.
- LED rojo parpadeante: se ha producido un error.

⑤ Bandeja cara abajo

Las impresiones salen boca abajo.

⑥ Botón de descenso de bandeja estándar

Utilice este botón para mover la bandeja estándar arriba o abajo al reemplazar o añadir papel en la misma.

⑦ Palanca de ajuste de presión de alimentación del papel

Utilice esta palanca para ajustar la presión de alimentación del papel para adecuarse al tipo de papel de la bandeja estándar.

⑧ Guía de papel para bandeja estándar

Utilice esta guía para evitar que el papel de la bandeja estándar quede desalineado.

⑨ Bandeja estándar

Cargue aquí el papel especial (papel grueso, sobres y demás). También puede cargar papel común.

⑩ Interruptor principal de alimentación

Utilice este interruptor para conectar la alimentación. Generalmente, la alimentación se deja encendida.

⑪ Toma de la unidad principal

Conecte el cable de alimentación de la unidad principal a esta toma.

⑫ Palancas de guía de alimentación del papel

Utilice estas palancas para deslizar o fijar la guía de papel para bandeja estándar. Las palancas están situadas a ambos lados de la guía de papel de la bandeja estándar, en dos ubicaciones.

⑬ Cubierta izquierda

Abra esta cubierta si se produce un atasco de papel.

⑭ Puerto USB

Conecte una unidad flash USB a este puerto para guardar los datos escaneados o imprimir los datos guardados en dicha unidad flash USB.



- Es necesario utilizar las unidades flash USB compatibles con la clase de almacenamiento masivo y el formato del sistema de archivos (FAT16, FAT32, exFAT).

⑮ Panel de operaciones

Utilícelo para realizar operaciones o ajustes. Puede ajustar el ángulo para visualizarlo más fácilmente.

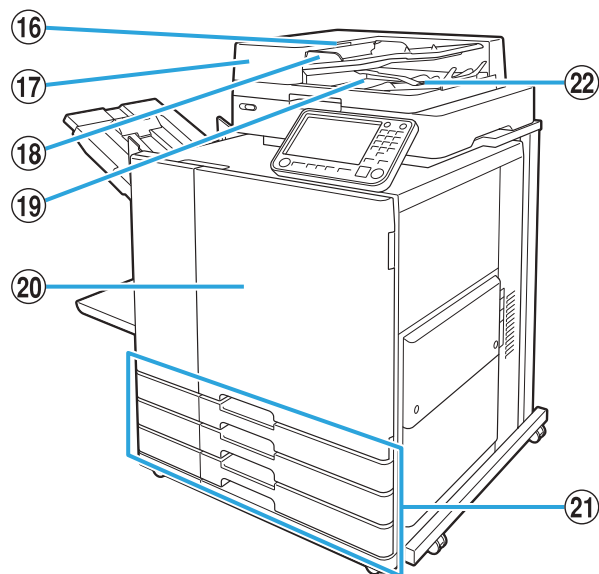

⑯ Palanca de unidad original de ADF

Levante esta palanca para abrir la cubierta de la unidad original ADF cuando los documentos queden atascados.

⑰ Alimentador automático de documentos (ADF)

Permite alimentar automáticamente cerca de 200 originales.

⑱ Guía de original en ADF

Desplácela para ajustar el ancho del documento.

⑲ Bandeja de salida de original de ADF

Los documentos que se leen desde el ADF salen a esta bandeja.

⑳ Cubierta frontal

Normalmente, la cubierta frontal permanece bloqueada y no se puede abrir. Este bloqueo se libera automáticamente cuando se produce un atasco de papel o algún otro problema. Para abra la cubierta frontal en otros casos, acceda a [Mantenimiento] desde la pantalla [Inicio1] y toque [Desbloqueo cubierta delantera].

㉑ Bandeja de alimentación 1, Bandeja de alimentación 2, Bandeja de alimentación 3 (Bandejas de alimentación)

Cargue aquí el papel que va a utilizar para imprimir.



- Utilice la bandeja estándar para papel grueso y otros tipos de papel especiales.

㉒ Palanca de alineación de papel

Utilice esta palanca para alinear los documentos que salen. Si la palanca interfiere con la salida de documentos, tire de ella hacia arriba y fijela en esa posición.

Panel de operaciones

Pueden realizarse varias operaciones y ajustes utilizando el panel de operaciones. El color y el estado de los LED (encendidos permanentemente o parpadeando) indican el estado de la máquina o los errores, como pueden ser los atascos de papel.

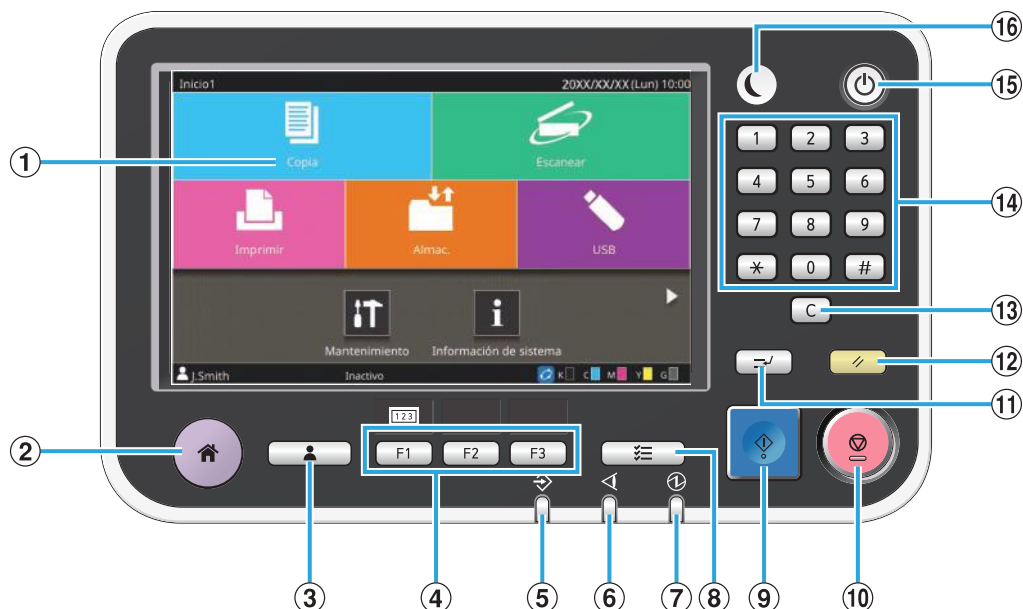

① Panel táctil

Utilícelo para realizar operaciones o ajustes. Este panel también muestra información como mensajes de error y de confirmación.

Dependiendo de la pantalla o lista, realizar operaciones con gestos puede estar disponible haciendo un gesto con el dedo en una determinada dirección en el panel táctil. (p.33 "Panel táctil")

② Tecla de Inicio

Pulse esta tecla para abrir la pantalla [Inicio1].

③ Tecla Login/Logout

Pulse esta tecla para acceder al sistema o salir del mismo.

④ Teclas de función

Le permiten predefinir y acceder rápidamente a funciones y ajustes de uso frecuente. Utilícelas como teclas de acceso rápido.



- Para obtener instrucciones específicas sobre cómo registrar funciones y ajustes, póngase en contacto con el administrador.

⑤ LED de datos

Este LED se enciende cuando hay un trabajo en espera y parpadea cuando la máquina está recibiendo datos.

⑥ LED de error

Este LED parpadea cuando se produce un error.

⑦ LED de alimentación principal

Este LED se enciende cuando la alimentación principal está encendida.

⑧ Tecla de estado de trabajo

Pulse esta tecla para verificar trabajos que estén en curso o hayan finalizado.

⑨ Tecla Start

Púlsela para iniciar una operación.

⑩ Tecla Stop

Púlsela para detener el trabajo en progreso.

⑪ Tecla Interrupt

Pulse esta tecla cuando necesite copiar mientras se está imprimiendo un trabajo. Esta función le permite pausar el trabajo que está imprimiendo para empezar a copiar otro documento.

⑫ Tecla Reset

Púlsela para recuperar los valores por defecto de los ajustes.



- Solamente se restauran los ajustes del modo seleccionado. Los ajustes correspondientes a otros modos permanecen inalterados por esta operación.
-

⑬ Tecla Clear

Púlsela para borrar letras o números que se han introducido.

⑭ Teclas numéricas

Utilícelas para introducir números.

⑮ Tecla Power (Tecla de encendido)

Si pulsa esta tecla mientras la alimentación principal está conectada, se activa la alimentación, se enciende el sistema y se ilumina la tecla. Si la mantiene pulsada, se apaga la alimentación principal y la máquina pasa al modo stand-by.

⑯ Tecla Wakeup

Esta tecla se ilumina cuando la máquina está en modo de ahorro de energía. Si la pulsa mientras está encendida, prepara la máquina para trabajar.



- Si la pulsa mientras está apagada, pone a la máquina en modo de reposo.
-

Panel táctil

Pantalla [Inicio1]

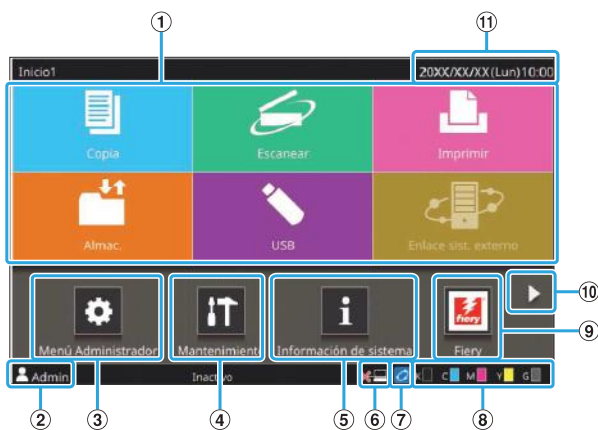

La pantalla [Inicio1] aparece al pulsar la tecla [Inicio] del panel de operaciones. Para acceder a los ajustes y las operaciones, pulse el botón del modo que desee utilizar.



- La pantalla que aparece varía en función del modelo, del equipo opcional conectado y de los ajustes.

① Botones de modo

Pulse estos botones para acceder a la pantalla de modo correspondiente.

Un icono de candado situado en la esquina superior izquierda de un botón indica que debe registrarse en el sistema para acceder a ese modo.

② Nombre de usuario

Aparece el nombre del usuario que ha iniciado sesión en el sistema.

③ Botón [Menú Administrador]

Púselo para acceder a los ajustes de administrador.



- No aparece si el usuario no ha iniciado sesión en el sistema en calidad de administrador.

④ Botón [Mantenimiento]

Púselo para acceder a las funciones de mantenimiento.

⑤ Botón [Información de sistema]

Púselo para consultar información sobre los usuarios, la máquina y los consumibles.

⑥ Sin conexión

Aparece este icono cuando el ajuste [En/fuera línea] está definido en [OFF].

⑦ Icono de enlace FORCEJET™

Este icono indica si todas las partes necesarias para imprimir funcionan correctamente. La pantalla variará dependiendo de los detalles configurados o de los consumibles.

- Está utilizando tinta RISO.
- Está utilizando tinta no RISO.

Si se enciende: se introduce información sobre la tinta.

Si parpadea: no se introduce información sobre la tinta.

Para más información sobre cómo introducir información sobre la tinta, consulte la "Guía de resolución de problemas".

⑧ Cantidad de tinta restante

Estos iconos indican la cantidad de tinta que queda para cada color. El indicador empieza a parpadear cuando se acerca el momento de cambiar el cartucho de tinta. Prepare un nuevo cartucho de tinta del color que parpadea.



- Si no utiliza tinta RISO, no se mostrará la cantidad de tinta restante.

⑨ Botón [Fierly]

Aparece este botón al utilizar el controlador de impresión opcional ComColorExpress FS2100C. Pulse este botón para que aparezca la pantalla de modo Fierly.

Para obtener más información, consulte la guía del usuario del controlador de impresión.

⑩ Botón

Pulse este botón para pasar a la pantalla [Inicio2].

⑪ Fecha y hora

Aparecen la fecha y hora actuales.

Pantalla [Inicio2]

Aparece al pulsar [▶] o al hacer un gesto en la pantalla a la izquierda de la pantalla [Inicio1].

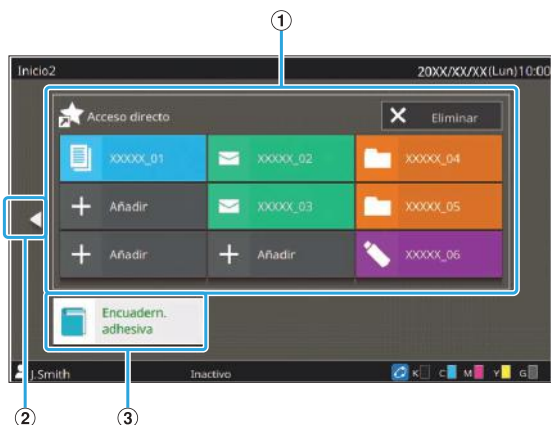

① [Acceso directo]

Puede registrar hasta nueve accesos directos a los favoritos de cada modo en la pantalla [Inicio2].

② Botón [▶]

Púselo para que aparezca la pantalla [Inicio1].



- También puede hacer un gesto a la derecha en la pantalla [Inicio2] para ver la pantalla [Inicio1].

③ Botón [Encuadern. adhesiva]

Aparece este botón cuando se usa el Perfect Binder opcional. Se pueden configurar las páginas del cuerpo impresas y una cubierta para encuadernar un libro entero.

Para obtener más información, consulte la guía del usuario del Perfect Binder.

Accesos directos favoritos

Puede registrar hasta nueve accesos directos a sus [Favoritos] personales registrados para cada modo.



■ Registro de un acceso directo favorito

1 Mostrar la pantalla [Inicio2].

2 Toque [Añadir].

Se muestra la pantalla [Añadir acceso directo favorito].

3 Seleccione el modo.

4 Seleccione uno de los favoritos.

5 Toque [Aceptar].



- El tipo de icono y el color del botón de los accesos directos favoritos registrados en la pantalla [Inicio2] será diferente dependiendo del modo en que se aplica el favorito.

■ Eliminación de un acceso directo favorito

1 Mostrar la pantalla [Inicio2].

2 Toque [Eliminar].

3 Seleccione el acceso directo que desea eliminar.

Se pondrá una marca en el acceso directo seleccionado.

4 Toque [Eliminar].

Se muestra la pantalla [Confirmar].

5 Toque [Aceptar].

Pantallas de modo

Si pulsa un botón de modo en la pantalla [Inicio1], se abrirá la pantalla de modo correspondiente.

Pantalla [Copia]

Si está utilizando un escáner opcional, desde esta pantalla puede controlar o comprobar trabajos de copia.

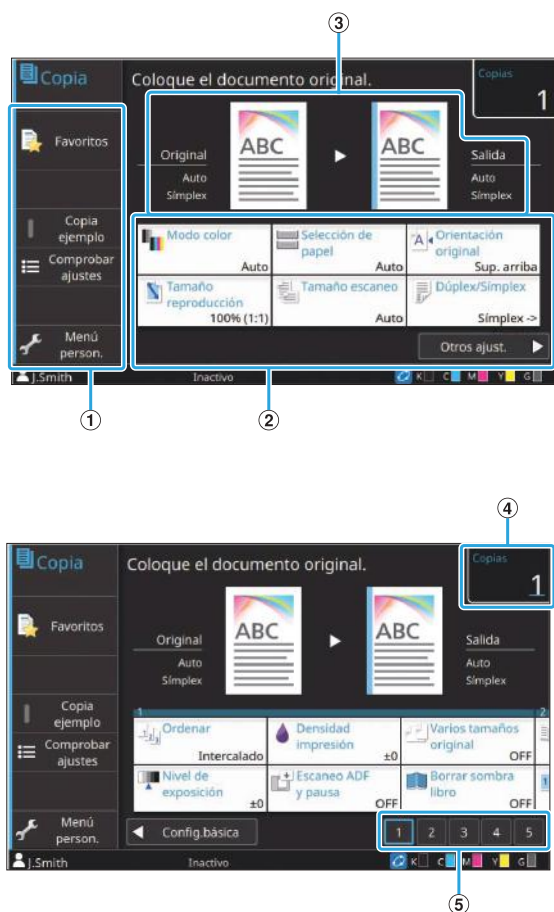

1 Botones de función

Seleccione una función que se pueda utilizar en el modo Copia.

2 Botones de ajuste

Utilícelos para configurar funciones de copia. Toque [Otros ajust.] para que aparezcan más botones de ajustes.

3 Imagen original e imagen de acabado

Los detalles de ajustes se pueden confirmar con los iconos que aparecen. La imagen del original aparece a la izquierda mientras que la imagen del acabado aparece a la derecha.

4 [Copias]

Aquí puede especificar o comprobar el número de copias.

5 Botones de cambio de página

Utilice estos botones para cambiar las páginas de botones de ajustes. También puede cambiar las páginas arrastrando la zona de los botones de ajustes a la izquierda o derecha.

Pantalla [Escanear]

Si está utilizando un escáner opcional, desde esta pantalla puede controlar o comprobar trabajos de escaneo.

Existen tres formas de transmitir los datos de escaneo.

■ Correo

Se pueden enviar los datos escaneados por correo electrónico.

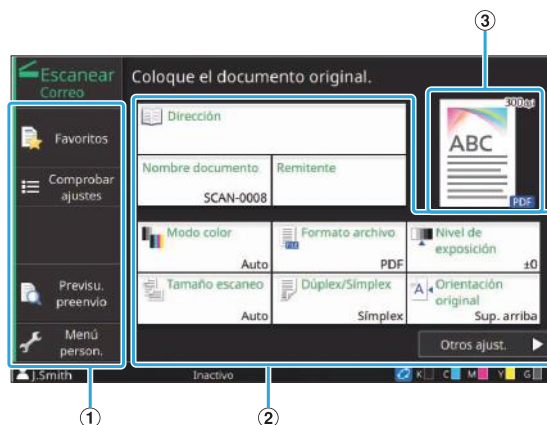

1 Botones de función

Seleccione una función que se pueda utilizar en el modo Escanear.

② Botones de ajuste

Estos botones permiten especificar la [Dirección], [Nombre documento] y [Remitente] así como configurar las funciones del escáner.

Toque [Otros ajust.] para que aparezcan más botones de ajustes.

③ Imagen de acabado

Los detalles de ajustes se pueden confirmar con los iconos que aparecen.

■ PC

Se pueden enviar los datos escaneados a un ordenador conectado a la red.

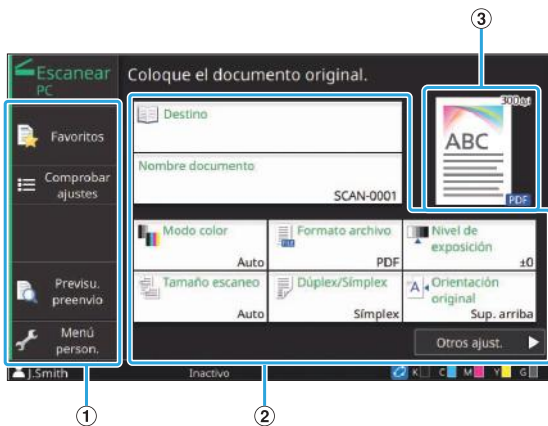

① Botones de función

Seleccione una función que se pueda utilizar en el modo Escanear.

② Botones de ajuste

Estos botones permiten especificar [Destino] y [Nombre documento] así como configurar las funciones del escáner.

Toque [Otros ajust.] para que aparezcan más botones de ajustes.

③ Imagen de acabado

Los detalles de ajustes se pueden confirmar con los iconos que aparecen.

■ Consola

Se pueden guardar los datos escaneados en la SSD interna de esta máquina. Los datos guardados se pueden descargar desde la RISO Console.

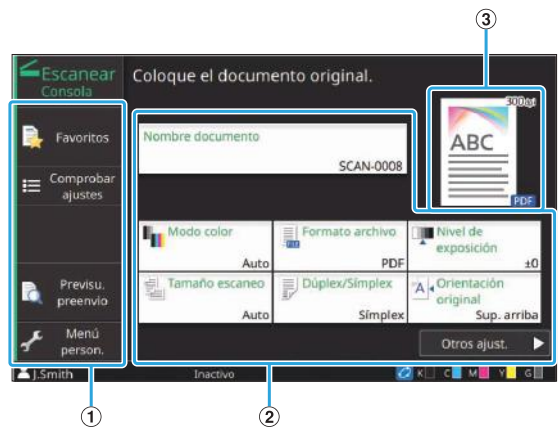

① Botones de función

Seleccione una función que se pueda utilizar en el modo Escanear.

② Botones de ajuste

Estos botones permiten especificar [Nombre documento] así como configurar las funciones del escáner.

Toque [Otros ajust.] para que aparezcan más botones de ajustes.

③ Imagen de acabado

Los detalles de ajustes se pueden confirmar con los iconos que aparecen.

Pantalla [Imprimir]

En esta pantalla puede controlar y comprobar los trabajos de impresión enviados desde ordenadores.

■ Pantalla Lista de trabajos en espera

Presentación en miniatura



Presentación en lista



- ① Botones de función
Seleccione una función que se pueda utilizar en el modo Imprimir.
- ② Ver
Los trabajos en espera se enumeran en esta lista.
- ③ Submenú
Puede comprobar los detalles y editar o borrar los ajustes para el trabajo seleccionado.
- ④ Botones ◀/▶/▲/▼
Use estos botones para desplazarse por la lista.
- ⑤ [Seleccionado]
Aparece el número de trabajos seleccionados.

■ Pantalla Cambiar ajuste

Esta pantalla aparece al seleccionar [Cambiar ajuste] en el submenú en la pantalla [Lista de trabajos en espera].

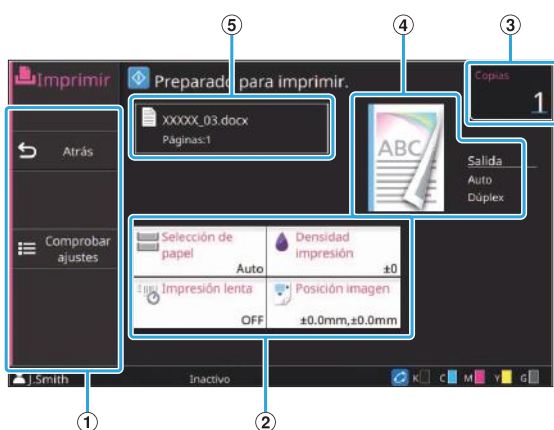

- ① Botones de función
Seleccione una función que se pueda utilizar en la pantalla de ajuste de cambios.
- ② Botones de ajuste
Utilícelos para configurar funciones de impresión.

- ③ [Copias]
Aquí puede especificar o comprobar el número de copias que imprimir.
- ④ Imagen de acabado
Los detalles de ajustes se pueden confirmar con los iconos que aparecen.
- ⑤ Nombre documento
Aquí se muestra el nombre del documento seleccionado.

Pantalla [Almac.]

En esta pantalla puede controlar y comprobar trabajos almacenados. El modo Almacenamiento tiene dos funciones: [Guardar], que permite guardar datos en una carpeta, y [Cargar], que permite imprimir documentos guardados en una carpeta.

■ Pantalla Vista en [Almac.] - [Guardar]

Pantalla Icono

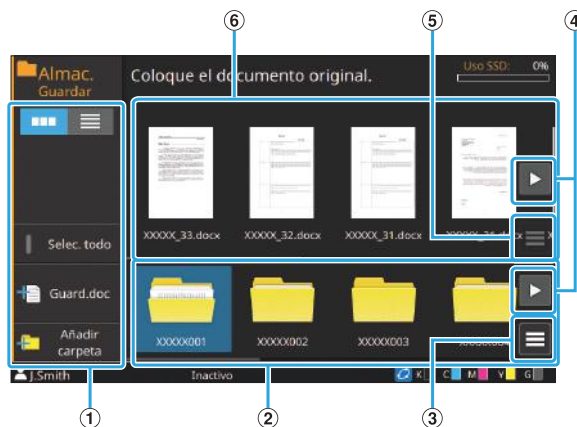

Presentación en lista

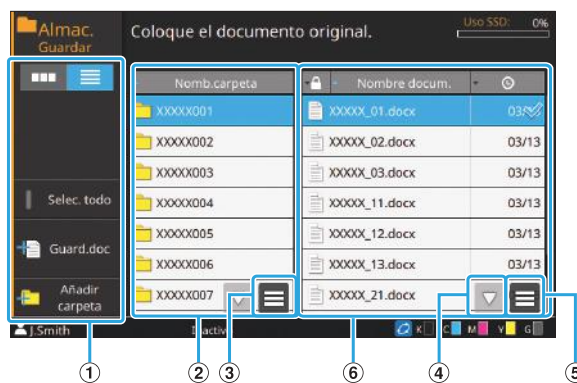

① Botones de función

Seleccione una función que se pueda utilizar en el modo Almacenamiento.

② Pantalla Carpetas

Se enumeran las carpetas que se pueden usar en forma de lista en esta vista.

③ Submenú

Haga clic en este botón para cambiar el color o nombre de la carpeta seleccionada.

④ Botones ◀/▶/▲/▼

Use estos botones para desplazarse por la lista.

⑤ Submenú

Los siguientes ajustes están disponibles para los documentos seleccionados:

- Detalles
- Renombrar
- Eliminar

⑥ Lista de documentos

Aparecen en una lista los documentos guardados en la carpeta seleccionada.



- En la pantalla lista, puede pulsar uno de los títulos para clasificar los elementos de la lista. La lista se puede clasificar por orden ascendente o descendente basándose en el nombre de carpeta, configuración de un código PIN, nombre de documento o fecha y hora de guardado.

■ Pantalla Guardar documento en [Almac.] - [Guardar]

Esta pantalla aparece al pulsar [Guard.doc] en la pantalla de lista.

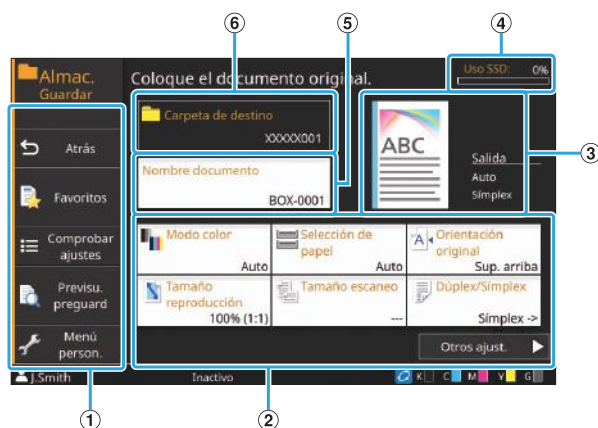

① Botones de función

Seleccione una función que se pueda utilizar en el modo Almacenamiento.

② Botones de ajuste

Utilícelos para configurar funciones de almacenamiento (guardado).

③ Imagen de acabado

Los detalles de ajustes se pueden confirmar con los iconos que aparecen.

④ Indicador [Uso SSD]

El espacio en la unidad SSD interna actualmente en uso se indica como porcentaje.

⑤ Botón [Nombre documento]

Pulse este botón para abrir la pantalla [Config. nombre docum.]. Utilice este botón para nombrar un documento.

⑥ [Carpeta de destino]

Aquí aparece el nombre de la carpeta de destino seleccionada en la pantalla de lista.



- Si el espacio disponible en la SSD interna escasea, elimine los documentos innecesarios incluidos en la carpeta para aumentarlo.
- Puedes guardar hasta 1.000 archivos en una carpeta.

■ Pantalla Vista en [Almac.] - [Cargar]

Pantalla Icono

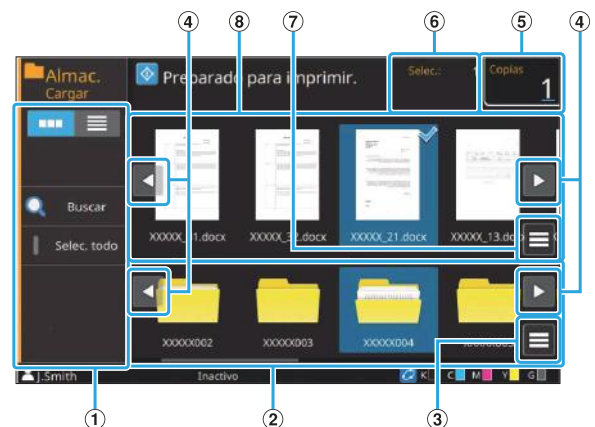

Presentación en lista



① Botones de función

Seleccione una función que se pueda utilizar en el modo Almacenamiento.

② Pantalla Carpetas

Se enumeran las carpetas que se pueden usar en forma de lista en esta vista.

③ Submenú

Haga clic en este botón para cambiar el color o nombre de la carpeta seleccionada.

④ Botones ◀/▶/▲/▼

Use estos botones para desplazarse por la lista.

⑤ [Copias]

Aquí puede especificar o comprobar el número de copias que imprimir.

⑥ [Seleccionado]

Aquí aparece el número de documentos seleccionados.

⑦ Submenú

Los siguientes ajustes están disponibles para los documentos seleccionados:

- Detalles
- Cambiar ajuste
- Renombrar
- Eliminar
- Copiar en unidad USB
- Copiar a carpeta

⑧ Pantalla Documentos

Aparecen en una lista los documentos guardados en la carpeta seleccionada.



- En la pantalla lista, puede pulsar uno de los títulos para clasificar los elementos de la lista. La lista se puede clasificar por orden ascendente o descendente basándose en el nombre de carpeta, configuración de un código PIN, nombre de documento o fecha y hora de guardado.

Pantalla [USB]

En esta pantalla puede controlar y comprobar trabajos de USB.

El modo USB tiene dos funciones: [Guardar], que permite guardar los datos escaneados en una unidad flash USB, y [Cargar], que permite imprimir documentos (archivos PRN) guardados en una unidad flash USB desde el controlador de la impresora.

Para más información sobre cómo guardar documentos en una unidad flash USB, consulte "Salida y Destino" (p.119) en "Impresión".



- Los archivos que se pueden imprimir son aquellos en formato PRN solo.

- Los archivos PRN se obtienen gracias al controlador de la impresora en un formato desarrollado exclusivamente para RISO KAGAKU CORPORATION. Los archivos PRN no se pueden abrir utilizando impresoras o aplicaciones de otros fabricantes.

■ Pantalla Vista en [USB] - [Guardar]

Pantalla Icono

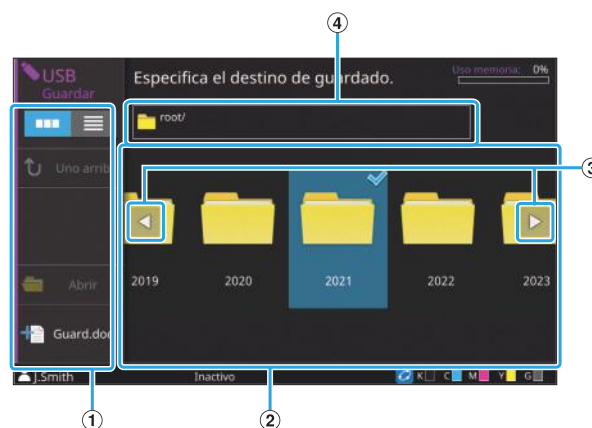

Presentación en lista

**① Botones de función**

Seleccione una función que se pueda utilizar en el modo USB.

② Pantalla Carpetas

Se enumeran las carpetas que se pueden usar en forma de lista en esta vista.

③ Botones ◀/▶/▲/▼

Use estos botones para desplazarse por la lista.

④ Pantalla Ruta de carpeta

Muestra la ruta completa para la ubicación de la carpeta seleccionada dentro de la unidad flash USB.



- En la pantalla lista, puede pulsar uno de los títulos para clasificar los elementos de la lista. La lista se puede ordenar por orden ascendente o descendente basándose en el nombre de la carpeta.

■ Pantalla Guardar documento en [USB] - [Guardar]

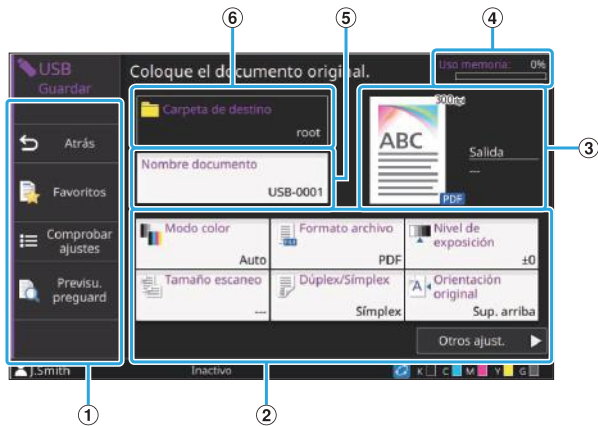

① Botones de función

Seleccione una función que se pueda utilizar en el modo USB.

② Botones de ajuste

Utilícelos para configurar funciones de guardado de USB.

Toque [Otros ajust.] para que aparezcan más botones de ajustes.

③ Imagen de acabado

Los detalles de ajustes se pueden confirmar con los iconos que aparecen.

④ Indicador [Uso memoria]

El espacio en la unidad flash USB actualmente en uso se indica como porcentaje.

⑤ Botón [Nombre documento]

Pulse este botón para abrir la pantalla [Config. nombre docum.]. Utilice este botón para nombrar un documento.

⑥ [Carpeta de destino]

Aquí aparece el nombre de la carpeta de destino seleccionada en la pantalla de lista.

■ Pantalla Vista en [USB] - [Cargar]

Pantalla Icono

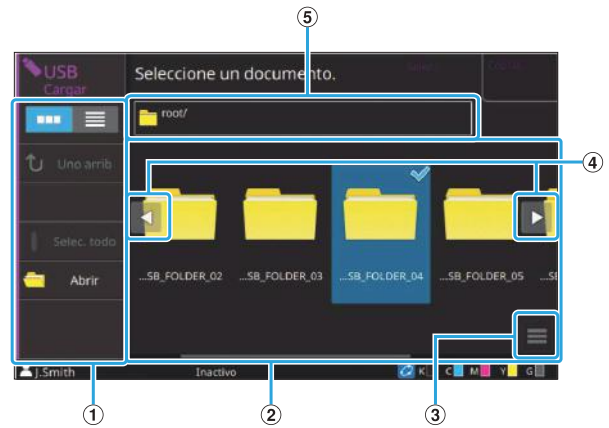

Presentación en lista

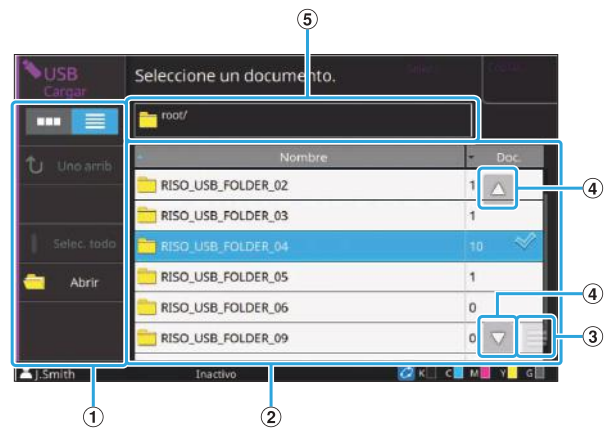

① Botones de función

Seleccione una función que se pueda utilizar en el modo USB.

② Ver

Las carpetas y los documentos guardados en una unidad flash USB se muestran en formato de lista.

③ Submenú

Los siguientes ajustes están disponibles para los documentos seleccionados:

- Detalles
- Cambiar ajuste
- Copiar a carpeta

④ Botones ◀/▶/▲/▼

Use estos botones para desplazarse por la lista.

⑤ Pantalla Ruta de carpeta

Muestra la ruta completa para la ubicación de la carpeta seleccionada dentro de la unidad flash USB.



- En la pantalla lista, puede pulsar uno de los títulos para clasificar los elementos de la lista. La lista se puede ordenar por orden ascendente o descendente basándose en el nombre de la carpeta o número de documentos.

■ Pantalla Cambiar ajuste en [USB] - [Cargar]

Esta pantalla aparece al seleccionar [Cambiar ajuste] en el submenú de la pantalla de lista de documentos.



- Cuando utilice el kit PS opcional, seleccione un archivo PDF y toque [Configuración impresión].

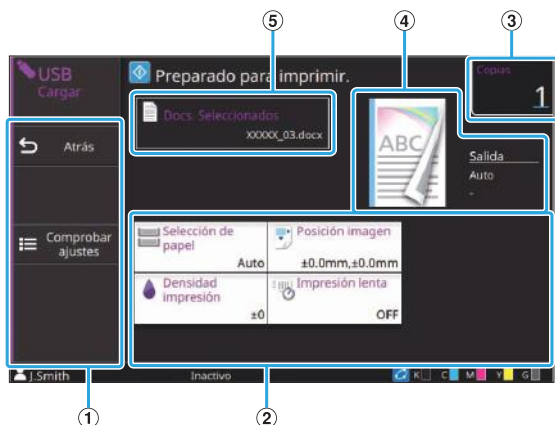

① Botones de función

Seleccione una función que se pueda utilizar en el modo USB.

② Botones de ajuste

Utilícelos para configurar funciones de carga de USB.

Si selecciona un archivo PDF, al pulsar el botón [Otros ajust.] aparecerán más botones de ajuste.

③ [Copias]

Aquí puede especificar o comprobar el número de copias que imprimir.

④ Imagen de acabado

Los detalles de ajustes se pueden confirmar con los iconos que aparecen.

⑤ [Docs. Seleccionados]

Aquí se muestra el nombre del documento seleccionado.

Pantalla [Enlace sistema externo]

Si se utiliza un enlace a sistemas externos, se pueden usar documentos guardados en un sistema externo.

La pantalla mostrada en esta máquina varía según el sistema externo que use. La siguiente

explicación es un ejemplo de cuando vincula con el sistema externo utilizando el software MPS.

■ Pantalla Documentos

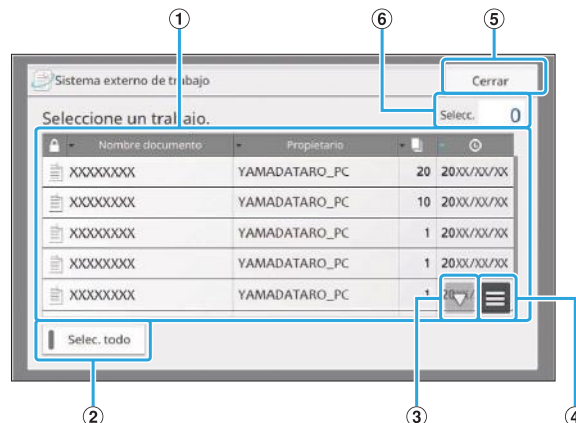

① Pantalla Documentos

Aparecen los documentos que se pueden usar.



- En la lista, puede pulsar uno de los títulos para clasificar los elementos. La lista se puede clasificar por orden ascendente o descendente basándose en el nombre de documento, nombre de propietario, número de páginas o fecha y hora de guardado.

② Botón [Selec. todo]

Toque esto para seleccionar todos los documentos mostrados en la lista de documentos.

③ Botones ▲/▼

Use estos botones para desplazarse por la lista.

④ Submenú

Elimina los documentos seleccionados o muestra la información detallada y la cantidad total de los documentos seleccionados.

⑤ Botón [Cerrar]

Cierra la pantalla y desconecta la conexión con sistemas externos.

⑥ [Selecc.]

Aquí aparece el número de documentos seleccionados.



- Dependiendo de los ajustes del administrador, es posible que el botón [Enlace sist. externo] esté oculto o aparezca con un nombre diferente. Póngase en contacto con su administrador para obtener más detalles.

Pantalla [Menú Administrador]

Esta pantalla solamente aparece si se inicia sesión en el sistema en calidad de administrador. Permite acceder a los ajustes que el administrador puede utilizar y modificar. Para obtener más información, consulte la “Guía del administrador”.



① Botones de selección de categoría

Aquí aparecen las categorías de los botones de ajustes del menú de administrador. Si pulsa [Todas] se mostrarán todos los botones de ajustes del menú de administrador.

② Botones de ajuste

Utilícelos para configurar las funciones del menú de administrador.

③ Botones ▲ / ▼

Use estos botones para desplazarse por la lista.

Pantalla [Mantenimiento]

Las funciones [Limpieza cabez. impr.], [Desbloqueo cubierta delantera] y otras están disponibles en esta pantalla. Para más información, consulte “Mantenimiento” (p.256) en el “Apéndice”.

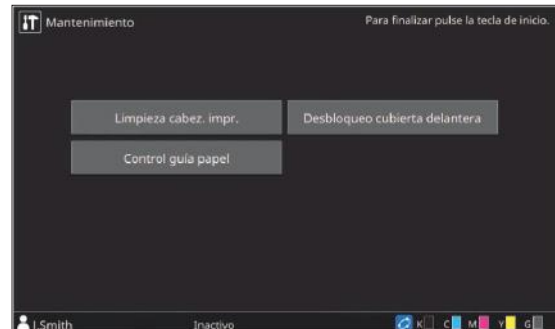

Pantalla [Información de sistema]

■ Pantalla Consumibles

Esta pantalla muestra el estado de los consumibles, como papel y tinta. También permite cambiar los ajustes de las bandejas.



■ Pantalla Información de modelo

Esta pantalla muestra información sobre el modelo de máquina.



① Lista Información de modelo

Puede comprobar la información de la máquina, como la dirección IP y la versión del firmware.

② Botones ▲ / ▼

Use estos botones para desplazarse por la lista.

③ Botón [Contador]

Se indica el recuento correspondiente a cada tamaño de papel.

④ Botón [Info. impresión]

Pulse este botón para imprimir la información del sistema o una imagen de muestra.

⑤ [Recuento servicio]

Se muestra el número total de veces que se transporta el papel al imprimir y copiar. El número de veces que se transporta el papel se cuenta como 2 veces por hoja cuando se realiza la impresión a doble cara.

⑥ Botón [Estado / opciones]

Púselo para que se muestre la información sobre los equipos opcionales conectados y su estado.

■ Pantalla Información de usuario

Esta pantalla muestra el nombre de usuario y los grupos del usuario que inicie sesión.

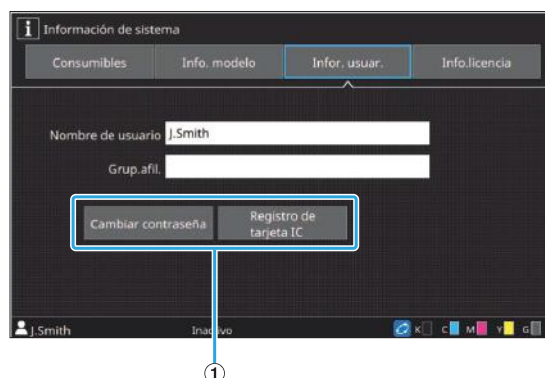

① Botones de información

Puede mostrar el estado de uso del usuario. Toque [Cambiar contraseña] para cambiar la contraseña.

Si un administrador ha establecido un límite de copias o impresiones, pulse [Mostrar límite de cuentas] para ver el estado de uso.

Si utiliza un lector de tarjetas IC, toque [Registro de tarjeta IC] para registrar la información de las tarjetas de los usuarios que inicien sesión en el sistema.



- Si utiliza un enlace a sistema externo, también aparecerán los botones descritos a continuación:
 - [Ver saldo]: puede comprobar el saldo de cada usuario que haya iniciado sesión. Para más información acerca del sistema de la facturación con la función [Enlace sistema externo], póngase en contacto con su proveedor o representante de servicio autorizado.

■ Pantalla de información de licencia

Esta pantalla muestra la información de la licencia del sistema utilizado con este producto.

Panel táctil

Se puede controlar la máquina utilizando las teclas y el panel táctil del panel de operaciones. Puede tocar los botones mostrados en la pantalla para seleccionar elementos, cambiar entre pantallas haciendo un gesto con el dedo en el panel táctil, o desplazarse por las listas deslizando el dedo.

Cambio entre pantallas

Puede cambiar entre la pantalla [Inicio1] y [Inicio2] haciendo un gesto con el dedo en la pantalla a la izquierda o derecha. Para más información, consulte “Pantalla [Inicio1]” (p.33) y “Pantalla [Inicio2]” (p.34).

Desplazamiento

Puede desplazarse por la pantalla en la que aparecen los elementos de ajuste o por las listas de carpetas y documentos haciendo un gesto con el dedo en la pantalla a la izquierda/derecha o hacia arriba/abajo. Toque la pantalla para detener el desplazamiento.

También puede desplazarse por las pantallas y listas desplazables con la operación de arrastre deslizando el dedo a la izquierda/derecha o hacia arriba/abajo sin levantar el dedo del panel táctil. Quite el dedo del panel táctil para detener el deslizamiento.

Selección de botones

Para seleccionar un botón en el panel táctil, toque el botón con el dedo. Una parte o todo el botón seleccionado se volverá azul.



Botón seleccionado Botones no seleccionados

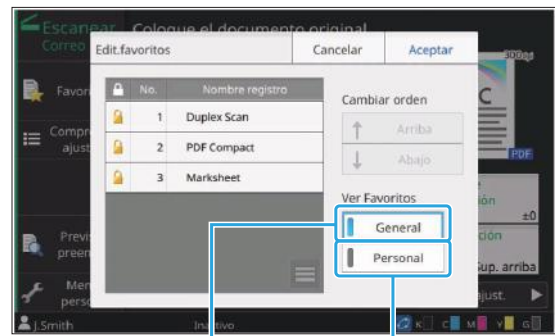

Seleccionado No seleccionado



Seleccionado No seleccionado

Los botones que no están disponibles en las condiciones actuales se visualizan en gris claro. Puede utilizar estos botones cuando se cumplan las condiciones necesarias.



Esta opción está disponible debido a que [Cubierta frontal] está ajustada como [ON].

Esta opción no está disponible debido a que [Cub. tras.] está ajustada como [OFF].

Confirmación o cancelación de un ajuste

Cuando se visualiza [Aceptar] en una pantalla, debe pulsar [Aceptar] para guardar los ajustes. Si no pulsa [Aceptar], se podrían cancelar los ajustes.

Para cancelar los ajustes que haya editado, toque [Cancelar].

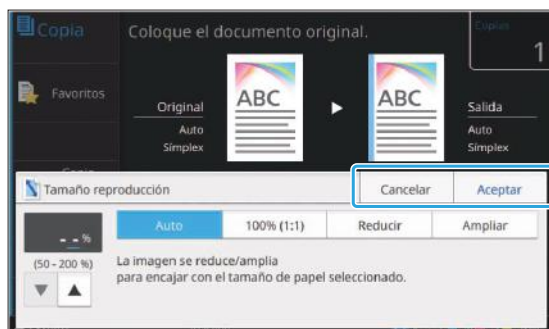

Colores de los botones de ajustes

Cuando se modifica un ajuste, el botón de ajuste adopta otro color, para indicar que se ha modificado el ajuste respecto de su valor por defecto.



Introducción de texto

Al introducir nombres de usuario o contraseñas, introduzca la información requerida en la pantalla de introducción de texto.

1 Toque los caracteres que desee introducir, uno por uno.

Para desplazar el cursor, toque [←] o [→].
Si necesita borrar un carácter situado a la izquierda del cursor, toque [X].



- Si los caracteres disponibles están restringidos, como sucede en las contraseñas, aquellos que no se puedan utilizar aparecerán sombreados en gris.
- Para introducir letras mayúsculas, toque primero [Shift] y a continuación, escriba el carácter. Para volver a las minúsculas, toque de nuevo [Shift].

- El número máximo de caracteres que se permita introducir y el número actual de caracteres escritos aparecen a la derecha del campo de entrada de texto.

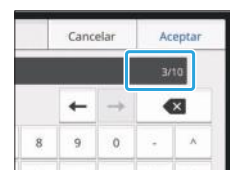

2 Después de introducir el texto, toque [Aceptar].



- Dependiendo del área de entrada, es posible que al tocarla no se abra una pantalla de entrada. En tales casos, use las teclas numéricas.
- El área seleccionada actualmente se indica por medio de una línea corta parpadeante situada bajo los números o letras. Para cambiar de área, toque aquella en la que desee introducir texto.

Preparación

Este capítulo explica cómo encender el sistema, iniciar sesión, cargar papel y realizar otros preparativos para dejar la máquina lista para trabajar.



- Si se utiliza la bandeja de alimentación, no es necesario ajustar la bandeja estándar.
- Con la RISO Console se puede comprobar el estado de la máquina a través del ordenador. (p.166 “Resumen de la RISO Console”)

Power

Esta máquina dispone de dos interruptores de alimentación eléctrica, el interruptor principal y la tecla [Power]. El interruptor principal de alimentación permite conectar la alimentación principal para toda la máquina. Pulse la tecla [Power] para encender la máquina.



- Para apagar la alimentación de la máquina en el modo de uso normal, mantenga presionada la tecla [Power] del panel de operaciones.
- No apague la alimentación principal excepto cuando la máquina no vaya a utilizarse durante un largo período de tiempo o si la alimentación se detiene accidentalmente debido a una tormenta eléctrica u otras causas inesperadas.

Conexión de la alimentación

1 Asegúrese de que el enchufe de alimentación está insertado en una toma de electricidad.

2 Active el interruptor principal de alimentación.

Se enciende la [Luz de alimentación principal] del panel de operaciones.

3 Pulse la tecla [Power] del panel de operaciones.

Se conecta la alimentación y se ilumina la tecla [Power].

Desconexión de la alimentación

1 Mantenga pulsada la tecla [Power] del panel de operaciones.

2 Compruebe que se haya apagado la tecla [Power] y, a continuación, desconecte el interruptor principal de alimentación.

El LED de la [Luz de alimentación principal] se apaga.



- Para volver a conectar la alimentación principal, primero debe asegurarse de que esté apagada la [Luz de alimentación principal].
- No retire el enchufe del cable de alimentación hasta que no haya desconectado el interruptor principal de alimentación.

Funciones de ahorro de energía

Si deja la máquina desatendida durante un período de tiempo prolongado, entra automáticamente en modo de ahorro de energía. El modo de ahorro de energía posee dos estados, luz de fondo automática desactivada y reposo. El administrador es quien define los plazos de tiempo respectivos para la transición y el consumo de energía en el modo en reposo.

Cuando el modo de ahorro de energía se activa, el panel táctil se apaga, y la tecla [Wakeup] se enciende.

Al pulsar la tecla [Wakeup], el modo de ahorro de energía es cancelado y la máquina regresa al modo de funcionamiento normal.

La máquina necesita más tiempo para recuperarse el estado de reposo que para recuperarse del estado de luz de fondo desactivada.

Inicio de sesión

Los iconos de candado en la esquina superior derecha de los botones de modo indican que debe registrarse para acceder a dichos modos.



- Al iniciar sesión por primera vez, necesita la contraseña temporal que facilita el administrador.

Inicio de sesión



- Al utilizar un lector de tarjetas IC, puede registrarse sujetando la tarjeta IC encima del lector de tarjeta.

1 Pulse la tecla [Login/Logout].

2 En la pantalla [Iniciar sesión], seleccione su nombre.

Para encontrar su nombre, deslícese por la pantalla o pulse el botón de índice para que se muestren los nombres de usuario.

Después de seleccionar su nombre aparece la pantalla [Contraseña].

3 Introduzca la contraseña y toque [Iniciar sesión].

Siga las instrucciones que aparecen para proseguir la operación.



- Al iniciar sesión por primera vez, debe cambiar la contraseña temporal por su propia contraseña.

Si inicia sesión correctamente, aparecerá de nuevo la pantalla en la que estaba cuando pulsó la tecla

[Login/Logout]. Su nombre de usuario aparece en la parte inferior izquierda de la pantalla.



- Después de finalizar las operaciones, no olvide pulsar la tecla [Login/Logout] para cerrar la sesión y salir.



- Si no puede encontrar su nombre o si ha olvidado su contraseña, póngase en contacto con el administrador.
- Si el nombre de usuario no aparece en la parte inferior izquierda de la pantalla [Inicio1], toque el botón de modo y realice las operaciones descritas en los pasos 2 y 3 de "Inicio de sesión". Cuando haya iniciado sesión correctamente, aparece la pantalla correspondiente al modo seleccionado.

Cambio de la contraseña de inicio de sesión

- 1 Toque [Información de sistema] en la pantalla [Inicio1] después de iniciar sesión.
- 2 Toque [Infor. usar.] - [Cambiar contraseña].
- 3 Introduzca la nueva contraseña y toque [Siguiente].
- 4 En la pantalla [Cambiar contraseña (confirmar)], escriba la nueva contraseña de nuevo y toque [Aceptar].

Carga de papel

Cargue papel en las bandejas de alimentación y la bandeja estándar.



- Se recomienda cargar bandejas de alimentación con los tipos de papel que utilizará más a menudo.
- Utilice la bandeja estándar para los siguientes tipos de papel:
 - Papel grueso y otros papeles especiales
 - Papel preimpreso
 - Postales
 - SobresPara más información, véase "Papel de impresión" (p.25).
- Para obtener más información sobre cómo cargar el papel cuando se utiliza la bandeja adicional opcional o el alimentador de alta capacidad, consulte lo siguiente:
 - Al usar la bandeja adicional (p.196 "Carga de papel")
 - Al usar el alimentador de alta capacidad (p.199 "Carga de papel")

Carga de papel en las bandejas de alimentación

- 1 Tire de la bandeja hacia delante.

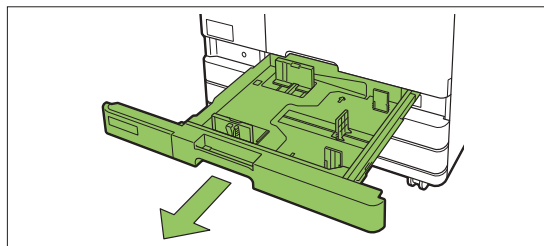

- 2** Sostenga la palanca de la guía de alimentación de papel y tire de ella hacia adelante para desplegar la guía de alimentación de papel hasta que se detenga.

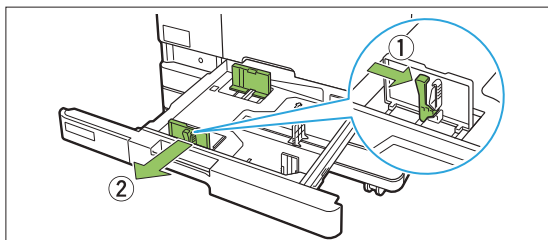

- 3** Deslice el tapón para ampliar el espacio.

Desplace el tapón sosteniéndolo por ambos lados.

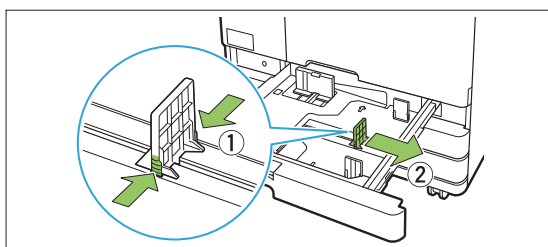

- 4** Cargue el papel.

Al utilizar papel con características diferentes en la parte delantera y trasera, cargue el lado de la impresión boca abajo. No cargue demasiadas hojas.

Al cargar el papel, preste atención para no permitir que su borde entre en contacto con las guías de papel; así evitará que se doble.

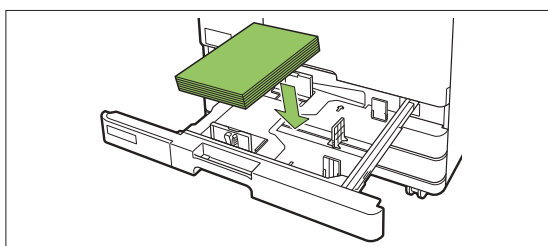

- 5** Desplace la guía de alimentación de papel y el tapón hasta el borde del papel.

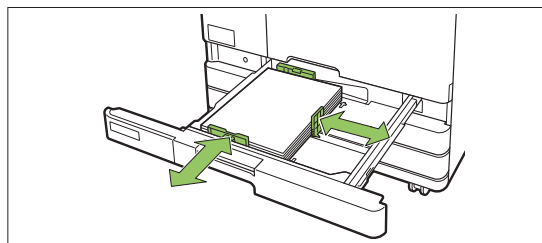

- La máquina detecta el tamaño del papel colocado en la posición del tapón. Asegúrese de desplazar las guías hasta el canto del papel.
- Para colocar papel A3 o papel B4, instale la guía de papel A3/B4 correctamente para cada tipo. Agarre la guía de papel A3/B4 por ambos lados, extráigala y colóquela en el orificio adecuado en función del tamaño de papel deseado.

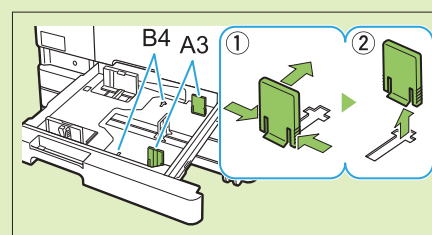

Al utilizar papel A3

- 6** Empuje la bandeja hacia el interior de la máquina.

- 7** En el panel de operaciones, compruebe los ajustes de la bandeja.

Cuando haya cambiado a un tipo o tamaño de papel distinto, actualice los ajustes de la bandeja de alimentación. (p.64 "Selección de papel")

Carga de papel en la bandeja estándar

1 Abra la bandeja estándar hasta que se detenga.

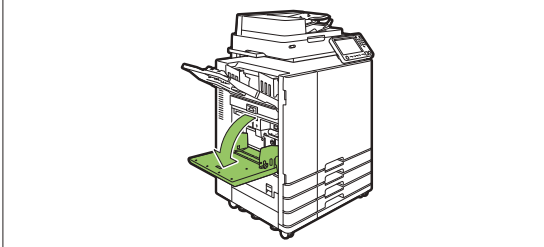

2 Expanda las guías.

Ajuste las palancas de la guía de alimentación de papel (ambos lados) para desbloquear y deslizar las guías.

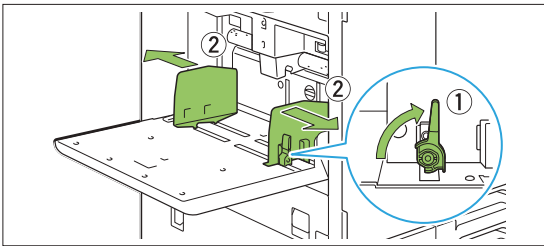

3 Cargue el papel.

Cargue el papel con la cara de la impresión hacia arriba.

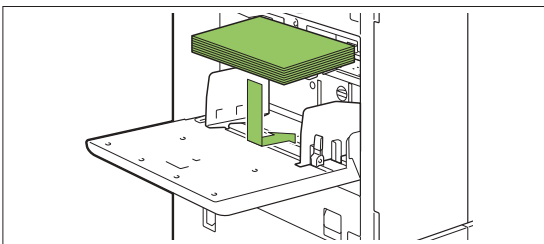

- Para imprimir en sobres, se recomienda que conecte la bandeja de apilamiento opcional y el kit de alimentador de sobres.

- Asegúrese de cargar los sobres con las lengüetas abiertas y el borde inferior orientado para entrar en primer lugar en la máquina.

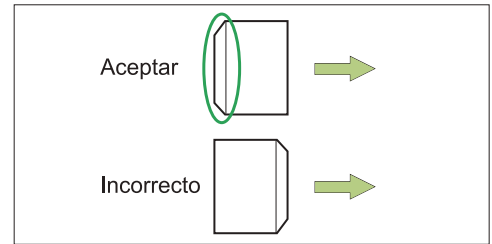

- La función [Rotación] es útil para imprimir sobres desde un PC.

4 Ajuste las guías de papel de modo que se adapten al tamaño del papel.

Mueva las guías contra los bordes del papel y presione la palanca para bloquear.

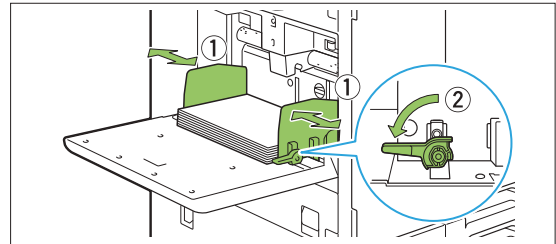

- La máquina detecta el tamaño del papel en la posición de las guías. Asegúrese de desplazar las guías hasta el canto del papel.
- No coloque papel sobrante en el sensor de detección del tamaño del papel cuando cargue papel de tamaño A4, Letter o A5. Si el sensor está bloqueado, la máquina no puede detectar el tamaño del papel correctamente.

5 Ajuste la palanca de ajuste de la presión de la alimentación del papel.

Para uso general, configure el valor a “✖ (NORMAL)”. Para papel de dibujo, postales y

productos similares, configure el valor “✖ (TARJETA)”.

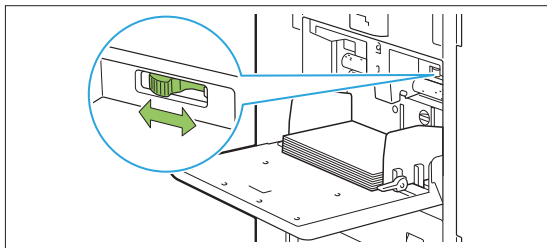

- Para sobres, configure el valor “✖ (TARJETA)” según su grosor (peso del papel).

6 En el panel de operaciones, compruebe los ajustes de la bandeja.

Cuando haya cambiado a un tipo o tamaño de papel distinto, actualice los ajustes de la bandeja de alimentación. (p.64 “Selección de papel”)

Añadir o cambiar el papel en la bandeja estándar

Pulse el botón de descenso de bandeja estándar cuando cargue hojas adicionales o cuando cambie el papel. Tenga en cuenta que la bandeja estándar baja automáticamente cuando se retira todo el papel.

1 Pulse el botón de descenso de bandeja estándar para bajar la bandeja estándar.

Mantenga presionado el botón hasta que la bandeja llegue a la posición deseada.

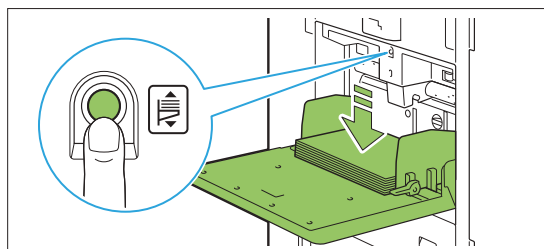

2 Cargue el papel adicional o cambie el papel cargado.

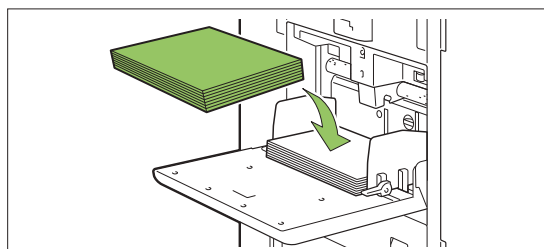

3 Ajuste la palanca de ajuste de la presión de la alimentación del papel.

Cuando se recarga el papel con diferente grosor, es necesario ajustar la palanca de ajuste de la presión de alimentación del papel en consecuencia. Para uso general, configure el valor a “✖ (NORMAL)”.

Para papel de dibujo, postales y productos similares, configure el valor “ (TARJETA)”.

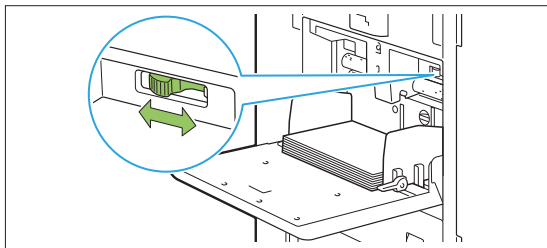

- Para sobres, configure el valor “ (TARJETA)” según su grosor (peso del papel).

4 En el panel de operaciones, compruebe los ajustes de la bandeja.

Cuando haya cambiado a un tipo o tamaño de papel distinto, actualice los ajustes de la bandeja de alimentación. (p.64 “Selección de papel”)

Cierre de la bandeja estándar



- Asegúrese de que esté conectada la alimentación cuando realice esta operación.

1 Retire el papel cargado.

La bandeja estándar comienza a bajar.

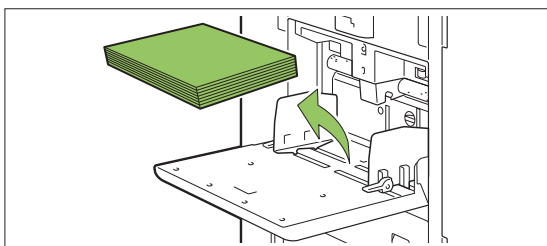

2 Cierre la bandeja estándar.



- Asegúrese de que la bandeja estándar está completamente bajada antes de cerrarla.

Instalación y desinstalación del controlador de la impresora

Si desea enviar datos desde un ordenador para imprimir en esta máquina, primero debe instalar el controlador de la impresora en el ordenador.



- Inicie sesión como usuario con privilegios de administrador.
- Cierre todas las aplicaciones activas.
- Use el desinstalador para desinstalar la aplicación. Para obtener más información, consulte la "Guía del administrador".
- Si utiliza Mac OS o Linux, instale el kit PS opcional. Para obtener más información sobre cómo instalar el controlador de la impresora PostScript, consulte "Kit PS" (p.233) en "Equipos opcionales".

Entorno operativo

En la tabla que figura a continuación se describen los requisitos del sistema recomendados para activar un controlador de la impresora:

Memoria	8 GB o más
CPU	Core i5-8400 2.8GHz o superior
Pantalla	Resolución 1024 × 768 o superior

Instalación



- Para actualizar el controlador de la impresora, desinstale el controlador actual antes de actualizarlo. (p.54 "Desinstalación")

1 Cargue el DVD-ROM incluido en la unidad de DVD-ROM del ordenador.

El asistente de instalación se inicia automáticamente. Si el asistente de instalación no se inicia, haga doble clic en el archivo "Install.exe" del DVD-ROM.

2 Seleccione la serie de su impresora en el menú desplegable y haga clic en [Aceptar].

3 Seleccione el idioma que desee utilizar del menú desplegable y haga clic en [Aceptar].

4 Haga clic en [Siguiente].

5 Siga las instrucciones en pantalla para configurar los ajustes.

6 Cuando aparezca el mensaje para imprimir una página de prueba, haga clic en [Sí].

7 Confirme que la página de prueba se haya impreso correctamente y haga clic en [Aceptar].



- Al pulsar [Mostrar el texto "ReadMe".] se muestra la pantalla "Léame" que incluye precauciones para utilizar la máquina. Asegúrese de leer esta información.
- Cuando aparezca un mensaje que le pida que actualice el estado de la máquina, haga clic en [Aceptar] y establezca la configuración de la impresora en la pestaña [Entorno] tras la instalación. Cuando se añade un equipo opcional a la máquina, también es necesario establecer la configuración de la impresora. Cuando se conecte un equipo opcional, primero hay que configurar los ajustes para utilizar ciertas funciones. Las funciones no disponibles aparecen sombreadas en gris. (p.136 "Pestaña [Entorno]")

8 Haga clic en [Terminar].

Si el controlador de la impresora se instala sobrescribiendo al anteriormente instalado, el ordenador se reiniciará.



- Si no desea reiniciar el ordenador en este momento, desmarque la casilla de verificación [Reiniciar ahora] antes de hacer clic en [Terminar].

9 Extraiga el DVD-ROM del ordenador.



- Guarde el DVD-ROM en un lugar seguro para futuras consultas.

Desinstalación

■ Para Windows 10 y Windows Server 2019

Haga clic en [Inicio] - [RISO ComColor-GL] - [Desinstalador]. Siga las instrucciones que aparecen para proseguir la desinstalación. Una vez desinstalado el controlador de la impresora, reinicie el ordenador.

■ Para Windows 8.1, Windows Server 2012 y Windows Server 2012 R2

Abra la pantalla [Apps] y haga clic en [RISO ComColor-GL] - [Desinstalador]. Siga las instrucciones que aparecen para proseguir la desinstalación. Una vez desinstalado el controlador de la impresora, reinicie el ordenador.

Acerca de los trabajos

Esta sección describe cómo utilizar [Detalles], [Imprimir], [Eliminar], y otras funciones disponibles en la lista de documentos de cada pantalla. Pulse la tecla [Estado de trabajo] para verificar trabajos que estén en curso o hayan finalizado.



- Un trabajo es la unidad de tareas realizada por esta máquina en cada modo (p. ej., en el modo Imprimir o el modo Copia).
- En los siguientes casos, el nombre del trabajo se muestra con el formato "*****":
 - Trabajos con la casilla de verificación [Ocult.nombr.trabajo] seleccionada en el controlador de la impresora (p.133 "Código PIN")

Pantalla [Activo / Inact.]

Si toca [Activo / Inact.], aparece una lista de trabajos en curso y trabajos esperando para imprimirse. Los trabajos se imprimen por orden, desde la parte superior de la lista.

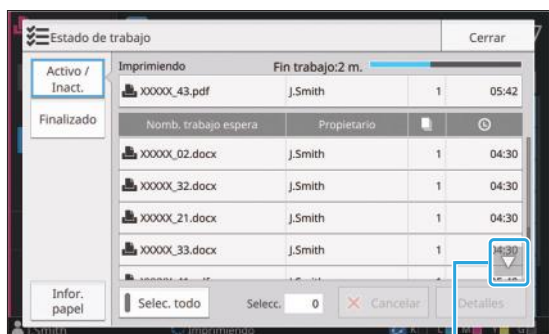

- Orden de salida (orden de prioridad del trabajo) bajo [Activo / Inact.]
Al usar la función de copia de interrupción tiene prioridad sobre los trabajos enviados desde el controlador de la impresora.

Lista de trabajos

La lista de trabajos muestra el nombre del trabajo, su estado, el nombre del propietario, el número de copias () y la hora de recepción () de los trabajos que se están imprimiendo, procesando y esperando su turno para imprimirse. A la izquierda del nombre del trabajo aparece un icono, que indica el tipo de trabajo.

Icono	Tipo de trabajo
	Trabajo de copias
	Trabajo de impresión
	Trabajo de almacenamiento (carga)
	Trabajo de USB (carga)
	Trabajo de PS (si se utiliza el kit PS opcional)
	Trabajo con un código PIN
	Trabajo incompleto



- ▲/▼ se pueden tocar para desplazarse por la lista.
- Toque [Selec. todo] para seleccionar todos los trabajos de la lista.

Comprobación del estado actual de un trabajo

El estado actual del trabajo que se está imprimiendo y procesando se indica por medio de una barra de progreso. También se muestra la hora prevista para la finalización de los trabajos que se encuentren en proceso de impresión.



- Si se utiliza la función [Varios tamaños original] o si el número de páginas del trabajo de impresión es desconocido, no se muestra la hora prevista para la finalización.

Cancelación de un trabajo

Para cancelar un trabajo, seleccione aquel que desee cancelar y toque [Cancelar] o pulse la tecla [Stop]. Para cancelar un trabajo con código PIN, es necesario indicar el código PIN.

Comprobación de los detalles de un trabajo

Para ver los detalles de un trabajo en curso o a la espera de imprimirse, toque [Detalles].

Pantalla [Finalizado]

Pulse [Finalizado] si desea ver una lista de los trabajos completados.

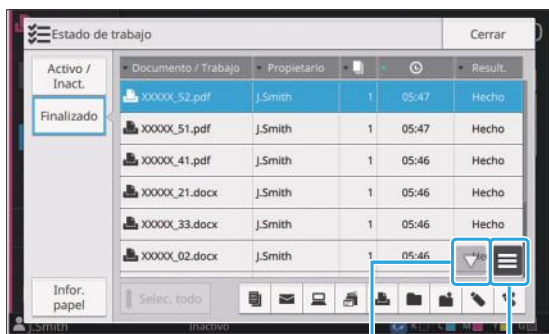

▲/▼ Submenú

Se pueden verificar el nombre del trabajo/documento, el nombre del propietario, el número de copias impresas ([]), la fecha y hora de la impresión ([]) y el resultado del procesamiento.

A la izquierda del nombre del trabajo aparece un icono, que indica el tipo de trabajo.

Icono	Tipo de trabajo
	Trabajo de copias
	Trabajo de impresión
	Trabajo de escaneado (correo)
	Trabajo de escaneado (PC)
	Trabajo de escaneado (Console)
	Trabajo de almacenamiento (guardado)
	Trabajo de almacenamiento (carga)

	Trabajo de USB (guardado)
	Trabajo de USB (carga)
	Trabajo de PS (si se utiliza el kit PS opcional)
	Trabajo con un código PIN
	Trabajo incompleto



- Toque el submenú para comprobar los detalles de un trabajo, volver a imprimirlo o eliminar el trabajo.
- ▲/▼ se pueden tocar para desplazarse por la lista.
- Toque categorías como [Documento / Trabajo] o [Propietario] para cambiar el orden de clasificación para verlos, que puede ser ascendente o descendente.
- Toque [Selecc. todo] para seleccionar todos los trabajos de la lista.
- Toque el botón del icono debajo de la lista para ver solo los tipos seleccionados de trabajos. Aparecerán todos los trabajos cuando no hay botones seleccionados.
- Esta lista también muestra una historia de los trabajos procesados. El administrador es el responsable de especificar el tipo de trabajo, el periodo de guardado y el número de trabajos mostrados en la lista. Póngase en contacto con su administrador para obtener más detalles.

Pantalla [Infor. Papel]

Toque [Paper info] para mostrar la bandeja que está alimentando el papel. Cuando quiera añadir papel durante la impresión con la máquina, compruebe la bandeja disponible en esta pantalla.

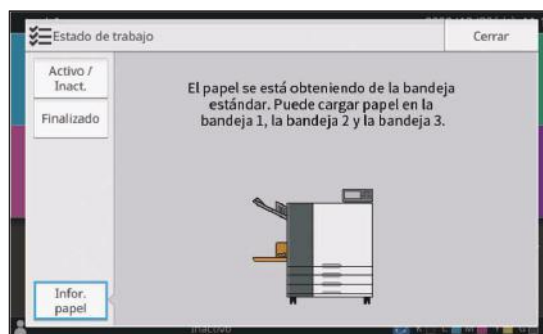

Use el escáner para escanear y hacer una copia de un original en papel.
Haga copias de varias maneras como por ejemplo imprimiendo en ambas caras o ajustando varias páginas en una sola hoja según sus necesidades.

Resumen de las operaciones de copia

p.58

1. Cargue el original.



2. Toque [Copia] en la pantalla [Inicio1].



3. Cambie los ajustes.



4. Especifique el número de copias usando las teclas numéricas.



5. Pulse la tecla [Start].

Ajustes de copia

p.64

Esta sección explica la configuración de cada copia en detalle.

Botones de función Modo copia

p.86

Esta sección explica las funciones disponibles en el modo Copia.



1



Copia

Copia

Resumen de las operaciones de copia

Esta sección explica las operaciones básicas de copia.

Procedimiento

1 Cargue el original.

Para obtener más información sobre los tipos de originales que se pueden usar, consulte "Originales" (p.23).

■ En el ADF

1) Cargue el original en el ADF.

Alinee los originales y colóquelos bocarriba.

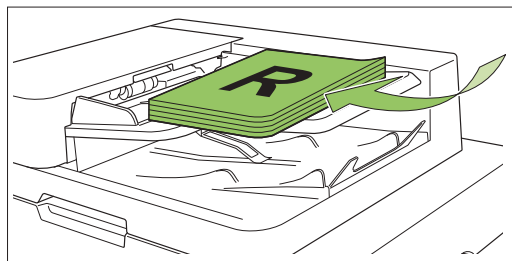

2) Deslice las guías originales para que coincidan con el ancho de los originales.

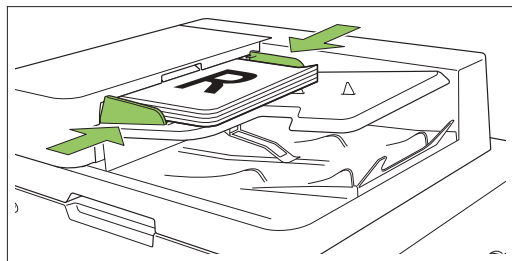

■ En el cristal

1) Abra la cubierta original.

2) Cargue los originales.

Cargue los originales bocabajo en el cristal. Alinee la esquina del original con la esquina superior izquierda del cristal.

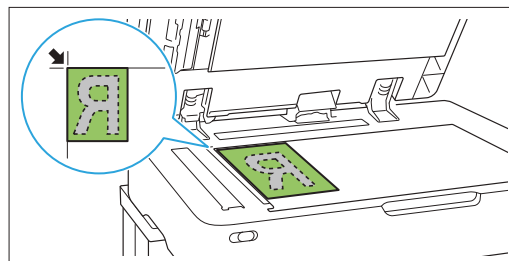

3) Cierre la cubierta original.



• Abra y cierre la cubierta original con suavidad.

2 Toque [Copia] en la pantalla [Inicio1].



3 Cambie los ajustes.

Especifique los ajustes detallados para copiado. Para obtener más información sobre las funciones que se pueden configurar, consulte "Lista de ajustes" (p.61).

4 Especifique el número de copias usando las teclas numéricas.

Introduzca el número deseado de copias hasta un máximo de 9.999.

5 Pulse la tecla [Start].

Se muestra la pantalla [Copiando] y se inicia la copia del original. El estado actual se muestra en la pantalla.



- Al tocar [Impresión lenta] y seleccionar la casilla de verificación, la velocidad de impresión disminuirá. Esto también reduce la cantidad de ruido producida por la máquina al imprimir trabajos.
- Cuando necesite copiar un documento a la vez que imprime un trabajo, pulse la tecla [Interrupt] para pausar el trabajo actual y empiece otro trabajo de copia.

■ Al usar el cristal para escanear un original con varias páginas

Después de escanear una página de un original, aparece una pantalla con un mensaje preguntándole si hay otra página para escanear. Si hubiera otra página para escanear, cargue la siguiente página y toque [Escanear]. Tras haber escaneado todas las páginas del original, toque [Escaneado].



- La pantalla de confirmación anterior se muestra cuando [Ordenar] está definido en [Intercalado]. (p.68 "Ordenar")

Carga del siguiente trabajo de copia

Durante la copia, una vez que se ha completado el escaneo del original, puede empezar a escanear el siguiente original.

1 Toque [Cerrar] en la pantalla [Copiando].

2 Cargue el siguiente original y pulse la tecla [Start].

Aparece un mensaje y el original se copia como el siguiente trabajo.

Cancelar copia

1 Pulse la tecla [Stop].

Se muestra la pantalla [Suspendiendo].

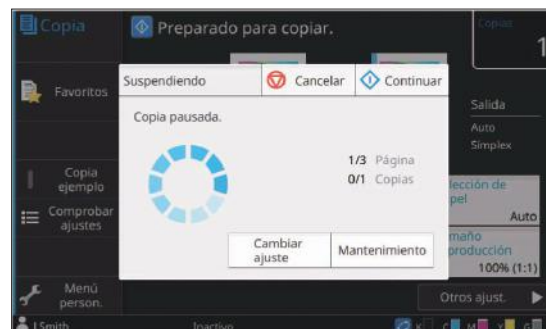

2 Toque [Cancelar].

Se muestra la pantalla [Confirmar].

3 Toque [Aceptar].

Se cancela la copia.

4 Toque [Cerrar].

Cambio de ajustes durante la copia

1 Pulse la tecla [Stop].

Se muestra la pantalla [Suspendiendo].

2 Toque [Cambiar ajuste].

Se muestra la pantalla [Cambiar ajuste].

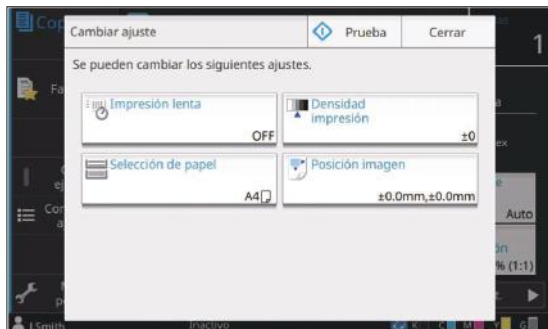

3 Cambie los ajustes.

Puede cambiar los siguientes ajustes:

- Impresión lenta (p.83 "Impresión lenta")
- Densidad impresión (p.68 "Densidad impresión")
- Selección de papel (p.64 "Selección de papel")
- Posición imagen (p.76 "Posición imagen")



- Si toca [Prueba], solo saldrá una copia de la página que se estuviera procesando cuando se pulsó la tecla [Stop].

4 Toque [Cerrar].

5 Toque [Continuar].

El trabajo de copia se reanuda con los ajustes cambiados aplicados.

Realizar mantenimiento durante la copia

1 Pulse la tecla [Stop].

Se muestra la pantalla [Suspendiendo].

2 Toque [Mantenimiento].

Se muestra la pantalla [Mantenimiento].

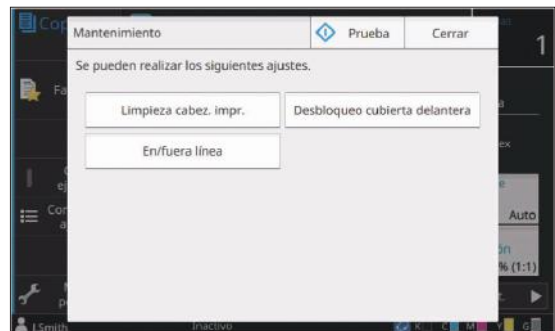

3 Haga los ajustes necesarios.

Están disponibles las siguientes opciones de mantenimiento:

- Limpieza cabez. impr.
- Desbloqueo cubierta delantera
- En/fuera línea
- Control guía papel



- Toque [En/fuera línea] para mostrar la pantalla [En/fuera línea].

Cuando este ajuste se establece en [OFF], la máquina no recibirá trabajos de dispositivos de red como ordenadores. Esta opción es conveniente cuando se quiere utilizar la máquina exclusivamente sin ser interrumpido por otro trabajo.

- Para más información sobre [Limpieza cabez. impr.] y [Desbloqueo cubierta delantera], consulte "Mantenimiento" (p.256) en el "Apéndice".
- Si toca [Prueba], solo saldrá una copia de la página que se estuviera procesando cuando se pulsó la tecla [Stop].
- Si está usando la bandeja de apilamiento de control automático opcional o apilador de alta capacidad, puede ajustar la posición de la bandeja de apilamiento con [Control guía papel]. Para más información, consulte "Mantenimiento" (p.256) en el "Apéndice".

4 Toque [Cerrar].

5 Toque [Continuar].

El trabajo de copia se reanuda con el ajuste aplicado.

Lista de ajustes

La siguiente lista contiene los ajustes disponibles en el modo Copiar.



- Hay elementos que aparecen solo si está utilizando la unidad salida offset boca abajo opcional, bandeja de apilamiento o finalizador multifunción. En tal caso, la pantalla y las funciones pueden variar dependiendo del equipo opcional que esté conectado.

Opción de ajuste	Use este elemento para:	Ver
Modo color	Seleccione la impresión en color o monocroma.	p.64
Tamaño reproducción	Reduzca o amplíe la imagen copiada.	p.64
Selección de papel	Cambie la bandeja de papel, el tipo de papel y los ajustes de control de alimentación según el papel de copia.	p.64
Tamaño escaneo	Indique el tamaño de escaneo para los originales.	p.66
Orientación original	Indique la orientación del original.	p.67
Dúplex/Simplex	Indique los lados del original que van a ser escaneados y los lados del papel en los que se va a imprimir.	p.67
Ordenar	Indique el método de impresión para realizar copias múltiples del original.	p.68
Nivel de exposición	Ajuste el nivel de escaneado de los originales.	p.68
Densidad impresión	Indique la densidad de impresión.	p.68
Escaneo ADF y pausa	Copie el original como un solo trabajo incluso cuando tenga que cargar el original en múltiples juegos debido al gran número de páginas del original.	p.68
Varios tamaños original	Copie el original que contengan páginas de los distintos tamaños originales.	p.69
Borrar sombra libro	Esta opción elimina las sombras que aparecen en el centro de las imágenes cuando se escanea un libro abierto.	p.70
División de página	Escanee dobles páginas y divídalas en dos partes (izquierda y derecha).	p.70
Combinar	Permite imponer páginas continuas en una hoja.	p.71
Repetir imagen	Permite imponer múltiples copias del mismo original en una hoja.	p.72
Folleto	Puede especificar el ajuste de imposición al crear un folleto. También puede plegar las páginas y encuadernarlas por el centro si está conectado el finalizador multifunción opcional.	p.72
Sello	Selle el número de página, fecha o texto en el encabezado o pie de página.	p.72
Borde de página	Esta opción añade una línea de borde en los márgenes del papel.	p.74
Calidad imagen	Indique la resolución para escanear originales.	p.75
Tipo original	Seleccione el tipo original para que se realice el procesamiento de imagen correcto antes de imprimir los datos escaneados.	p.75
Corrección de gamma	Ajuste el balance de color (CMYK) de los datos escaneados.	p.75
Control imagen	Permite especificar el procesamiento de imagen adecuado para el original.	p.76

Opción de ajuste	Use este elemento para:	Ver
Nivel color de fondo	Seleccione un color de fondo (color base) más claro para que el texto sea más fácil de leer.	p.76
Posición imagen	Ajuste la posición de la impresión.	p.76
Superposición	Haga copias superponiendo una imagen que se ha guardado en la memoria.	p.77
Programa	Especifique el número de copias por grupo (como una división corporativa o clase). Puede imprimir rápidamente el número exacto de copias del número de juegos que necesita.	p.78
Añadir cubierta	Añada cubiertas frontales y traseras a la impresión.	p.81
Separación	Esta opción permite insertar hojas de separación. Cuando la unidad salida offset opcional, el apilador de alta capacidad o el finalizador multifunción están conectados, el ajuste de salida offset también está disponible.	p.81
Margen de encuadernación	Imprima con un margen de encuadernación para las páginas. Especifique el borde de encuadernación y el valor para el margen de encuadernación.	p.82
Grapado/ Perforado	Especifique la posición de grapado.	
	Al usar la unidad de salida offset opcional	p.195
	Al usar el finalizador multifunción opcional	p.229
	Especifique la posición de perforado. (Al usar el finalizador multifunción opcional con la unidad de perforación)	p.229
Plegado	Configure los ajustes de plegado de papel. (Al usar el finalizador multifunción opcional con la unidad de plegado)	p.230
Impresión lenta	Permite reducir la velocidad de impresión. Esto también reduce la cantidad de ruido producida por la máquina al imprimir trabajos.	p.83
Bandeja de salida	Seleccione la bandeja de salida para las impresiones.	
	Al usar la bandeja de apilamiento de control automático opcional / bandeja de apilamiento amplia	p.206
	Al usar el apilador de alta capacidad opcional	p.214
	Al usar el finalizador multifunción opcional	p.231
Cara arriba o abajo	Especifique si desea apilar las páginas cara arriba o cara abajo en el apilador.	
	Al usar la bandeja de apilamiento de control automático opcional / bandeja de apilamiento amplia	p.207
	Al usar el apilador de alta capacidad opcional	p.215
	Al usar el finalizador multifunción opcional	p.232
Relevo bandeja salida	Cambie la bandeja de salida automáticamente cuando esté llena.	
	Al usar la bandeja de apilamiento de control automático opcional	p.207
	Al usar el apilador de alta capacidad opcional	p.215
	Al usar el finalizador multifunción opcional	p.232
Relevo de bandeja para papel	Alimente papel automáticamente desde una bandeja diferente con el mismo tamaño y tipo de papel cuando la bandeja seleccionada se quede sin papel.	p.83
Rotación autom. imagen	Haga rotar la imagen 90 grados automáticamente cuando la orientación del original y del papel no coincidan.	p.84
Comb. Trab. Escan	Puede copiar colectivamente varios originales escaneados con diferentes configuraciones como un solo trabajo.	p.84
Interrumpir copia	Pause el trabajo que esté imprimiendo para copiar otro documento.	p.84

Opción de ajuste	Use este elemento para:	Ver
Favoritos	Permite acceder a los ajustes utilizados frecuentemente.	p.86
Copia adicional	Haga copias adicionales del original que se copiaron sin volver a escanearse.	p.86
Copia ejemplo	Haga una copia y deje de copiar para comprobar el resultado de impresión antes de hacer un gran número de copias.	p.86
Comprobar ajustes	Compruebe los ajustes actuales.	p.87
Menú personalizado	Registre los ajustes favoritos y predeterminados y edite el orden de los botones.	p.87

Ajustes de copia

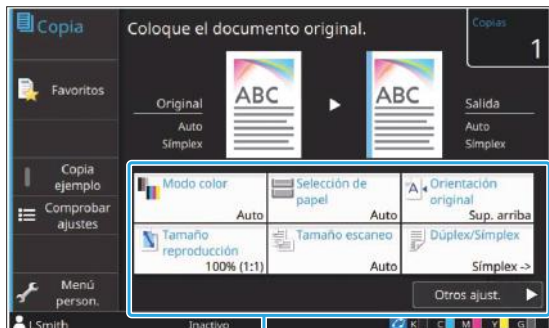

Botones de ajuste

Modo color

Seleccione la impresión en color o monocroma.

[Auto]

Seleccione esta opción si quiere que la máquina detecte automáticamente el color del original y copie en color (cian, magenta, amarillo, gris y negro) o en blanco y negro.

[Todo col]

Seleccione esta opción para copiar convirtiendo los datos del original a datos de cinco colores (usando cian, magenta, amarillo, gris y negro).

[Negro]

Seleccione esta opción para copiar en un color (negro) sin importar el color del original.

[Cian]

Seleccione esta opción para copiar en un color (cian) sin importar el color del original.

[Magenta]

Seleccione esta opción para copiar en un color (magenta) sin importar el color del original.

1 Toque [Modo color].

Se muestra la pantalla [Modo color].

2 Seleccione el modo color.

3 Toque [Aceptar].

Tamaño reproducción

Permite realizar copias en el tamaño de reproducción especificado.

[100% (1:1)]

Seleccione esta opción para copiar al 100 %.

[Auto]

El tamaño de reproducción se establece automáticamente según el tamaño original y el tamaño del papel. (p.64 “Selección de papel”)

[Reducir]

Seleccione esta opción para copiar reduciendo un original de tamaño estándar para que encaje con otro papel de tamaño estándar.

[Ampliar]

Seleccione esta opción para copiar ampliando un original de tamaño estándar para que encaje con otro papel de tamaño estándar.

Manual

Indique el tamaño de reproducción para ampliar o reducir el original al copiar.

1 Toque [Tamaño reproducción].

Se muestra la pantalla [Tamaño reproducción].

2 Indique el tamaño de reproducción.

Para usar un tamaño de reproducción definido por el usuario, toque [▼] o [▲] para indicar el tamaño. También puede introducir el número usando las teclas numéricas.

3 Toque [Aceptar].

Selección de papel

Seleccione una bandeja de papel.

Puede cambiar los ajustes de bandeja (tamaño de papel, tipo de papel, comprobar doble alimentación y selección automática).

[Auto]

Seleccione esta opción si quiere que la bandeja de papel se seleccione automáticamente desde la selección de bandeja.

Selección de bandeja para papel

Al usar un tamaño de papel que es diferente del tamaño original, o para usar una bandeja con [Sel. autom.] que no esté ajustada a [ON], seleccione una bandeja para papel.

[Ajuste Bandeja]

Cambie los ajustes de bandeja para papel.

1 Toque [Selección de papel].

Se muestra la pantalla [Selección de papel].

2 Seleccione [Auto] o seleccione una bandeja de papel.**3 Toque [Aceptar].**

- Si utiliza la opción "Varios tamaños original" (p.69), [Selección de papel] se ajustará a [Auto].

Cambio del ajuste de bandeja para papel

Toque [Ajuste Bandeja] para cambiar los ajustes de bandeja para papel. Al cambiar el papel cargado en la bandeja, asegúrese de cambiar los ajustes de bandeja para papel.

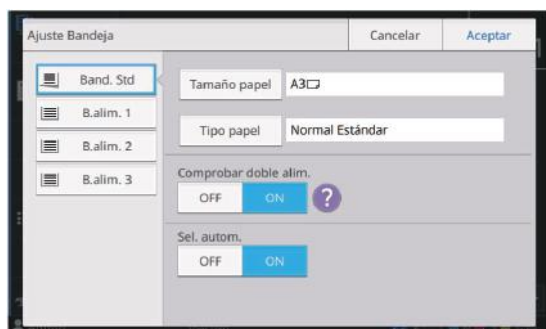
**Selección de bandeja para papel**

Seleccione de qué bandeja para papel va a cambiar los ajustes.

[Tamaño papel]

Seleccione el tamaño del papel.



- Cuando se selecciona la bandeja adicional opcional, este ajuste no está disponible.

[Tipo papel]

Seleccione el tipo de papel y el grosor.

[Comprobar doble alim.]

Seleccione si desea comprobar la alimentación de múltiples hojas de papel. Normalmente, este ajuste está en [ON]. Esta función utiliza la permeabilidad de la luz para detectar múltiples hojas de papel, por tanto cuando utilice papel impreso en la parte posterior o papel con un color de base oscuro o sobres, seleccione [OFF].

[Sel. autom.]

Ajuste esta opción a [ON] para tener una bandeja para papel disponible en la selección automática.

1 Toque [Ajuste Bandeja] en la pantalla [Selección de papel].

Se muestra la pantalla [Ajuste Bandeja].

2 Seleccione de qué bandeja para papel va a cambiar los ajustes.**3 Toque [Tamaño papel].**

Se muestra la pantalla [Tamaño papel].

4 Seleccione un tamaño de papel y toque [Aceptar].**5 Toque [Tipo papel].**

Se muestra la pantalla [Tipo papel].

6 Seleccione un tipo de papel y toque [Aceptar].**7 Configure [Comprobar doble alim.].****8 Configure [Sel. autom.].****9 Toque [Aceptar].**

- Se recomienda que las bandejas que estén cargadas con papel especial (papel de alta calidad, papel de color, papel grueso, papel con membrete, etc.) no estén configuradas como disponibles para la selección automática.

■ Tamaño papel

[Auto]

Seleccione esta opción si desea que se detecten originales con tamaño estándar de forma automática.

[Estándar]

Indique el tamaño estándar.

[Personalizada]

Seleccione esta opción para seleccionar los tamaños de papel no estándar registrados por el administrador con antelación.

[Manual]

Indique el tamaño de papel no estándar que no esté registrado.

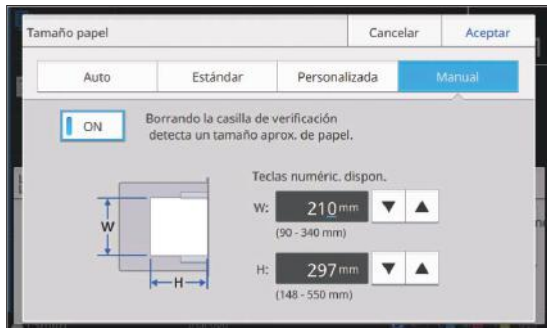

- Si no se indica [ON], el ancho de la hoja se configurará al ancho de la guía de cada bandeja para papel. La longitud máxima de la bandeja correspondiente se usa para la longitud.

■ Tipo papel

[Tipo], [Grosor]

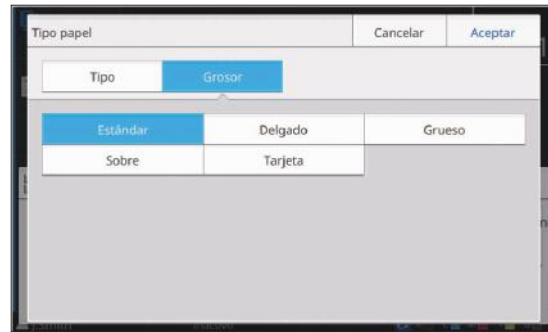
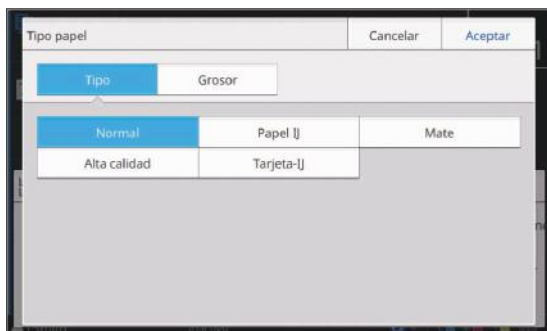

- El grosor del papel cargado en la bandeja estándar está ajustado a [Sobre], la impresión dúplex no puede realizarse desde la bandeja estándar.
- Cuando se vuelve a cargar el papel de diferente grosor, es necesario confirmar la configuración de la palanca de ajuste de la presión de alimentación del papel. Para más información, véase “Añadir o cambiar el papel en la bandeja estándar” (p.51).
- Cuando se realiza cualquiera de las siguientes operaciones con la bandeja estándar, [Grosor] cambia automáticamente a [Sobre]:
 - Seleccionar un tamaño de sobre en [Estándar] de [Tamaño papel]
 - Cargar sobres cuyo tamaño puede ser detectado en la bandeja estándar cuando [Auto] está seleccionado para [Tamaño papel]

Después, cuando se realiza cualquiera de las siguientes operaciones, [Grosor] vuelve al ajuste inicial:

- Seleccionar un tamaño de papel distinto al de los sobres en [Estándar] de [Tamaño papel]
- Cargar papel distinto a los sobres cuyo tamaño puede ser detectado en la bandeja estándar cuando [Auto] se ha seleccionado para [Tamaño papel]
- La máquina selecciona el perfil de color según el tipo de papel seleccionado. (Al cambiar el tipo de papel, cambia el resultado de impresión.) Si el resultado de impresión no es el que esperaba, cambie el tipo de papel.
- Al usar un papel especial, puede añadir ajustes de [U1] a [U5] para [Grosor]. Para más información, póngase en contacto con su proveedor o representante de servicio autorizado.

Tamaño escaneo

Indique el tamaño de escaneo para los originales.

[Auto]

Seleccione esta opción si desea que el tamaño de escaneo del original se detecte automáticamente.

[Estándar]

Seleccione esta opción al usar un tamaño estándar que sea diferente del original.

[Personalizada]

Seleccione esta opción para seleccionar los tamaños de papel no estándar registrados por el administrador con antelación.

[Manual]

Indique el tamaño de papel no estándar que no esté registrado.

1 Toque [Tamaño escaneo].

Se muestra la pantalla [Tamaño escaneo].

2 Indique el tamaño de escaneo para los originales.

Para usar un tamaño no estándar que no esté registrado, toque [▼] o [▲] en la pantalla [Manual] para introducir los valores.

También puede introducir el número usando las teclas numéricas.

3 Toque [Aceptar].**Orientación original****[Sup. arriba]**

Seleccione esto al cargar el original con la parte superior orientada hacia la parte posterior del cristal o del ADF.

[Sup. izq.]

Seleccione esto al cargar el original con la parte superior orientada hacia la izquierda del cristal o del ADF (para que el texto del original esté hacia un lado).

1 Toque [Orientación original].

Se muestra la pantalla [Orientación original].

2 Seleccione la orientación del original.**3 Toque [Aceptar].****Dúplex/Síplex**

Indique la combinación de los lados del original que van a ser escaneados y los lados del papel en los que se va a imprimir.

[Síplex -> Síplex]

Un lado del original se escanea e imprime en un lado del papel.

[Síplex -> Dúplex]

Se escanea un lado del original. A continuación, los datos escaneados se imprimen en ambos lados del papel.

[Dúplex -> Dúplex]

Ambos lados del original se escanean y copian en lados independientes del papel.

[Dúplex -> Síplex]

Los datos escaneados de los dos lados se copian en un solo lado de dos hojas de papel independientes.

[Sentido pág.]

Indique si las páginas se abren de derecha a izquierda o de arriba abajo.

[Orientación original] (p.67 "Orientación original")

A continuación se explica cómo establecer la combinación de lados de escaneo y lados de impresión usando una muestra de datos de copia escaneados de un solo lado del original a ambos lados del papel.

1 Toque [Dúplex/Síplex].

Se muestra la pantalla [Dúplex/Síplex].

- Si se muestra la pantalla [Confirmar], ajuste la orientación del original a [Sup. arriba] o [Sup. izq.].

2 Toque [Síplex -> Dúplex].**3 Especifique [Sentido pág.].****4 Toque [Aceptar].**

Ordenar

Indique el método de salida del papel al hacer copias múltiples.

[Auto]

Seleccione esta opción si desea que la máquina ordene las copias en conjuntos al cargar el original en el ADF y que ordene las copias por página al cargar el original en el cristal.

[Intercalado]

Seleccione esta opción para hacer las copias en juegos.

[Sin intercalar]

Seleccione esta opción para copiar por página.

- 1 **Toque [Ordenar].**
Se muestra la pantalla [Ordenar].
- 2 **Selecciona el tipo de ordenación.**
- 3 **Toque [Aceptar].**

Nivel de exposición

Puede ajustar el nivel de exposición de los originales.

[-2], [-1], [±0], [+1], [+2]

- 1 **Toque [Nivel de exposición].**
Se muestra la pantalla [Nivel de exposición].
- 2 **Seleccione el nivel de exposición.**
- 3 **Toque [Aceptar].**



- Cuando copie originales de texto con un color de fondo u originales impresos en papel a color con texto que resulta difícil de leer al copiar, especifique [Nivel color de fondo]. De esta manera se aclarará el color de fondo (color base). (p.76 "Nivel color de fondo")

Densidad impresión

Puede ajustar la cantidad de tinta que se usará para la impresión.

[-3], [-2], [-1], [±0], [+1], [+2], [+3]

- 1 **Toque [Densidad impresión].**
Se muestra la pantalla [Densidad impresión].
- 2 **Seleccione la densidad de impresión.**
- 3 **Toque [Aceptar].**

Escaneo ADF y pausa

Cuando copie una cantidad de originales que no puedan cargarse de una vez en el ADF, se pueden copiar como un solo trabajo. Se pueden copiar hasta 1.000 originales a una cara o 500 originales a doble cara como un solo trabajo.



- El número máximo de hojas que se pueden cargar a la vez en el ADF es 200 (con un peso de 80 g/m² (21 lb bond)).
- Escanee todos los originales usando el ADF y no utilice el cristal.
- No puede usar [Escaneo ADF y pausa] con [Borrar sombra libro] o [Comb. Trab. Escan] al mismo tiempo. (p.70 "Borrar sombra libro", p.84 "Comb. Trab. Escan")

[OFF], [ON]

- 1 **Toque [Escaneo ADF y pausa].**
Se muestra la pantalla [Escaneo ADF y pausa].
- 2 **Toque [ON].**
- 3 **Toque [Aceptar].**
- 4 **Pulse la tecla [Start].**
Se muestra la pantalla [Copiando] y se inicia la copia del original. El estado actual se muestra en la pantalla.
Cuando no hay hojas del original en el ADF, se muestra la pantalla de confirmación de añadir original.

5 Cargue las páginas siguientes del original en el ADF y toque [Escanear].

Se inicia el escaneo del original.
Repita este paso hasta que todas las páginas estén escaneadas.

6 Toque [Escanear].

Se inicia la impresión de los datos escaneados.

Varios tamaños original

Utilice esta opción al cargar originales de dos tamaños diferentes en el ADF.

Cargue el original con los lados de la misma longitud alineados (A4-LEF* y A3, B5-LEF y B4, Letter-LEF y Ledger).

* Alimentación por lado largo

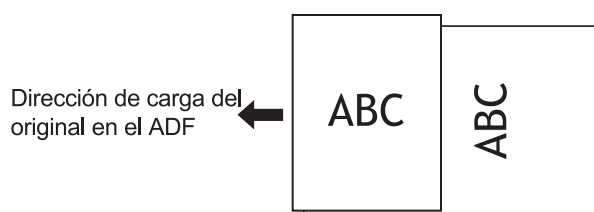

- [Varios tamaños original] no se puede usar en combinación con las opciones [Tamaño escaneo], [Borrar sombra libro], [División de página], [Combinar], [Repetir imagen], [Folleto], [Borde de página], [Superposición], o [Añadir cubierta]. (p.66 "Tamaño escaneo", p.70 "Borrar sombra libro", p.70 "División de página", p.71 "Combinar", p.72 "Repetir imagen", p.72 "Folleto", p.74 "Borde de página", p.77 "Superposición", p.81 "Añadir cubierta")
- Puede utilizar cualquier combinación de tamaño del original al escanear en el cristal.
- Utilice la opción [Varios tamaños original] al escanear originales de diferentes tamaños en el cristal y al intercalar las páginas.
- El mensaje que le pide que ajuste [Rotación autom. imagen] a [OFF] se muestra cuando [Varios tamaños original] y [Rotación autom. imagen] están definidos en [ON] o cuando [Grapado], [Perforado], o [Margen de encuadernación] está definido en [ON]. Toque [Aceptar] para cambiar [Rotación autom. imagen] a [OFF] o toque [Cancelar] para dejar la configuración actual ([ON]) como está.

[OFF], [ON]

1 Ajuste [Selección de papel] a [Auto].

Para más información, véase "Selección de papel" (p.64).

2 Toque [Varios tamaños original].

Se muestra la pantalla [Original varios tamaños].

3 Toque [ON].

4 Toque [Aceptar].

1

Borrar sombra libro

Esta función elimina las sombras que aparecen en el centro (márgenes interiores) al escanear un libro u otros documentos unidos.



- Al colocar un libro en el cristal, colóquelo bocarriba y alineado con la flecha en la parte superior izquierda de la superficie del cristal. Esta función no se puede usar con el libro situado en vertical o en diagonal.
- No puede usar [Borrar sombra libro] con [Escanee ADF y pausa] o [Varios tamaños original] al mismo tiempo. (p.68 “Escanee ADF y pausa”, p.69 “Varios tamaños original”)

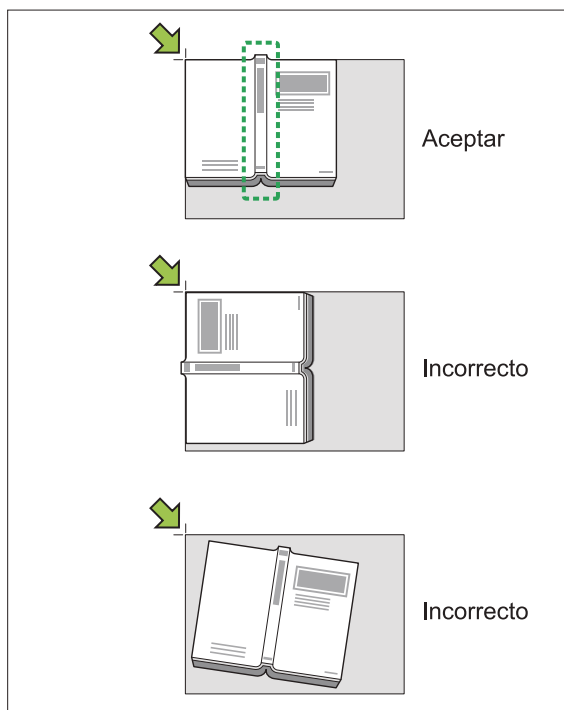

[OFF], [10mm] (3/8"), [20mm] (13/16"), [30mm] (1 3/16"), [40mm] (1 9/16"), [50mm] (1 15/16")
 [División de página] (p.70 “División de página”)

- 1 Toque [Borrar sombra libro].**
Se muestra la pantalla [Borrar sombra libro].
- 2 Seleccione el ancho de borrado.**
- 3 Configure [División de página].**
Para más información, véase “División de página” (p.70).
- 4 Toque [Aceptar].**

División de página

Utilice esta opción para escanear dobles páginas y dividir las en dos partes (izquierda y derecha). Los tamaños del original que pueden ser divididos en páginas son los siguientes.
 A3, A4, A5, B4, B5, Ledger y Letter



- Al colocar un libro en el cristal, colóquelo bocarriba y alineado con la flecha en la parte superior izquierda de la superficie del cristal. Esta función no se puede usar con el libro situado en vertical o en diagonal.
- No puede usar [División de página] y [Varios tamaños original] al mismo tiempo. (p.69 “Varios tamaños original”)

[Orden pág.]

[OFF]: la función de división de páginas no está disponible.

[Izda a dcha]: para los libros que se abran desde la izquierda.

[Dcha a izda]: para los libros que se abran desde la derecha.

[Selección de pág. al escanear]

[OFF]: las páginas a doble cara se dividen en dos páginas (derecha e izquierda).

[ON]: puede indicar el rango de escaneo para las páginas a doble página.

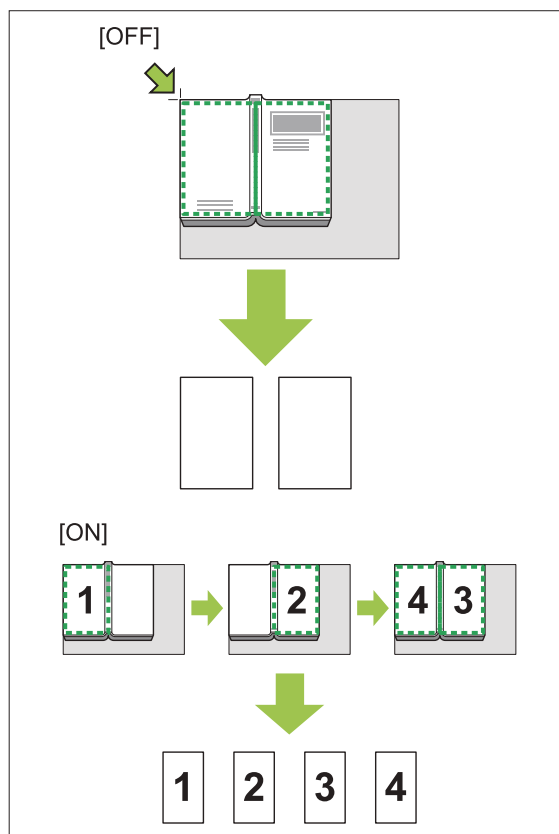

A continuación se explica cómo configurar una división de página usando un ejemplo de ajuste [Selección de pág. al escanear] en [ON].

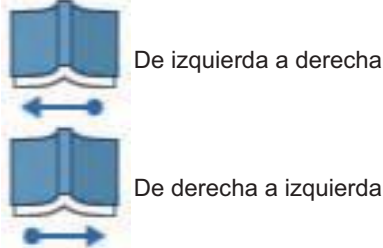
- 1 **Toque [División de página].**
Se muestra la pantalla [División de página].
- 2 **Indique el orden de páginas.**

- 3 **Ajuste [Selección de pág. al escanear] a [ON].**
- 4 **Toque [Aceptar].**
- 5 **Pulse la tecla [Start].**
Se muestra la pantalla de ajuste de rango de escaneo.
- 6 **Seleccione una de las siguientes opciones: [Solo izquierda], [Ambos lados], o [Derecha solo].**
- 7 **Toque [Escanear].**
Se inicia el escaneo del original.
Repita los pasos 6 y 7 hasta que se escaneen todas las páginas.
- 8 **Toque [Escaneado].**
Se inicia la impresión de los datos escaneados.

Combinar

Esta función impone páginas continuas en una hoja.



- No puede usar la función [Combinar] con la función [Varios tamaños original], [Repetir imagen], [Folleto], o [Superposición]. (p.69 "Varios tamaños original", p.72 "Repetir imagen", p.72 "Folleto", p.77 "Superposición")



[Pág./Hoja]

[OFF], 2 páginas, 4 páginas, 8 páginas

[Disposic.]

Indique el orden de la imposición de páginas.

Ejemplo: Documento vertical

Páginas por hoja	Disposición
2 páginas	
4 páginas	
8 páginas	

[Orientación original] (p.67 "Orientación original")

- 1 **Toque [Combinar].**
Se muestra la pantalla [Combinar].
 - Si se muestra la pantalla [Confirmar], ajuste la orientación del original a [Sup. arriba] o [Sup. izq.].
- 2 **Indique el número de páginas por hoja.**
- 3 **Seleccione una disposición.**
- 4 **Toque [Aceptar].**

Repetir imagen

Permite imponer múltiples copias del mismo original en una hoja.



- No puede usar la función [Repetir imagen] con la función [Varios tamaños original], [Combinar], [Folleto], o [Superposición]. (p.69 “Varios tamaños original”, p.71 “Combinar”, p.72 “Folleto”, p.77 “Superposición”)

[OFF], [2 páginas], [4 páginas], [8 páginas]
[Orientación original] (p.67 “Orientación original”)

1 Toque [Repetir imagen].

Se muestra la pantalla [Repetir imagen].

- Si se muestra la pantalla [Confirmar], ajuste la orientación del original a [Sup. arriba] o [Sup. izq.].

2 Seleccione el número de páginas por hoja.

3 Toque [Aceptar].

Folleto

Esta función se utiliza para la impresión dúplex de páginas continuas impuestas en una sola hoja.



- No puede usar la función [Folleto] con la función [Tamaño reproducción], [Varios tamaños original], [Combinar], [Repetir imagen], [Borde de página], [Superposición], o [Margen de encuadernación]. (p.64 “Tamaño reproducción”, p.69 “Varios tamaños original”, p.71 “Combinar”, p.72 “Repetir imagen”, p.74 “Borde de página”, p.77 “Superposición”, p.82 “Margen de encuadernación”)

Tipos de papel que se pueden usar para crear folletos

A3, B4, A4, B5, Ledger, Legal, Letter, Foolscap, y tamaño personalizado

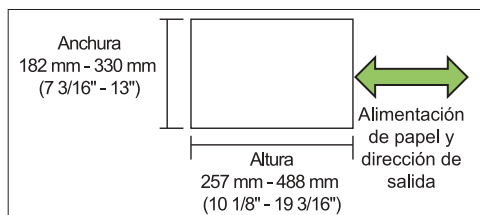

- No puede utilizar el papel que tiene una anchura mayor que su altura.

[Disposición]

Especifique el orden de la disposición.

Cuando esta opción se ajusta a [OFF], la función de imposición no está disponible.

1 Toque [Folleto].

Se muestra la pantalla [Folleto].

2 Configure el orden de disposición.

3 Toque [Aceptar].



- Si utiliza el finalizador multifunción opcional, puede configurar [Encuadern.], [Libros separados], [Margen central], y [Reduc. autom.]. Para más información, consulte “Encuadern. ([Folleto])” (p.227) y “Libros separados ([Folleto])” (p.227) en “Equipos opcionales”.

Sello

Selle el número de página, fecha o texto en el encabezado o pie de página.



- El número de página y la fecha no se puede imprimir en el papel de la hoja de separación o papel de cubierta. (p.81 “Separación”, p.81 “Añadir cubierta”)
- Al utilizar esta función con [Combinar] o [Repetir imagen], el número de página y la fecha se imprimen en cada página del papel de copia, no en cada página del original. Al utilizar esta función con [Folleto], el número de página y la fecha se imprimen en cada página del folleto.
- Especificar el tamaño de reproducción no afecta al tamaño del sello.

- Las funciones [Sello] y [Borde de página] no se pueden usar a la vez. (p.74 “Borde de página”)

[Página], [Fecha], [Texto]

Seleccione el tipo de sellos a estampar.

[Posición impr.]

Especifique la posición de sellado.

Si se ha seleccionado [OFF], el sello no puede imprimirse.

[Tamaño del texto]

Especifique el tamaño del texto a imprimir.

[Transparencia]

[OFF]: se eliminan las imágenes del área de sellado para crear un espacio en blanco y el sello se imprime en ese espacio en blanco.

[ON]: el sello se imprime sobre una imagen cuando el área de sellado y una imagen se superponen.

[Número inicial]

Especifique el primer número para el sello de página.

[Marcar página inicial]

Especifique en qué página desea iniciar la impresión del sello.

Ejemplo: cuando la página inicial está establecida como “2” y el número inicial está establecido como “3”

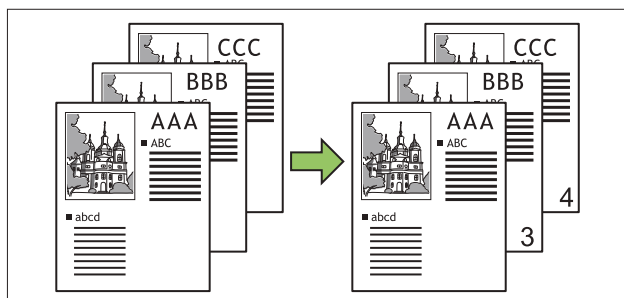
**[Página aplicada]**

Especifique las páginas en las que desea imprimir el sello de texto o el sello de fecha.

[Todas páginas]: el sello se aplica a todas las páginas.

[Solo 1ª pág.]: el sello se aplica solo a la primera página.

[Fecha de impresión]

Configure la fecha que desea usar para el sello de fecha.

[Hoy]: se imprime la fecha de hoy (la fecha configurada en la máquina).

[Espec. fecha]: se imprime la fecha especificada.

[Texto a impr.]

Configure el texto que desea usar para el sello de texto.

Configurar el sello de página**1 Toque [Sello].**

Se muestra la pantalla [Sello].

2 Toque [Página].**3 Configurar la posición de la impresión.**

- No puede imprimir diferentes tipos de sellos en la misma posición. Si la flecha para configurar la posición de impresión aparece en gris y no se puede seleccionar, elija otra posición.

4 Indique el tamaño del texto.

Toque [▼] o [▲] para indicar el tamaño. También puede tocar el cuadro de texto para [Tamaño del texto] e introducir un tamaño utilizando el teclado.

5 Establezca la opción de transparencia.**6 Especifique el número inicial.****7 Especifique la página inicial de impresión.****8 Toque [Aceptar].****Configurar el sello de fecha****1 Toque [Sello].**

Se muestra la pantalla [Sello].

2 Toque [Fecha].

3 Especifique la posición de impresión.



- No puede imprimir diferentes tipos de sellos en la misma posición. Si la flecha para configurar la posición de impresión aparece en gris y no se puede seleccionar, elija otra posición.

4 Indique el tamaño del texto.

Toque [▼] o [▲] para indicar el tamaño. También puede tocar el cuadro de texto para [Tamaño del texto] e introducir un tamaño utilizando el teclado.

5 Establezca la opción de transparencia.

6 Establezca la opción de página aplicada.

7 Establezca la fecha a imprimir.

Para especificar una fecha, toque [Espec. fecha] y toque la pantalla mostrada para indicar la fecha. También puede introducir el número usando las teclas numéricas.

8 Toque [Aceptar].

Configurar el sello de texto

1 Toque [Sello].

Se muestra la pantalla [Sello].

2 Toque [Texto].



- No se puede cambiar el tipo de letra.

3 Configurar la posición de la impresión.



- No puede imprimir diferentes tipos de sellos en la misma posición. Si la flecha para configurar la posición de impresión aparece en gris y no se puede seleccionar, elija otra posición.

4 Indique el tamaño del texto.

Toque [▼] o [▲] para indicar el tamaño. También puede tocar el cuadro de texto para [Tamaño del texto] e introducir un tamaño utilizando el teclado.

5 Establezca la opción de transparencia.

6 Establezca la opción de página aplicada.

7 Configure el texto que desea imprimir.

8 Toque [Aceptar].

Borde de página

Esta opción añade una línea de borde en los márgenes del papel.



- Incluso cuando esta opción se usa con [Combinar] o [Repetir imagen], la línea de borde se imprime en cada papel de copia, no en cada página del original.
- Las líneas de bordes se imprimen sobre los datos originales. Si hay una superposición de una imagen en el área de impresión del borde, puede que parte de la imagen no se imprima.
- Cuando [Modo color] está ajustado a [Negro], [Cian], o [Magenta], los colores que no se pueden seleccionar salen en gris. (p.64 "Modo color")
- La impresión de un borde en las copias a blanco y negro puede hacer que los carteles y los signos sobresalgan.
- No puede usar [Borde de página] con [Varios tamaños original], [Folleto], [Sello], [Añadir cubierta], o [Margen de encuadernación] al mismo tiempo. (p.69 "Varios tamaños original", p.72 "Folleto", p.72 "Sello", p.81 "Añadir cubierta", p.82 "Margen de encuadernación")

[OFF], [Rojo], [Azul], [Verde], [Amarillo], [Negro]

Grosor de la línea de borde (entrada manual)

1 Toque [Borde de página].

Se muestra la pantalla [Borde de página].

2 Seleccione un color para la línea de borde.

3 Toque [▼] o [▲] para especificar el grosor de la línea de borde.

También puede introducir el número usando las teclas numéricas.

4 Toque [Aceptar].

Calidad imagen

Indique la resolución para escanear originales.

[Estándar (300x300dpi)]

Seleccione esto cuando el original tenga texto principalmente.

[Fino (300x600dpi)]

Seleccione esto cuando el original tenga fotos. El original se imprime a una velocidad menor que cuando se selecciona [Estándar (300x300dpi)], pero se escanea con mayor resolución.

1 Toque [Calidad imagen].

Se muestra la pantalla [Calidad imagen].

2 Seleccione una resolución.

3 Toque [Aceptar].



- Si [Modo color] está configurado en [Negro], [Calidad imagen] aparece en gris y no se puede seleccionar. La resolución está ajustada a [Estándar (600x600dpi)].
- La resolución para el negro siempre se establece en 600 x 600 dpi, independientemente de que se seleccione [Estándar (300x300dpi)] o [Fino (300x600dpi)].

Tipo original

Seleccione el tipo original para que se realice el procesamiento de imagen correcto antes de imprimir los datos escaneados.

[Línea/Foto]

Seleccione esto cuando el original tenga texto y fotos.

[Línea]

Seleccione esto cuando el original tenga texto o ilustraciones.

[Foto]

Seleccione esto cuando el original tenga fotos.

[Mapa/Lápiz]

Seleccione esto para originales con muchos colores sutiles o líneas finas, como un mapa, o para originales con dibujos a lápiz.

[Proc. puntos]

[Auto]: la gradación se expresa automáticamente mediante la densidad de puntos. Cuando mayor sea la densidad, más oscura será la gradación. Cuando menor sea la densidad, más brillante será la gradación.

[70 lpi]: las fotos se reproducen con una resolución de impresión de 70 lpi.

[100 lpi]: las fotos se reproducen con una resolución de impresión de 100 lpi.

1 Toque [Tipo original].

Se muestra la pantalla [Tipo original].

2 Seleccione el tipo del original.

3 Si [Línea/Foto], [Foto], o [Mapa/Lápiz] se ha seleccionado, ajuste [Proc. puntos].

4 Toque [Aceptar].

Corrección de gamma

Esta función ajusta el balance de color (CMYK) de los datos escaneados.



- Cuando [Modo color] se establece en [Negro], [Cian] o [Magenta], el valor de gamma solo se puede ajustar para negro (K). (p.64 "Modo color")

[C] - [R]

[1], [2], [3], [4], [5], [6], [7]

Cuanto menor sea el valor (el mínimo es [1]), más fuerte será el cian (C) en la imagen. Cuanto mayor sea el valor (el máximo es [7]), más fuerte será el rojo (R) en la imagen.

[M] - [G]

[1], [2], [3], [4], [5], [6], [7]

Cuanto menor sea el valor (el mínimo es [1]), más fuerte será el magenta (M) en la imagen. Cuanto mayor sea el valor (el máximo es [7]), más fuerte será el verde (G) en la imagen.

[Y] - [B]

[1], [2], [3], [4], [5], [6], [7]

Cuanto menor sea el valor (el mínimo es [1]), más fuerte será el amarillo (Y) en la imagen. Cuanto mayor sea el valor (el máximo es [7]), más fuerte será el azul (B) en la imagen.

[K]

[1], [2], [3], [4], [5], [6], [7]

Cuanto mayor sea el valor (el máximo es [7]), más fuerte será el negro (K) en la imagen.

1 Toque [Corrección de gamma].

Se muestra la pantalla [Corrección de gamma].

2 Seleccione el balance para cada color.

[Salida de imagen] muestra una vista previa de la imagen con el balance de color ajustado.

3 Toque [Aceptar].

Control imagen

Especifique los ajustes de procesamiento de imagen apropiados para los datos escaneados.

[Auto]

Los valores se configuran automáticamente basándose en los ajustes de [Modo color] y [Tipo original]. (p.64 "Modo color", p.75 "Tipo original")

[Línea/Nivel foto]

[1], [2], [3], [4], [5], [6], [7]

Cuanto mayor sea el valor (el máximo es [7]), mayor será el nivel de reconocimiento de texto aplicado (incluso se reconoce el texto con trazos poco claros).

[Realce de lado]

[1], [2], [3], [4], [5], [6], [7]

Cuanto mayor sea el valor (el máximo es [7]), más fuerte será el énfasis para las partes reconocidas como texto.

[Eliminación muaré]

[1], [2], [3], [4], [5], [6], [7]

Cuanto mayor sea el valor (el máximo es [7]), más fuerte será la reducción de muaré para las partes reconocidas como una foto.

1 Toque [Control imagen].

Se muestra la pantalla [Control imagen].

2 Configure los detalles para procesamiento de imagen.

3 Toque [Aceptar].

Nivel color de fondo

Esta función le permite seleccionar un color de fondo (color base) más claro para que el texto sea más fácil de leer cuando copie originales de texto con color de fondo o cuando los originales estén impresos en papel de color.

[1], [2], [3], [4], [5], [6], [7]

Cuanto mayor sea el valor, más se reduce el nivel de color de fondo.

[Auto]

La densidad del color de fondo se establece automáticamente.

1 Toque [Nivel color de fondo].

Se muestra la pantalla [Nivel color de fondo].

2 Configure los ajustes de nivel de color de fondo.

3 Toque [Aceptar].

Posición imagen

Permite ajustar la posición de las imágenes para su impresión.

[Lado delantero], [Lado trasero]

Seleccione para qué lado se ajustará la posición de imagen.

[Reset]

Seleccione esta opción para restaurar el valor ajustado en el lado seleccionado (lado delantero o trasero) a 0 mm.

[▲]/[▼]/[◀]/[▶]

Utilice estas teclas para mover la posición de las imágenes.

1 Toque [Posición imagen].

Se muestra la pantalla [Posición imagen].

2 En caso de impresión dúplex, seleccione en qué lado se ajustará la posición de imagen para ([Lado delantero] o [Lado trasero]).**3 Toque [▲], [▼], [◀] o [▶] para ajustar la posición de la imagen.****4 Toque [Aceptar].**

- Puede ajustar la posición de impresión un máximo de ± 20 mm (25/32") arriba, abajo, a la izquierda o a la derecha, en incrementos de 0,5 mm (1/64").
- Al realizar una impresión dúplex, los lados delanteros y traseros se pueden ajustar por separado.

Superposición

Haga copias superponiendo una imagen que se ha guardado en la memoria.



- No es posible usar [Superposición] junto con las siguientes funciones:
 - Tamaño reproducción (p.64)
 - Varios tamaños original (p.69)
 - Combinar (p.71)
 - Repetir imagen (p.72)
 - Folleto (p.72)
 - Programa (p.78)
 - Añadir cubierta (p.81)
 - Rotación autom. imagen (p.84)
 - Prioridad velocidad proces. (Calidad imagen) (p.129)
- Si está utilizando la bandeja de apilamiento opcional o finalizador multifunción, configure el destino de salida en [Auto] o [Bandeja cara abajo].

[OFF], [ON]

[Nom.carpeta]

El nombre de la carpeta donde se especifica la imagen con [Selecc imág] aparece aquí.

[Nombre documento]

El nombre del archivo para la imagen especificada con [Selecc imág] aparece aquí.

[Selecc imág]

Especifique la imagen que desea superponer.

[Pág(s) destino]

Configure las páginas del archivo de imagen que desea de destino.

[Repetición]

Configure si desea usar la página aplicable del archivo de imagen varias veces.

[Priorid superp]

Configure si desea superponer el original o la imagen superpuesta en la parte superior.

Zona de vista previa

Use esta opción para comprobar las páginas aplicables de la imagen superpuesta, la repetición de la imagen y los ajustes para la capa preferida.

1 Toque [Superposición].

Se muestra la pantalla [Superposición].

2 Toque [ON].**3 Toque [Selecc imág].**

Se muestra la pantalla [Selección imagen Superpu.].

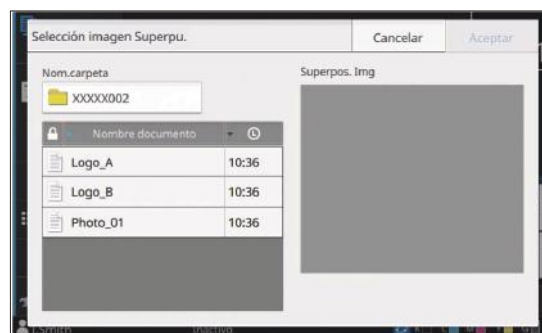

Para cambiar la carpeta, toque el cuadro de texto para [Nom.carpeta]. Seleccione la carpeta en la pantalla [Seleccionar carpeta] y toque [Aceptar]. En la lista de documentos, seleccione el archivo que desea usar como la imagen superpuesta y toque [Aceptar]. Volverá a la pantalla [Superposición].



- Cuando se seleccione un documento de la lista, aparecerá una vista previa en [Superpos. Img]. Toque [◀] / [▶] para cambiar entre páginas.
- Toque [Detalles] para abrir la pantalla [Detalles] y consulte los detalles del documento.

4 Configure las páginas de destino.

Si hay varias páginas en el archivo para usar como imagen superpuesta, seleccione la página a la que se aplicará.

[Todas páginas]: todas las páginas se usarán como imagen superpuesta. La imagen se colocará por capas sobre el original en orden desde la primera página.

[Primera página]: la imagen de la primera página se utilizará como imagen superpuesta.



- No es posible especificar una página específica diferente a la primera página.

5 Configure la repetición.

[ON]: la imagen superpuesta se colocará por capas una y otra vez sobre el original.

[OFF]: la imagen no se repetirá. La imagen en la página especificada del archivo especificado se utilizará solo una vez para colocarse sobre el original. La imagen no se colocará por capas sobre el resto de las páginas del original.

6 Configure la prioridad superp.

[Original]: el original se colocará por capas sobre la parte superior de la imagen de la superposición.

[Superpos. Img]: la imagen de superposición se colocará por capas en la parte superior del original.

7 Toque [Aceptar].



- Use una imagen de superposición (imagen guardada en el almacenamiento) que tenga el mismo tamaño que el original. La imagen no se puede ampliar ni reducir para colocar en capas.
- La imagen de superposición que desea guardar en el almacenamiento con el ajuste para impresión simplex.
- Si la resolución del original difiere de la resolución de la imagen de superposición, es posible que la impresión salga borrosa. Haga copias que coincidan con los ajustes [Calidad imagen] para el original y la imagen de superposición.

- Incluso si la imagen de superposición es una imagen en color, si la copia se configura en blanco y negro, la imagen también se copiará en blanco y negro.
- Si el tamaño u orientación del papel difiere entre el original y la imagen de superposición, la función de superposición no estará disponible.
- Los documentos se guardan en el almacenamiento en forma de datos que incluye detalles de los ajustes. Al imprimir un documento, asegúrese de hacerlo así con el mismo tipo de papel que se configuró cuando se guardó el documento en el almacenamiento. Al cambiar el tipo de papel, cambia el resultado de impresión.
- Si el original y la imagen de superposición se superponen en partes del mismo color, puede ser complicado distinguir entre ambos.

Programa

Cuando quiera distribuir el número de copias diferente por grupo (como clases o división corporativa), puede imprimir rápidamente el número necesario de copias con un solo trabajo de copia.

Por ejemplo, para distribuir un folleto a los padres de todos los alumnos de primer grado de la escuela, puede imprimir dividiendo las copias por clase.



- Es necesario registrar de antemano un programa para el número de copias y juegos, la clasificación, las hojas de separación y otras opciones para cada grupo.
- [Programa] no se puede usar junto a [Ordenar], [Superposición], o [Separación]. (p.68 "Ordenar", p.77 "Superposición", p.81 "Separación")

■ Especificación del número de copias y juegos

Grupo [01] - [60]

Establezca un programa en el que un grupo se combina con los números de copias y juegos. Puede configurar hasta 60 grupos.

[Copias]

Indique el número de copias para copiar. Puede configurar hasta 9.999 copias.

[Juegos]

Especifique cuántos juegos necesita copiar en función del número de copias introducido en [Copias] como un juego.

Puede configurar hasta 99 juegos.

<Ejemplo de ajuste>

A continuación, se describe cómo configurar los ajustes al imprimir dividiendo las copias por el número de alumnos de cada clase.

Clase	1-A	1-B	1-C
N.º de estudiantes	30	32	30
Número de copias necesario	30	32	30

Divida los grupos en unidades de clase y especifique los números en [Copias] y [Juegos] respectivamente para cada grupo. Introduzca el número de estudiantes en [Copias].

Para imprimir un juego de copias especificado, introduzca 1 en [Juegos].

Clase	Ajustes en el panel de operaciones		
	Grupo	Copias	Juegos
1-A	01	30	1
1-B	02	32	1
1-C	03	30	1

Además, cuando varios grupos tienen el mismo número de copias necesario, puede agruparlos como un solo grupo aumentando el número de juegos. En este caso, las clases 1-A y 1-C tienen el mismo número de copias, por lo que puede configurar los ajustes de la siguiente manera para imprimir dividiendo las copias por clase.

Clase	Ajustes en el panel de operaciones		
	Grupo	Copias	Juegos
1-A, 1-C	01	30	2
1-B	02	32	1

■ Acerca de los ajustes de separación

[Ordenar]

[Auto]: las copias se ordenan en conjuntos al cargar el original en el ADF y se ordenan por página al cargar el original en el cristal.

[Intercalado]: las copias se realizan en juegos. Seleccione la opción [Ordenar] para [Sin intercalar] para copiar por página.

[Hoja de separación]

[OFF]: no se insertan hojas de separación.

Cuando esta opción está configurada como [Entre juegos], se inserta una hoja de separación entre cada juego.

Cuando esta opción está configurada como [Entre grupos], se inserta una hoja de separación entre cada grupo.

[Papel]

Especifique la bandeja para papel en la que se cargan las hojas de separación.

[Nº impres.]

[ON]: los números se imprimirán.

El número de grupo y el número de juego se imprimen cuando [Hoja de separación] está ajustada a [Entre juegos], y solo el número de grupo se imprime cuando [Hoja de separación] está ajustada a [Entre grupos].

Guardar un programa

Puede registrar hasta 12 programas y recuperarlos cuando sea necesario.

1 Toque [Programa].

Se muestra la pantalla [Programa].

2 Toque [Sin registro] y, a continuación, [Editar].

Se muestra la pantalla para editar el programa.

3 Introduzca el número de copias y juegos usando las teclas numéricas.



4 Toque [Separación].

Se muestra la pantalla [Separación].

5 Establezca las opciones de clasificación y de hoja de separación.

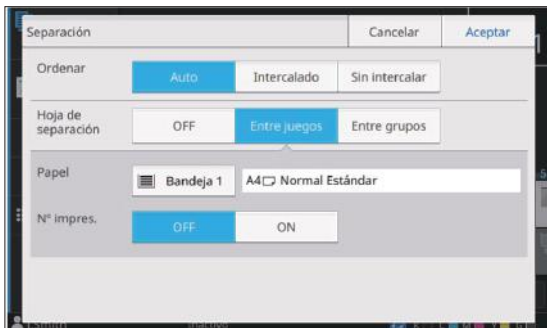

Establezca también las opciones de [Papel] y [Nº impres.] si fuera necesario.



- Si utiliza la unidad salida offset, el apilador de alta capacidad o el finalizador multifunción opcional, puede configurar [Salida offset]. Para más información, consulte las siguientes:
 - Al usar la unidad de salida offset (p.194 "Salida offset ([Programa])")
 - Al usar el apilador de alta capacidad (p.214 "Salida offset ([Programa])")
 - Al usar el finalizador multifunción (p.228 "Salida offset ([Programa])")

6 Toque [Aceptar].

Se muestra la pantalla [Confirmar].

7 Seleccione [Sobrescribir] o [Registrar como].

Para grabar poniéndole un nombre, escriba un nombre de programa y toque [Aceptar]. Se ha completado el registro. En la pantalla [Confirmar], toque [Cerrar].



- Si se ha seleccionado [No registrar], los ajustes detallados que se han especificado se cancelan y vuelve a mostrarse la pantalla de edición del programa.

8 Toque [Aceptar].

Recuperación de un programa

Puede recuperar un programa guardado.

1 Toque [Programa].

Se muestra la pantalla [Programa].

2 Seleccione el programa a recuperar.

El número de copias y juegos registrados se muestran en una lista.



3 Toque [Aceptar].

Cambiar los ajustes de un programa

Puede cambiar un programa guardado.

1 Toque [Programa].

Se muestra la pantalla [Programa].

2 Seleccione un programa.

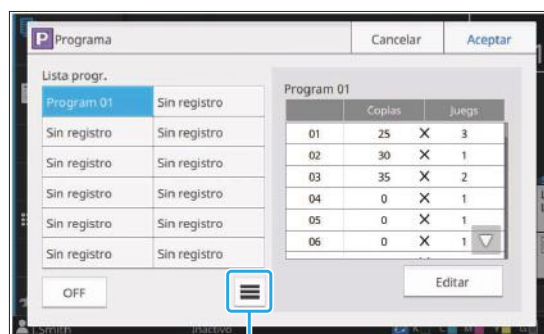

Submenú

Se pueden configurar los siguientes ajustes en el submenú:

- Renombrar
- Eliminar

Siga las instrucciones en pantalla para cambiar los ajustes.

3 Toque [Editar].

Para obtener instrucciones específicas sobre las operaciones posteriores, consulte los pasos 3 a 8 en "Guardar un programa" (p.79).

Añadir cubierta

Puede cargar papel impreso o papel de color en una bandeja para papel para añadirlo a la parte delantera y trasera del documento impreso como una cubierta.



- No puede usar papel de un tamaño diferente al del papel de copia.
- No puede usar [Añadir cubierta] con [Varios tamaños original], [Borde de página], o [Superposición] al mismo tiempo. (p.69 "Varios tamaños original", p.74 "Borde de página", p.77 "Superposición")

[Borde enc.]

Indique el borde de encuadernación.

[Cubierta frontal]

Establezca esta opción en [ON] para añadir una cubierta a la parte frontal de cada impresión.

[Cub. tras.]

Establezca esta opción en [ON] para añadir una cubierta a la parte trasera de cada impresión.

[Bandeja pap.]

Especifique la bandeja de alimentación que se carga con papel de cubierta.

1 Toque [Añadir cubierta].

Se muestra la pantalla [Añadir cubierta].

2 Seleccione el lado de encuadernación.

3 Configure los ajustes de cubierta.

Seleccione [OFF] o [ON] para las cubiertas frontales o traseras.

4 Toque la bandeja para papel.

Se muestra la pantalla [Selec.bandeja].

5 Seleccione una bandeja para papel y toque [Aceptar].

6 Toque [Aceptar].

7 Cargue el papel de cubierta.



- El lado por el que se carga el papel varía dependiendo de la bandeja.

[Cubierta frontal]

Bandeja estándar/bandeja adicional opcional: cargue el papel con la primera página bocarriba.

Bandeja de alimentación: cargue el papel con la primera página bocabajo.

[Cub. tras.]

Bandeja estándar/bandeja adicional opcional: cargue el papel con la primera página bocabajo.

Bandeja de alimentación: cargue el papel con la primera página bocarriba.

Para más información, véase "Carga de papel" (p.48).

- Cambie los ajustes de [Selección de papel] según el papel cargado. (p.64 "Selección de papel")

Separación

Inserte una hoja de separación entre páginas o juegos, o para separar trabajos.



- Para cargar papel especial y usarlo como hojas de separación, se recomienda que [Sel. autom.] se ajuste a [OFF] en la bandeja para papel para hojas de separación. (p.65 "Cambio del ajuste de bandeja para papel")
- No puede usar la función [Separación] con la función [Programa] al mismo tiempo. (p.78 "Programa")

[Hoja de separación]

[OFF]: no se insertan hojas de separación.

[Entre clases]: se inserta una hoja de separación en cada unidad especificada en [Ordenar].

[Después trabajo]: se inserta una hoja de separación después de cada trabajo impreso.

[Papel]

Especifique la bandeja para papel en la que se cargan las hojas de separación.

[Nº impres.]

[OFF]: no se imprimen los números.

[1 2 3 ...]: los números se imprimen en las hojas de separación por orden numérico (1, 2, 3...).

[A B C...]: las letras se imprimen en las hojas de separación en orden alfabético (A, B, C... Z, AA, AB...). (Hasta ZZZ)

El texto se imprime al final (a 5 mm (7/32") aproximadamente del borde) o en la parte superior (a 5 mm (7/32") aproximadamente del borde) de la hoja.

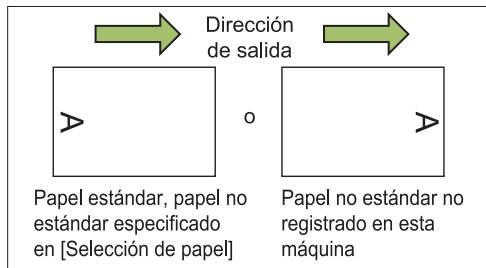

1 Toque [Separación].

Se muestra la pantalla [Separación].

2 Seleccione la posición en la que se insertarán las hojas de separación.

3 Toque la bandeja para papel.

Se muestra la pantalla [Selec.bandeja].

4 Seleccione la bandeja para papel para las hojas de separación y toque [Aceptar].

5 Configure el ajuste [Nº impres.].

6 Toque [Aceptar].



- Si utiliza la unidad salida offset, el apilador de alta capacidad o el finalizador multifunción opcional, puede configurar [Salida offset]. Para más información, consulte las siguientes:
 - Al usar la unidad de salida offset (p.194 "Salida offset ([Separación])")
 - Al usar el apilador de alta capacidad (p.214 "Salida offset ([Separación])")
 - Al usar el finalizador multifunción (p.228 "Salida offset ([Separación])")

Margen de encuadernación

Indique el margen de encuadernación.



- No puede usar la función [Margen de encuadernación] con la función [Folleto] o [Borde de página]. (p.72 "Folleto", p.74 "Borde de página")

[Borde enc.]

Indique el borde de encuadernación.

Anchura

Introduzca el ancho usando [▲], [▼] o las teclas numéricas.

[Reduc. autom.]

Ajuste esta opción a [ON] para reducir automáticamente el tamaño de la imagen para que quepa en el papel y así evitar que los bordes no se impriman aunque se especifique un ancho de margen.

1 Toque [Margen de encuadernación].

Se muestra la pantalla [Margen de encuadernación].

2 Indique el margen de encuadernación.

- Seleccione [Borde enc.].
- Utilice [▲], [▼] o las teclas numéricas para indicar el ancho.
- Ajuste [Reduc. autom.] a [ON] para evitar que los bordes no se impriman aunque se especifique un ancho de margen.

3 Toque [Aceptar].

Grapado/ Perforado

Si utiliza la unidad salida offset o el finalizador multifunción opcional, la función de grapado está disponible en la posición especificada. El margen de encuadernado también se puede configurar. Si utiliza el finalizador multifunción opcional con la unidad de perforación, también puede configurar el ajuste de perforación.

Para más información, consulte las siguientes:

- Al usar la unidad de salida offset (p.195 "Grapado")

- Al usar el finalizador multifunción (p.229 “Grapado/ Perforado”)

Plegado

Si utiliza el finalizador multifunción opcional, puede configurar la forma en que se plegará el papel. Para más información, consulte “Plegado” (p.230) en “Equipos opcionales”.

Impresión lenta

Esta opción permite disminuir la velocidad de impresión. Esto también reduce la cantidad de ruido producida por la máquina al imprimir trabajos.

[OFF], [ON]

1 Toque [Impresión lenta].
Se muestra la pantalla [Imp.lenta].

2 Toque [ON].

3 Toque [Aceptar].

Bandeja de salida

Si usa una bandeja de apilamiento opcional, un apilador de alta capacidad o finalizador multifunción, puede seleccionar las bandejas de salida de los materiales impresos.

Para más información, consulte las siguientes:

- Al usar la bandeja de apilamiento (p.206 “Bandeja de salida”)
- Al usar el apilador de alta capacidad (p.214 “Bandeja de salida”)
- Al usar el finalizador multifunción (p.231 “Bandeja de salida”)

Cara arriba o abajo

Si usa una bandeja de apilamiento opcional, un apilador de alta capacidad o finalizador multifunción, puede configurar si desea sacar las copias impresas cara arriba o cara abajo.

Para más información, consulte las siguientes:

- Al usar la bandeja de apilamiento (p.207 “Cara arriba o abajo”)
- Al usar el apilador de alta capacidad (p.215 “Cara arriba o abajo”)
- Al usar el finalizador multifunción (p.232 “Cara arriba o abajo”)

Relevo bandeja salida

Al usar la bandeja de apilamiento de control automático, el apilador de alta capacidad o el finalizador multifunción, la bandeja de salida cambiará automáticamente cuando la bandeja que se está usando se llene.

Para más información, consulte las siguientes:

- Al usar la bandeja de apilamiento de control automático (p.207 “Relevo bandeja salida”)
- Al usar el apilador de alta capacidad (p.215 “Relevo bandeja salida”)
- Al usar el finalizador multifunción (p.232 “Relevo bandeja salida”)

Relevo de bandeja para papel

Utilice esta opción para alimentar papel automáticamente desde una bandeja diferente con el mismo tamaño y tipo de papel cuando la bandeja seleccionada se quede sin papel.

[OFF], [ON]

1 Toque [Relevo de bandeja para papel].

Se muestra la pantalla [Relevo bandeja papel].

2 Toque [ON].

3 Toque [Aceptar].

Rotación autom. imagen

Esto le permite girar la imagen 90 grados automáticamente cuando las orientaciones del original y del papel no coinciden, incluso si el tamaño del papel cargado en la bandeja coincide con el tamaño del original cargado. Normalmente, este ajuste está en [ON].



- [Rotación autom. imagen] no se puede usar junto a [Superposición]. (p.77 “Superposición”)

Comb. Trab. Escan

Puede copiar colectivamente varios originales escaneados con diferentes configuraciones como un solo trabajo. Esta opción es conveniente cuando los originales varían en tipo y calidad de imagen.



- Las funciones [Comb. Trab. Escan] y [Escaneo ADF y pausa] no se pueden usar a la vez. (p.68 “Escaneo ADF y pausa”)

[OFF], [ON]

1 Toque [Comb. Trab. Escan].

Se muestra la pantalla [Comb. Trab. Escan].

2 Toque [ON].

3 Toque [Aceptar].

4 Cargue el original y pulse la tecla [Start].

Se inicia el escaneo del original y, una vez finalizado, se muestra la pantalla [Confirmar].

5 Toque [Cambiar ajuste].

Se muestra la pantalla [Copia].

6 Cambie los ajustes de copia según sea necesario.



- Solo puede cambiar los siguientes ajustes de copia al escanear por segunda vez.

[Modo color], [Tamaño reproducción], [Orientación original], [Nivel de exposición], [Borrar sombra libro], [Borde de página], [Tipo original], [Corrección de gamma], [Control imagen], [Nivel color de fondo]

7 Cargue el siguiente original y pulse la tecla [Start].

Se inicia el escaneo del original y, una vez finalizado, se muestra la pantalla [Confirmar].

8 Repita los pasos 5 a 7 según sea necesario.

Si no tiene que cambiar los ajustes, siga los mensajes que aparecen para el funcionamiento.

9 Toque [Escaneado] en la pantalla [Confirmar].

Los datos escaneados se imprimen.

Interrumpir copia

Esta función le permite pausar el trabajo que esté imprimiendo para copiar otro documento.



- Las siguientes funciones no están disponibles para la copia interrumpida:

[Programa], [Hoja de separación], [Añadir cubierta], [Escaneo ADF y pausa], [Comb. Trab. Escan]

- La copia de interrupción no puede realizarse cuando se está procesando un trabajo con la función de grapado o con la función salida offset usando la unidad salida offset. La función de copia de interrupción está disponible si cualquiera de las bandejas de apilamiento opcional, el apilador de alta capacidad o el finalizador multifunción está conectado.

- Al realizar una copia de interrupción con un trabajo que se saca por el finalizador multifunción, los siguientes ajustes no estarán disponibles:

[Grapado/ Perforado], [Plegado], [Encuadern.], [Bandeja de salida], [Cara arriba o abajo], [Relevo bandeja salida]

1 Pulse la tecla [Interrupt].

Se muestra la pantalla Interrupción.

2 Cargue el original y pulse la tecla [Start].

- Puede continuar con la copia de interrupción mientras se muestra el mensaje [Preparado para copiar. (Interrupción)].

3 Tras completar la copia, pulse la tecla [Interrupt] para cancelar la copia de interrupción.

Se reanuda la impresión del trabajo pausado.

- También se cancela la interrupción de la copia cuando la máquina no ha funcionado durante 60 segundos.

Botones de función Modo copia

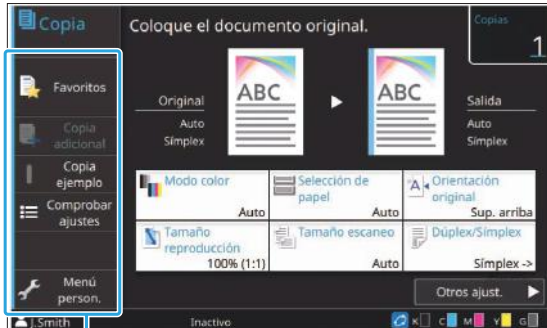

Botones de función

Favoritos

Se pueden recuperar los ajustes cuando sea necesario.

Los ajustes recomendados se registran con antelación como favoritos.

Puede ser útil registrar los ajustes utilizados frecuentemente. Para más información, véase “Añadir a favoritos” (p.87).

1 Toque [Favoritos].

Se muestra la pantalla [Favoritos].

2 Seleccione uno de los favoritos.

Los valores configurados se muestran en una lista en la pantalla.

Se pueden configurar los siguientes ajustes en el submenú:

- Renombrar
- Eliminar

3 Toque [Aceptar].



- No puede renombrar o borrar favoritos que estén registrados como ajustes de fábrica.

Copia adicional

Esta función imprime una copia del último original que se haya copiado. No se necesita volver a escanear el original.



- No se puede realizar una copia adicional en los siguientes casos:

- Cuando el administrador no ha permitido el uso de la función de copia adicional
- Cuando se ha ejecutado reset automático después de copiar el original
- Cuando el usuario ha cerrado sesión

1 Toque [Copia adicional] después de que el trabajo de copia haya finalizado.

Se muestra la pantalla [Copia adicional].

2 Utilice las teclas numéricas para especificar el número de copias.

3 Toque [Aceptar].

Se inicia la impresión de las copias adicionales.

Copia ejemplo

La impresión se interrumpe tras imprimir una copia. Esta función le permite comprobar la impresión antes de hacer un gran número de impresiones.



- Si ajusta [Ordenar] a [Intercalado], puede utilizar esta función para realizar una copia como ejemplo. (p.68 “Ordenar”)

1 Toque [Copia ejemplo].

Se muestra la pantalla [Copia ejemplo].

2 Toque [ON].

3 Toque [Aceptar].

4 Pulse la tecla [Start].

Se muestra la pantalla [Haciendo copias muestra] y se inicia la copia del original. El estado actual se muestra en la pantalla.

- La copia se puede pausar utilizando la tecla [Stop]. (p.59 "Cancelar copia")
- Toque [Impresión lenta] para disminuir la velocidad de impresión. Esto también reduce la cantidad de ruido producida por la máquina al imprimir trabajos.

Después de imprimir la copia ejemplo, aparece la pantalla [Confirmar].

Puede cambiar los siguientes ajustes:

- [Cambiar ajuste] (p.60 "Cambio de ajustes durante la copia")
- [Mantenimiento] (p.60 "Realizar mantenimiento durante la copia")

Comprobar ajustes

Utilice esta opción para comprobar los ajustes actuales.

1 Toque [Comprobar ajustes].

Se muestra la pantalla [Comprobar ajustes]. Compruebe los ajustes actuales.

Se pueden configurar los siguientes ajustes en el submenú:

- Añadir a favoritos
- Guardar por defecto
- Imprimir confir. de ajustes

2 Toque [Atrás].

Menú personalizado

Puede registrar los ajustes favoritos y predeterminados y editar el orden de los botones.

Añadir a favoritos

Registre los ajustes y el número de copias para un botón de ajuste como favorito. Puede registrar hasta 30 favoritos.

Realice la operación mientras se configuran los detalles que desea registrar.

1 Toque [Menú personalizado].

Se muestra la pantalla [Menú personalizado].

2 Toque [Favoritos Crear/Editar].

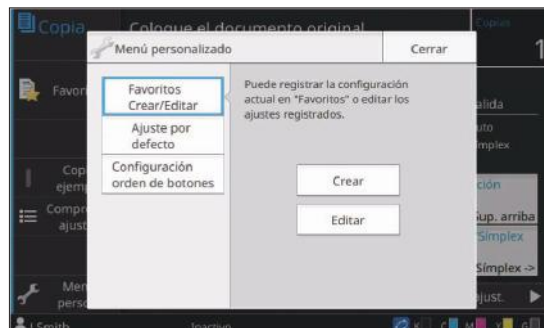

3 Toque [Crear].

Se muestra la pantalla [Añadir a favoritos]. Compruebe los ajustes actuales.

4 Toque [Aceptar].

5 Introduzca el nombre de registro y pulse [Aceptar].

Los ajustes se han registrado como favoritos.

6 Toque [Cerrar].



- Los siguientes ajustes no se pueden registrar como favoritos:
 - [Selección de papel]

Edición de favoritos

Puede cambiar el orden de visualización de los favoritos.

1 Toque [Menú personalizado].

Se muestra la pantalla [Menú personalizado].

2 Toque [Favoritos Crear/Editar].

3 Toque [Editar].

Se muestra la pantalla [Edit.favoritos].

4 Seleccione uno de los favoritos.

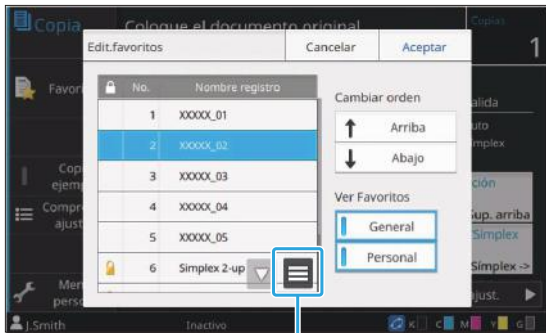

Submenú

No se puede editar el icono Favoritos con un candado.
Se pueden configurar los siguientes ajustes en el submenú:

- Comprobar ajustes
- Renombrar
- Eliminar

5 Toque [Arriba] o [Abajo] para configurar el orden.

6 Configure el ajuste [Ver Favoritos].

- Cuando selecciona [General], se muestran los favoritos registrados por el administrador y los favoritos registrados como ajustes de fábrica.
- Cuando selecciona [Personal], se muestran los favoritos registrados por los usuarios actualmente conectados.
- También puede seleccionar [General] y [Personal].



- Puede que no se muestre [Ver Favoritos] dependiendo de la configuración del administrador. En este caso, se muestran los favoritos registrados por el administrador y los favoritos registrados como ajustes de fábrica.

7 Toque [Aceptar].

8 Toque [Cerrar].

Guardado por defecto

Puede registrar los valores y el número del juego de copias utilizando los botones de ajustes como ajustes por defecto. Realice la operación mientras se configuran los detalles que desea registrar.

1 Toque [Menú personalizado].

Se muestra la pantalla [Menú personalizado].

2 Toque [Ajuste por defecto].

3 Toque [Entrada].

Se muestra la pantalla [Guardar por defecto]. Compruebe los ajustes actuales.

4 Toque [Aceptar].

Los ajustes se registran como ajustes por defecto.

5 Toque [Cerrar].

Borrar predeterminados

Borre un valor predeterminado registrado por una persona y configure el valor al predeterminado común.

1 Toque [Menú personalizado].

Se muestra la pantalla [Menú personalizado].

2 Toque [Ajuste por defecto].

3 Toque [Borrar].

Se muestra la pantalla [Inicializar].

4 Toque [Aceptar].

Se borran los valores por defecto.

5 Toque [Cerrar].



- Son necesarios derechos de administrador para borrar un valor predeterminado común. Póngase en contacto con su administrador para obtener más detalles.

Edición del orden de botones

Esta función cambia la disposición de los botones de ajustes.

- 1 **Toque [Menú personalizado].**
Se muestra la pantalla [Menú personalizado].
- 2 **Toque [Configuración orden de botones].**
Se muestra la pantalla [Configur. orden de botones].
- 3 **Seleccione uno de los botones de ajustes.**

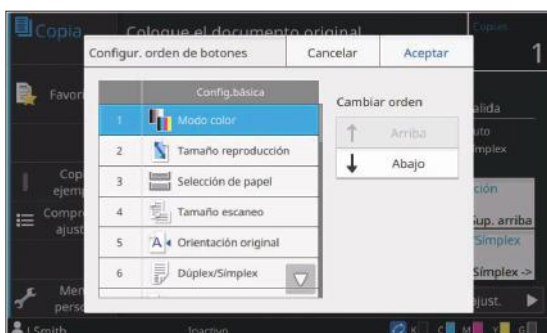

- 4 **Toque [Arriba] o [Abajo] para configurar el orden.**
- 5 **Toque [Aceptar].**
Se completa la disposición de los botones de ajustes.
- 6 **Toque [Cerrar].**



- Son necesarios derechos de administrador para configurar el orden de botones comunes. Póngase en contacto con su administrador para obtener más detalles.

Puede escanear un original en papel y guardarlo como datos.

Seleccione una carpeta en la que guardar los datos según sus necesidades.

Los datos escaneados se pueden guardar en un ordenador conectado a la red, se pueden enviar por correo electrónico como documentos adjuntos o se pueden guardar en la unidad de estado sólido (SSD) de la máquina para descargarlos desde la RISO Console.

Resumen de las operaciones de escaneado p.92

1. Cargue el original.



2. Toque [Escanear] en la pantalla [Inicio1].



3. Especifique una dirección o un destino.



4. Cambie los ajustes.



5. Compruebe la vista previa.



6. Pulse la tecla [Start].

Ajustes de escaneado p.96

Esta sección explica cada ajuste de configuración de escaneado en detalle.

Botones de función del modo escáner p.101

Esta sección explica las funciones disponibles en el modo Escanear.



Resumen de las operaciones de escaneado

Esta sección explica las operaciones básicas de escaneado.

Procedimiento

1 Cargue el original.

Para obtener más información sobre los tipos de originales que se pueden usar, consulte "Originales" (p.23).



- Esta máquina no puede escanear el área comprendida entre 1 mm (3/64") del borde exterior del papel. (Cualquier parte de la imagen situada dentro de dicha área se perderá.)

■ En el ADF

1) Cargue el original en el ADF.

Alinee los originales y colóquelos bocarriba.

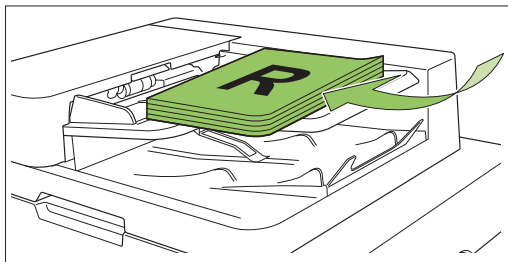

2) Deslice las guías originales para que coincidan con el ancho de los originales.

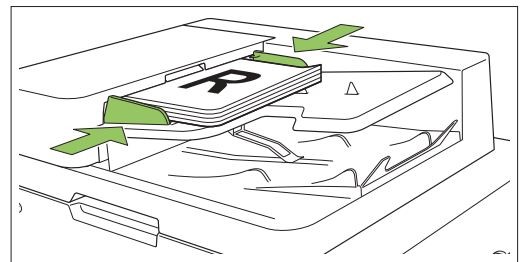

■ En el cristal

1) Abra la cubierta original.

2) Cargue los originales.

Cargue los originales bocabajo en el cristal. Alinee la esquina del original con la esquina superior izquierda del cristal.

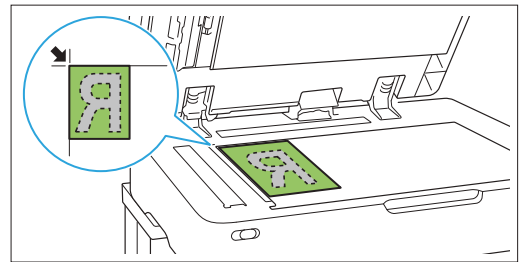

3) Cierre la cubierta original.



- Abra y cierre la cubierta original con suavidad.

2 Toque [Escanear] en la pantalla [Inicio1].

Seleccione [Correo], [PC], o [Consola].

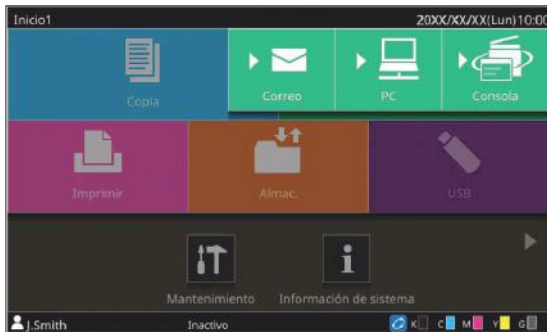

3 Especifique una dirección o un destino.

Si selecciona [Correo] o [PC], especifique la dirección/destino de los datos escaneados.



- Si selecciona [Consola], no tiene que especificar el destino. Los datos escaneados se guardan en el SSD interno de la máquina.

■ Si ha seleccionado [Correo]

Puede adjuntar los datos escaneados a mensajes de correo electrónico y enviarlos.

1) Toque [Dirección].

Se muestra la pantalla [Dirección].

2) Seleccione una dirección de [Libreta de direcciones de correo].

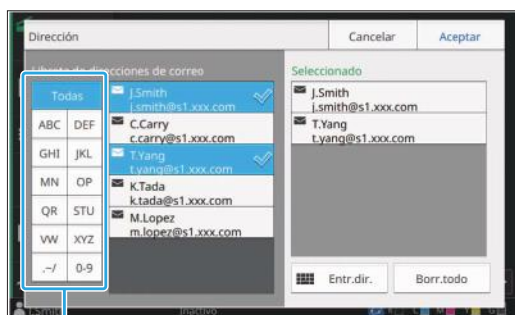

Índice

La dirección seleccionada aparece en [Seleccionado].



- Puede tocar el índice para restringir la lista de direcciones registradas en la libreta de direcciones.
- Si está utilizando un servidor de autenticación o un enlace de sistema externo, la dirección de correo electrónico obtenida del servidor LDAP o del servidor de impresión externo se muestra en [Seleccionado].

3) Toque [Aceptar].



- Para enviar a una dirección que no aparece en [Libreta de direcciones de correo], toque [Entr.dir.] para registrar la nueva dirección.
- Para eliminar una dirección de [Seleccionado], puede borrar todas las direcciones tocando [Borr.todo] o seleccione la dirección que eliminar y toque [Borrar].
- Toque [Remitente] para mostrar la pantalla [Remitente] e introduzca el nombre del remitente.

■ Si ha seleccionado [PC]

Los datos escaneados se guardan en un ordenador de la red.

1) Toque [Destino].

Se muestra la pantalla [Destino].

2) Seleccione un destino en [Libreta de direcciones PC].



Índice

El destino seleccionado aparece en [Seleccionado].



- Puede tocar el índice para restringir la lista de destinos registrados en la libreta de direcciones.

3) Toque [Aceptar].



- Para guardar los datos en un ordenador que no aparece en [Libreta de direcciones PC], contacte con su administrador.
- Para eliminar un destino de [Seleccionado], puede borrar todos los destinos tocando [Borr.todo] o seleccione el destino que quiera eliminar y toque [Borrar].
- Toque [Entr.dir.] para registrar un nuevo destino. Para más información sobre el servidor de destinos, póngase en contacto con el administrador.

4 Cambie los ajustes.

Se pueden especificar los ajustes detallados para el escaneado.

Para obtener más información sobre las funciones que se pueden configurar, consulte "Lista de ajustes" (p.95).

5 Compruebe la vista previa.

1) Toque [Previsu. preenvío].

Al tocar [Continuar] en la pantalla [Confirmar], se inicia el escaneo del original y se muestra la vista previa.

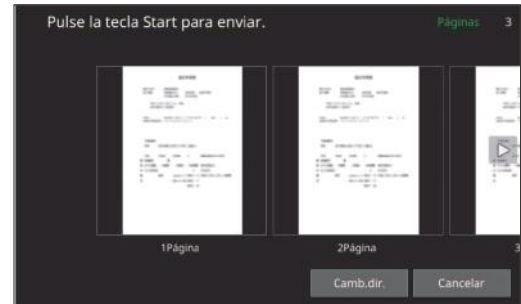

Para cambiar de páginas, toque [◀] o [▶].

Para cambiar la dirección o destino, toque [Camb.dir.] o [Directorio almac.].

6 Pulse la tecla [Start].

Se muestra la pantalla [Escaneo] y se inicia el escaneo del original. El estado actual se muestra en la pantalla.

- Cuando aparezca la pantalla [Confirmar], toque [Cerrar].
Se escanea y se guarda el original.

■ Para cancelar el escaneado

1 Pulse la tecla [Stop].

Se detiene el escaneado y aparece la pantalla Escanear.



- Cuando selecciona [Consola] para escanear los datos, los datos escaneados se guardan en el SSD interno de la máquina. Los datos guardados se pueden descargar desde la RISO Console al ordenador de un usuario. Consulte "Pantalla del menú [Escanear]" (p.172) en "RISO Console".
- El administrador es quien configura el período de almacenamiento de los datos escaneados.



- **RISO KAGAKU CORPORATION no se hace responsable de la pérdida de datos en el disco duro interno de la máquina que pueda producirse durante el uso de la misma. Para proteger los datos, se recomienda realizar una copia de seguridad por adelantado.**

Lista de ajustes

La siguiente lista contiene los ajustes disponibles en el modo escáner.

Opción de ajuste	Use este elemento para:	Ver
Nombre documento	Permite ver y especificar el nombre del documento al guardar datos escaneados.	p.96
Modo color	Permite especificar el modo de color de los datos que se quieren escanear.	p.96
Tamaño escaneo	Permite especificar el tamaño de escaneo para los originales que se van a escanear.	p.97
Formato archivo	Permite especificar el formato de archivo para guardar los datos escaneados.	p.97
Dúplex/Síplex	Especifique los lados del original que se quieren escanear.	p.98
Nivel de exposición	Ajusta el nivel de escaneo.	p.98
Orientación original	Indique la orientación del original.	p.98
Resolución	Indique la resolución para escanear originales.	p.98
Varios tamaños original	Escanee el original que contengan los distintos tamaños de papel.	p.98
Tamaño página	Especifique el tamaño para guardar los datos escaneados.	p.98
Borrar sombra libro	Esta opción elimina las sombras que aparecen en el centro de las imágenes cuando se escanea un libro abierto.	p.99
División de página	Escanee dobles páginas y divídalas en dos partes (izquierda y derecha).	p.99
Código PIN	Utilice esta opción para asignar códigos PIN al guardar trabajos escaneados en la SSD interna de la máquina.	p.99
Tipo original	Seleccione el tipo original para que se realice el procesamiento de imagen correcto y se guarden los datos escaneados.	p.99
Corrección de gamma	Ajuste el balance de color (CMYK) de los datos escaneados.	p.99
Control imagen	Permite especificar el procesamiento de imagen adecuado para el original.	p.99
Nivel color de fondo	Seleccione un color de fondo (color base) más claro para que el texto sea más fácil de leer.	p.100
Tamaño reproducción	Expandir o contraiga los datos escaneados.	p.100
Comb. Trab. Escan	Puede escanear varios originales con diferentes configuraciones y combinar los trabajos en uno solo.	p.100
Favoritos	Permite acceder a los ajustes utilizados frecuentemente.	p.101
Comprobar ajustes	Compruebe los ajustes actuales.	p.101
Previsu. preenvío	Escanee y muestre el original antes de enviar o guardar.	p.101
Menú personalizado	Registre los ajustes favoritos y predeterminados y edite el orden de los botones. Permite registrar y editar las libretas de direcciones.	p.102

Ajustes de escaneado

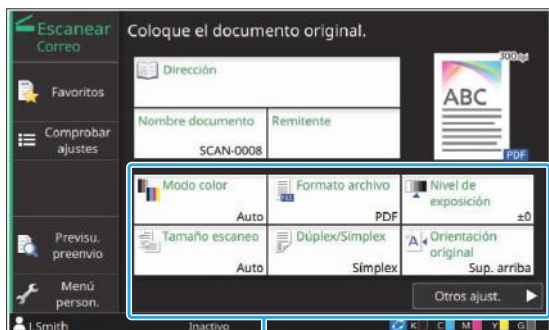

Botones de ajuste

Nombre documento

Puede ver el nombre de documento que se utilizará al guardar los datos escaneados. Toque [Nombre documento] para establecer el nombre del documento.

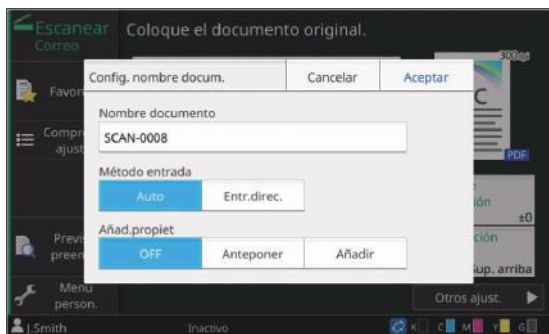

[Nombre documento]

Entre la información especificada en [Método entrada] y [Añad.propiet], se muestra la información [Nombre documento] y [Propietario].

[Método entrada]

Seleccione [Auto] para que el nombre del documento se defina automáticamente. Seleccione [Entr.direc.] para introducir un nombre de documento elegido por usted. Si selecciona [Auto], al documento se le asigna un nombre que empieza por "SCAN-" y va seguido de un número de serie (de 0001 a 9999).

[Añad.propiet]

Especifique si añadir el nombre del propietario a los nombres de documentos en [Método entrada].

Seleccione [OFF] para no añadir el nombre del propietario.

Seleccione [Anteponer] para añadir el nombre del propietario antes de los nombres de los documentos y nombrarlos con el siguiente formato:

Nombre del propietario - Nombre del documento -

Número de página_ Número secuencia.extensión

Ejemplo: J.Smith-SCAN-0001-0001_0001.tif

Seleccione [Añadir] para añadir el nombre del propietario después de los nombres de los documentos y denominarlos con el siguiente formato:

Nombre del documento - Nombre del propietario -

Número de página_ Número secuencia.extensión

Ejemplo: SCAN-0001-J.Smith-0001_0001.tif



- El número secuencial se añade solamente cuando un nombre de archivo figura por duplicado.

1 Toque [Nombre documento].

Se muestra la pantalla [Config. nombre docum.].

2 Seleccione una opción para [Método entrada].

Si se selecciona [Entr.direc.], introduzca un nombre de documento y toque [Aceptar].

3 Seleccione si desea añadir el nombre del propietario.

4 Toque [Aceptar].



- Para más información sobre cómo introducir texto, consulte "Introducción de texto" (p.45).
- Para [Entr.direc.], puede utilizar letras mayúsculas y minúsculas.

Modo color

Seleccione el modo de color de los datos que se quieren escanear.

[Auto]

La máquina determina automáticamente si el original está en color o en blanco y negro. Si se determina que el original es a color, se convierte a datos RGB y se guarda. Si se determina que el original es en blanco y negro, se convierte a datos en negro y se guarda.

[Todo col]

Los originales se convierten al formato de datos RGB y se guardan.

[Escala de grises]

Los originales y fotos a color se convierten a datos con escala de grises y se guardan.

[Negro]

Los originales se guardan como datos en blanco y negro (binarios).

1 Toque [Modo color].

Se muestra la pantalla [Modo color].

2 Seleccione el modo color.**3 Toque [Aceptar].****Tamaño escaneo**

Especifica el tamaño del original que se quiere escanear.

Para más información, consulte "Tamaño escaneo" (p.66) en "Copia".

Formato archivo

Permite especificar el formato de archivo para guardar los datos escaneados.

[PDF], [TIFF], [JPEG], [PDF/A]

Formato archivo	Opción de ajuste
[PDF]	<ul style="list-style-type: none"> • [Cal. imagen] • [Detalles] <ul style="list-style-type: none"> - [Página única] - [ZIP] • [Configuración de la contraseña] <ul style="list-style-type: none"> - [Contraseña de usuario] - [Contraseña propiet.]
[TIFF]	<ul style="list-style-type: none"> • [Detalles] <ul style="list-style-type: none"> - [ZIP]

Formato archivo	Opción de ajuste
[JPEG]	<ul style="list-style-type: none"> • [Cal. imagen] • [Detalles] <ul style="list-style-type: none"> - [ZIP]
[PDF/A]	<ul style="list-style-type: none"> • [Cal. imagen]

[Cal. imagen]

[1: Bajo], [2], [3], [4], [5: Alto]

[Contraseña PDF]

Defina la contraseña de usuario y la contraseña de propietario.

[Página única]

Seleccione la opción [ON] para guardar los datos escaneados en páginas únicas.

[ZIP]

Esta opción aparece al enviar los datos escaneados por correo electrónico o al enviarlos a un ordenador de la red. Seleccione [ON] para comprimir varios archivos de datos escaneados en un archivo zip.



• [ZIP] no se muestra cuando [Consola] se selecciona como destino para guardar los datos escaneados. Los archivos múltiples de datos escaneados siempre se comprimen en un archivo zip y se guardan en el SSD interno de la máquina.

1 Toque [Formato archivo].

Se muestra la pantalla [Formato archivo].

2 Seleccione el formato de archivo para guardar los datos escaneados.**3 Cambie los ajustes según sea necesario.****4 Toque [Aceptar].**

• Si [Formato archivo] se ajusta a [PDF], la opción [ZIP] estará disponible cuando [Página única] se ajuste a [ON].

• La [Contraseña de usuario], que se puede introducir cuando se selecciona [PDF] como formato de archivo, es necesario para abrir posteriormente los documentos. La [Contraseña propiet.] es necesaria para definir los derechos de acceso a los documentos, concretamente, el permiso para imprimir y editar.

La opción [Código PIN] (p.99) de esta máquina es diferente de las contraseñas mencionadas anteriormente; el código PIN sirve para proteger los trabajos de escaneado que se guardan en el disco duro interno y los trabajos de impresión enviados desde un ordenador.

Dúplex/Síplex

Especifique los lados del original que se quieren escanear.



• [Dúplex/Síplex] y [Borrar sombra libro] no se pueden usar juntos. (p.99 "Borrar sombra libro")

[Lado único], [Doble cara]
[Sentido pág.]

Indique si las páginas se abren de derecha a izquierda o de arriba abajo.

[Orientación original] (p.98 "Orientación original")

1 Toque [Dúplex/Síplex].

Se muestra la pantalla [Dúplex/Síplex].

2 Toque [Orientación original].

Seleccione [Sup. arriba] o [Sup. izq.].

3 Especifique las caras del original que se desea escanear.

Si ha seleccionado la opción [Doble cara], especifique la dirección de la paginación.

4 Toque [Aceptar].

Nivel de exposición

Ajusta el nivel de escaneado.

Para más información, consulte "Nivel de exposición" (p.68) en "Copia".

Orientación original

Indique la orientación del original.

Para más información, consulte "Orientación original" (p.67) en "Copia".

Resolución

Indique la resolución para escanear originales.
[200 dpi], [300 dpi], [400 dpi], [600 dpi]

1 Toque [Resolución].

Se muestra la pantalla [Resolución].

2 Especifique la resolución.

3 Toque [Aceptar].

Varios tamaños original

Utilice esta opción cuando se utilicen diferentes tamaños de original en el original. Los tamaños que pueden coexistir son "A4-LEF y A3", "B5-LEF y B4" y "Letter-LEF y Ledger".

Para más información, vea el paso 2 y los pasos posteriores en "Varios tamaños original" (p.69) en "Copia".

Tamaño página

Especifique el tamaño para guardar los datos escaneados.

[Auto]

Define automáticamente el tamaño de página basándose en los ajustes de [Tamaño escaneo] y [Tamaño reproducción].

[Estándar]

Guarda los datos en el tamaño estándar seleccionado.

[Personalizada]

Guarda como tamaños de página no estándar registrados previamente por el administrador.

[Manual]

Especifique el tamaño de página no estándar que no esté registrado y guarde como este tamaño.

1 Toque [Tamaño página].

Se muestra la pantalla [Tamaño página].

2 Seleccione el tamaño de página.

3 Toque [Aceptar].

Borrar sombra libro

Esta opción elimina las sombras que aparecen en el centro de las imágenes cuando se escanea un libro abierto.

Para más información, consulte “Borrar sombra libro” (p.70) en “Copia”.



- [Borrar sombra libro] y [Dúplex/Síplex] no se pueden usar juntos. (p.98 “Dúplex/Síplex”)

División de página

Utilice esta opción para escanear dobles páginas y dividir las en dos partes (izquierda y derecha). Para más información, consulte “División de página” (p.70) en “Copia”.

Código PIN

Utilice esta opción para asignar códigos PIN al guardar trabajos escaneados en la SSD interna de la máquina. El código PIN que se define aquí es necesario al utilizar la RISO Console para descargar archivos a un ordenador.

[OFF], [ON]

Introduzca el valor (hasta 8 caracteres)

1 Toque [Código PIN].

Se muestra la pantalla [Código PIN].

2 Toque [ON].

3 Utilice las teclas numéricas para especificar el código PIN.

4 Toque [Aceptar].

Tipo original

Seleccione el tipo de original para que se realice el procesamiento de imagen correcto para guardar los datos escaneados.

[Línea/Foto]

Seleccione esto cuando el original tenga texto y fotos.

[Línea]

Seleccione esto cuando el original tenga texto o ilustraciones.

[Foto]

Seleccione esto cuando el original tenga fotos.

1 Toque [Tipo original].

Se muestra la pantalla [Tipo original].

2 Seleccione el tipo del original.

3 Toque [Aceptar].

Corrección de gamma

Ajuste el balance de color de los datos escaneados.

Para más información, consulte “Corrección de gamma” (p.75) en “Copia”.



- Si [Modo color] se ha configurado como [Escala de grises] o [Negro], el valor gamma solo se puede ajustar para K. El valor gamma no se puede corregir para C-R, M-G, o Y-B. (p.96 “Modo color”)

Control imagen

Permite especificar el procesamiento de imagen adecuado para el original.

Para más información, consulte “Control imagen” (p.76) en “Copia”.

Nivel color de fondo

Esta función le permite seleccionar un color de fondo (color base) más claro para que el texto sea más fácil de leer cuando escanee originales de texto con color de fondo o cuando los originales estén impresos en papel de color.

Para más información, consulte “Nivel color de fondo” (p.76) en “Copia”.

Tamaño reproducción

Expanda o contraiga los datos escaneados. **[100% (1:1)]**

Los datos no se expandirán ni contraerán.

[Auto]

Define automáticamente el tamaño de reproducción basándose en los ajustes de [Tamaño escaneo] y [Tamaño página].

[Reducir], [Ampliar]

Los datos se amplían o contraen con el tamaño de reproducción seleccionado.

Manual

Los datos se expanden o contraen con el tamaño de reproducción definido por el usuario.

1 Toque [Tamaño reproducción].

Se muestra la pantalla [Tamaño reproducción].

2 Indique el tamaño de reproducción.

Para usar un tamaño de reproducción definido por el usuario, toque [▼] o [▲] para indicar el tamaño. También puede introducir el número usando las teclas numéricas.

3 Toque [Aceptar].

Comb. Trab. Escan

Puede escanear varios originales con diferentes configuraciones y combinar los trabajos en uno solo.

Los datos escaneados se guardan como un archivo de documento.

[OFF], [ON]

1 Toque [Comb. Trab. Escan].

Se muestra la pantalla [Comb. Trab. Escan].

2 Toque [ON].

3 Toque [Aceptar].

4 Cargue el original y pulse la tecla [Start].

Se inicia el escaneo del original y, una vez finalizado, se muestra la pantalla [Confirmar].

5 Toque [Cambiar ajuste].

Se muestra la pantalla de configuración del escaneo.

6 Cambie la configuración del escaneo según sea necesario.



- Solo puede cambiar los siguientes ajustes de escaneo al escanear por segunda vez. [Modo color], [Dúplex/Simplex], [Nivel de exposición], [Orientación original], [Borrar sombra libro], [Tipo original], [Corrección de gamma], [Control imagen], [Nivel color de fondo]

7 Cargue el siguiente original y pulse la tecla [Start].

Se inicia el escaneo del original y, una vez finalizado, se muestra la pantalla [Confirmar].

8 Repita los pasos 5 a 7 según sea necesario.

Si no tiene que cambiar los ajustes, siga los mensajes que aparecen para el funcionamiento.

9 Toque [Escaneado] en la pantalla [Confirmar].

Los datos escaneados se guardan como un archivo de documento.

Botones de función del modo escáner



Botones de función

Favoritos

Se pueden recuperar los ajustes cuando sea necesario.

Los ajustes recomendados se registran con antelación como favoritos. Puede ser útil registrar los ajustes utilizados frecuentemente.

Para más información, consulte "Favoritos" (p.86) en "Copia".

Comprobar ajustes

Utilice esta opción para comprobar los ajustes actuales.

1 Toque [Comprobar ajustes].

Se muestra la pantalla [Comprobar ajustes]. Compruebe los ajustes actuales.

Se pueden configurar los siguientes ajustes en el submenú:

- Añadir a favoritos
- Guardar por defecto
- Imprimir confir. de ajustes

2 Toque [Atrás].

Previsu. preenvio

Puede escanear y mostrar el original antes de enviar o guardar.

1 Toque [Previsu. preenvio].

Se muestra la pantalla [Confirmar].

2 Toque [Continuar] para comenzar el escaneado.

Se muestra la pantalla de previsualización. Compruebe los resultados del escaneado.

3 Pulse la tecla [Start].

Los datos se envían o guardan.



- Puede cambiar la dirección de correo electrónico con [Camb.dir.] o cambiar el destino donde se guardarán los datos escaneados con [Directorio almac.].
- Si los datos escaneados contienen varias páginas, haga un gesto en la pantalla para desplazarse entre distintas páginas. También puede desplazarse entre páginas tocando [◀] o [▶].

Menú personalizado

Puede registrar los ajustes favoritos y predeterminados y editar el orden de los botones. Permite registrar y editar las libretas de direcciones.

Adición a Favoritos / Edición de favoritos

Utilice esta función para registrar los ajustes configurados con botones de ajustes como favoritos. Puede registrar hasta 30 favoritos. Para más información, consulte “Añadir a favoritos” (p.87) y “Edición de favoritos” (p.87) en “Copia”.



- Los siguientes ajustes no se pueden registrar como favoritos:
 - [Nombre documento], [Contraseña PDF] en [Formato archivo], [Código PIN]

Añadir a la Libreta de direcciones

Se pueden registrar destinos y direcciones en las libretas de direcciones.

■ Si ha seleccionado [Correo]

- 1 Toque [Menú personalizado].**
Se muestra la pantalla [Menú personalizado].
- 2 Toque [Añadir/Editar libreta dir.].**
Se muestra la pantalla [Editar libreta de direcciones].

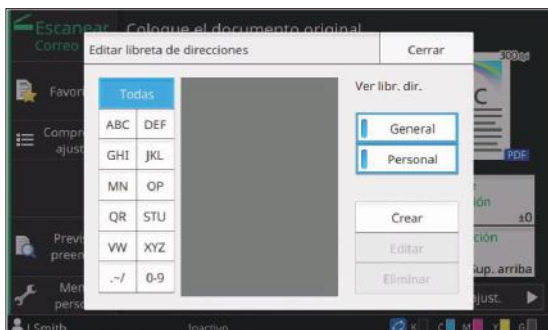

- 3 Toque [Crear].**
Se muestra la pantalla [Crear].

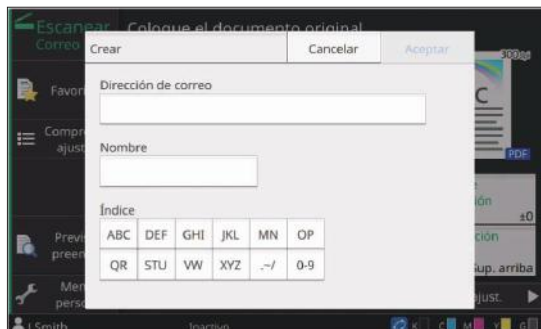

- 4 Introduzca una dirección de correo electrónico.**
- 5 Escriba el nombre del destinatario.**
- 6 Especifique el índice.**
- 7 Toque [Aceptar].**
La dirección se registra en la libreta de direcciones.
- 8 Establezca la opción [Ver libr. dir.].**
Especifique si desea mostrar un destinatario común o un destinatario individual en la libreta de direcciones.
- 9 Toque [Cerrar].**

■ Si ha seleccionado [PC]

Registre un ordenador como destino de los datos escaneados. Para más información, consulte “Escanear directorio de datos” en la “Guía del administrador”.

Edición de la Libreta de direcciones

Se pueden editar las direcciones personales y los destinos registrados en las libretas de direcciones.

■ Si ha seleccionado [Correo]

- 1 **Toque [Menú personalizado].**
Se muestra la pantalla [Menú personalizado].
- 2 **Toque [Añadir/Editar libreta dir.].**
Se muestra la pantalla [Editar libreta de direcciones].
- 3 **Seleccione una dirección y toque [Editar].**
Se muestra la pantalla [Editar].
- 4 **Cambie los ajustes.**
- 5 **Toque [Aceptar].**
Se cambian los ajustes de la dirección.
- 6 **Toque [Cerrar].**

■ Si ha seleccionado [PC]

Cambie los ajustes registrados como destino de los datos escaneados.
Para más información, consulte “Escanear directorio de datos” en la “Guía del administrador”.

Eliminar una dirección o un destino

Se pueden eliminar destinos y direcciones personales de las libretas de direcciones.

■ Si ha seleccionado [Correo]

- 1 **Toque [Menú personalizado].**
Se muestra la pantalla [Menú personalizado].
- 2 **Toque [Añadir/Editar libreta dir.].**
Se muestra la pantalla [Editar libreta de direcciones].

3 **Seleccione una dirección y toque [Eliminar].**

Se muestra la pantalla [Confirmar].

4 **Toque [Aceptar].**

La dirección se elimina de la libreta de direcciones.

5 **Toque [Cerrar].**

■ Si ha seleccionado [PC]

Cambie el destino que haya registrado como destino de los datos escaneados.
Para más información, consulte “Escanear directorio de datos” en la “Guía del administrador”.

Guardar / borrar valores por defecto

Se pueden registrar los valores introducidos utilizando los botones de ajuste como ajustes por defecto.

Para más información, consulte “Guardado por defecto” (p.88) y “Borrar predeterminados” (p.88) en “Copia”.



- Los siguientes ajustes no se pueden registrar como ajustes predeterminados:
 - [Nombre documento], [Contraseña PDF] en [Formato archivo], [Código PIN]

Edición del orden de botones

Esta función cambia la disposición de los botones de ajustes.

Para más información, consulte “Edición del orden de botones” (p.89) en “Copia”.

Si conecta esta máquina y un ordenador a la red, podrá utilizarla como impresora. Al utilizar el controlador de la impresora, podrá enviar los datos de impresión a esta máquina desde un ordenador.

Resumen de las operaciones de impresión (controlador de la impresora) p.106

1. Abra la pantalla del controlador de la impresora.



2. Cambie los ajustes.



3. Haga clic en [Aceptar].



4. Haga clic en [Imprimir] o [Aceptar].

Resumen de las operaciones de impresión (modo Imprimir) p.107

1. Toque [Imprimir] en la pantalla [Inicio1].



2. Seleccione un trabajo.



3. Pulse la tecla [Start].

Ajustes del controlador de la impresora p.114

Esta sección explica cada ajuste de configuración del controlador de la impresora en detalle.

Botones de función del modo impresión p.140

Esta sección explica las funciones disponibles en el modo impresión.



Resumen de las operaciones de impresión

Este capítulo describe las operaciones básicas para utilizar esta máquina como impresora.

Procedimiento desde el controlador de la impresora

1 Abra la pantalla del controlador de la impresora.

1) Seleccione la opción de impresión de la aplicación que esté usando en el ordenador.

Aparece el cuadro de diálogo de impresión.

2) Verifique el nombre de la impresora y haga clic en [Propiedades] o [Preferencias].

Los nombres de los botones varían según cada aplicación.

2 Cambie los ajustes.

Para más información sobre los ajustes que se pueden configurar, consulte "Lista de ajustes" (p.110).

- Para restaurar todos los valores por defecto de los ajustes de la pantalla del controlador de la impresora, haga clic en [Rest. valores].
- Para restaurar todos los ajustes de la pantalla del controlador de la impresora a los valores prerregistrados por los usuarios, haga clic en [Restablecer ajust.usuario].



• Los ajustes [Tipo original] y [Tipo papel] del controlador de la impresora afectan en gran medida a la calidad de la impresión. Debe cambiar los ajustes de acuerdo con las condiciones de uso.

3 Haga clic en [Aceptar].

Aparece el cuadro de diálogo de impresión.



- Si la casilla de verificación [Intercalar] del cuadro de diálogo de impresión está seleccionada, desmárquela. Para imprimir intercalando copias, configure el ajuste de [Ordenar] en la pestaña [Básico] con la opción [Intercalado].

4 Haga clic en [Imprimir] o [Aceptar].

Los datos de impresión se envían a esta máquina.



- Cuando use la función de enlace de sistema externo, toque [Enlace sist. externo] en la pantalla [Inicio1] y podrá imprimir trabajos guardados en un sistema externo.
Para más información, véase "Enlace sist. externo" (p.141).

Procedimiento desde el modo de impresión



- Dependiendo de los ajustes configurados por el administrador, es posible que se puedan realizar trabajos de impresión simplemente iniciando sesión.

1 Toque [Imprimir] en la pantalla [Inicio1].



2 Seleccione el trabajo.

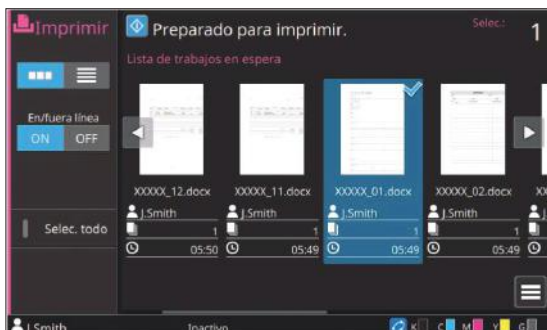

Iconos mostrado como vistas en miniatura

- : trabajo con un código PIN
- : trabajo incompleto (datos incompletos o datos con problemas)

Ninguno : todos los demás trabajos enviados desde ordenadores

Se pueden configurar los siguientes ajustes en el submenú:

- Detalles
- Cambiar ajuste
- Eliminar



- Si el nombre de un trabajo sobrepasa el límite de caracteres, la parte del nombre del trabajo se omite y se muestra con el formato "...".

- En los siguientes casos, el nombre del trabajo se muestra con el formato "*****".
 - Trabajos con la casilla de verificación [Ocult.nombr.trabajo] seleccionada en el controlador de la impresora (p.133 "Código PIN")

3 Pulse la tecla [Start].

Se imprime el trabajo seleccionado.

■ Al imprimir un trabajo con un código PIN

Aparece la pantalla de introducción del código PIN. Introduzca el código PIN utilizando las teclas numéricas y toque [Continuar].

Cambio de ajustes durante la impresión

1 Pulse la tecla [Stop].

Se muestra la pantalla [Suspendiendo].

2 Toque [Cambiar ajuste].

Se muestra la pantalla [Cambiar ajuste].

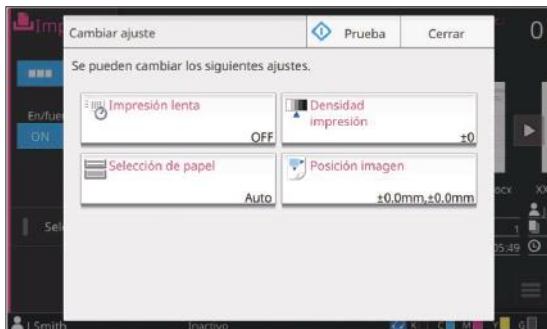

3 Cambie los ajustes.

Puede cambiar los siguientes ajustes:

- Impresión lenta (p.83 “Impresión lenta”)
- Densidad impresión (p.68 “Densidad impresión”)
- Selección de papel (p.64 “Selección de papel”)
- Posición imagen (p.76 “Posición imagen”)



- Si toca [Prueba], solo se imprime una copia de la página que se estuviera procesando cuando se pulsó la tecla [Stop].

4 Toque [Cerrar].

5 Toque [Continuar].

El trabajo de impresión se reanuda con los ajustes cambiados aplicados.

Realización del mantenimiento durante la impresión

1 Pulse la tecla [Stop].

Se muestra la pantalla [Suspendiendo].

2 Toque [Mantenimiento].

Se muestra la pantalla [Mantenimiento].

3 Cambie los ajustes.

Puede cambiar los siguientes ajustes:

- Limpieza cabez. impr.
- Desbloqueo cubierta delantera
- Control guía papel
- En/fuera línea



- Toque [En/fuera línea] para mostrar la pantalla [En/fuera línea]. Cuando este ajuste se establece en [OFF], la máquina no recibirá trabajos de dispositivos de red como ordenadores. Esta opción es conveniente cuando se quiere utilizar la máquina exclusivamente sin ser interrumpido por otro trabajo.
- Para más información sobre [Limpieza cabezal impresión] y [Desbloqueo cubierta delantera], consulte “Mantenimiento” (p.256) en el “Apéndice”.
- Si toca [Prueba], solo se imprime una copia de la página que se estuviera procesando cuando se pulsó la tecla [Stop].
- Si está usando la bandeja de apilamiento de control automático opcional o apilador de alta capacidad, puede ajustar la posición de la bandeja de apilamiento con [Control guía papel]. Para más información, consulte “Mantenimiento” (p.256) en el “Apéndice”.

4 Toque [Cerrar].

5 Toque [Continuar].

El trabajo de impresión se reanuda con el ajuste aplicado.

Pantallas de controlador de la impresora

Los ajustes se pueden configurar desde la pantalla del controlador de la impresora.

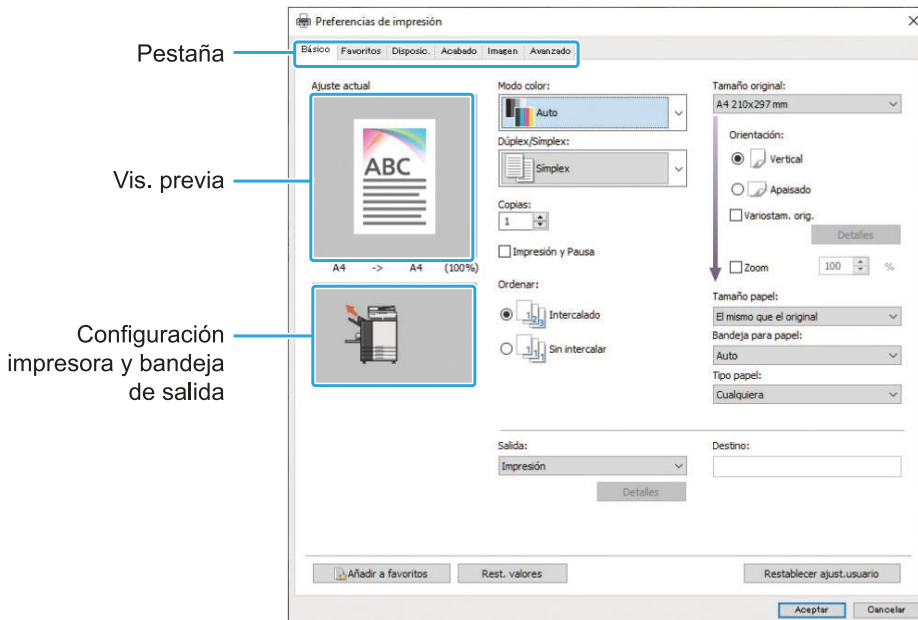

- Pestaña: haga clic en una pestaña para cambiar de pantalla.
- Visualización previa: presenta una imagen de previsualización del documento que se pretende imprimir. El tamaño original, el tamaño del papel y el porcentaje de aumento o reducción se indican bajo la imagen.
- Configuración de la impresora y bandeja de salida: aparecen los componentes opcionales conectados. La bandeja de salida se muestra con una flecha.



- Al hacer clic en [Añadir a favoritos], los ajustes actuales se registran en la pestaña Favoritos.
- Si hace clic en [Rest. valores], restablecerá todos los valores por defecto de todos los ajustes de la pantalla del controlador de la impresora.
- Al hacer clic en [Restablecer ajust.usuario] se restablecen todos los ajustes de la pantalla del controlador de la impresora a los valores prerregistrados por los usuarios. Si los valores no se registran, todos los ajustes se restauran a sus valores por defecto. (p.114 "Restablecer ajust.usuario")
- Cuando se conecte un equipo opcional, para utilizar ciertas funciones, en primer lugar debe configurar los ajustes de [Configuración impresora], dentro de la pestaña [Entorno]. Las funciones no disponibles aparecen sombreadas en gris. (p.136 "Pestaña [Entorno]")

Lista de ajustes

Lista de ajustes del controlador de la impresora

A continuación figura una lista de los ajustes que se pueden configurar por medio del controlador de la impresora.

Opción de ajuste	Use este elemento para:	Ver
Añadir a favoritos	Registre los ajustes actuales en la pestaña Favoritos.	p.114
Rest. valores	Restaure todos los valores por defecto de todos los ajustes de la pantalla del controlador de la impresora.	p.114
Restablecer ajust.usuario	Restaure todos los valores por defecto de todos los ajustes de la pantalla del controlador de la impresora.	p.114
Pestaña [Básico]		
Modo color	Seleccione uno modo de color.	p.115
Dúplex/Simplex	Puede especificar las caras del papel sobre las que imprimir.	p.115
Copias	Indique el número de copias para imprimir.	p.116
Impresión y Pausa	Detenga la máquina tras imprimir un juego, para comprobar el resultado de la impresión.	p.116
Ordenar	Indique el método de salida del papel al imprimir copias múltiples.	p.116
Tamaño original	Indique la orientación y el tamaño del papel del original.	p.116
Variostam. orig.	Imprima los datos que contengan páginas de los distintos tamaños.	p.117
Zoom	Si es necesario, indique el aumento o reducción de imágenes originales antes de imprimir.	p.117
Tamaño papel	Especifique el tamaño del papel para imprimir.	p.117
Bandeja para papel	Especifique la bandeja en la que se carga el papel para imprimir.	p.118
Tipo papel	Especifique el tipo de papel de impresión.	p.118
Salida y Destino	Seleccione la salida para los datos de documentos enviados desde un ordenador. Si no está [Impresión] seleccionado para [Salida], especifique el destino pulsando [Detalles].	p.119
Pestaña [Favoritos]		
Lista	Marque los ajustes registrados como favoritos.	p.120
Edit.favoritos	Edite los favoritos registrados.	p.120
Abrir archivo	Abra un archivo de favoritos guardado.	p.121
Guard. en arch	Guarde un favorito como formato de archivo dedicado con la extensión “.uds”.	p.121
Pestaña [Disposic.]		
Combinar	Seleccione la imposición de páginas continuas en una hoja para su impresión.	p.121
Repetir imagen	Imprima la misma página varias veces en una sola hoja.	p.122
Folleto	Especifique la imposición para folletos con encuadernación en el centro.	p.122
Poster	Amplíe una página de datos e imprímala en varias hojas de papel.	p.123

Opción de ajuste	Use este elemento para:	Ver
Marca de agua	Especifique la marca de agua de fondo que se debe añadir a las páginas de documentos.	p.123
Sello	Selle el número de página, fecha o texto en el encabezado o pie de página.	p.124
Posición imagen	Indique esto al ajustar la posición de impresión.	p.125
Rotación	Especifique la orientación de la impresión.	p.125
Pestaña [Acabado]		
Borde enc.	Imprima con un margen de encuadernación para las páginas. Especifique el borde de encuadernación y el valor para el margen de encuadernación.	p.126
Grapado	Especifique la posición de grapado.	
	Al usar la unidad de salida offset opcional	p.191
	Al usar el finalizador multifunción opcional	p.220
Perforado	Especifique la posición de perforado. (Al usar el finalizador multifunción opcional con la unidad de perforación)	p.222
Plegado	Configure los ajustes de plegado de papel. (Al usar el finalizador multifunción opcional con la unidad de plegado)	p.222
Encuad. folleto	Especifique el método de encuadernación. (Al usar el finalizador multifunción opcional)	p.224
Salida offset	Especifique los tiempos de coordinación para la salida offset.	
	Al usar la unidad de salida offset opcional	p.194
	Al usar el apilador de alta capacidad opcional	p.213
	Al usar el finalizador multifunción opcional	p.226
Hoja de separación	Indique dónde insertar hojas de separación entre impresiones.	p.127
Añadir cubierta	Añada cubiertas frontales y traseras a la impresión.	p.128
Bandeja salida	Seleccione la bandeja de salida para las impresiones.	
	Al usar la bandeja de apilamiento de control automático opcional o bandeja de apilamiento amplia	p.206
	Al usar el apilador de alta capacidad opcional	p.213
	Al usar el finalizador multifunción opcional	p.227
Relevo bandeja salida	Cambie la bandeja de salida automáticamente cuando esté llena.	
	Al usar la bandeja de apilamiento de control automático opcional	p.206
	Al usar el apilador de alta capacidad opcional	p.214
	Al usar el finalizador multifunción opcional	p.227
Creación de correo	Cree correo ensobrado con papel de formulario de correo y materiales impresos. (Al usar el Wrapping Envelope Finisher opcional)	p.128
Encuadernación adhesiva	Configure los ajustes para crear folletos con el Perfect Binder. (Al usar el Perfect Binder opcional)	p.128
Pestaña [Imagen]		
Tipo original	Seleccione qué ajuste de calidad tiene prioridad para la impresión según el tipo de original.	p.129
Densidad impresión	Indique la densidad de impresión.	p.129

Opción de ajuste	Use este elemento para:	Ver
Calidad imagen	Especifique el procesamiento óptimo de la imagen según su propósito.	p.129
Suavizado líneas	Suaviza el contorno de textos o ilustraciones.	p.129
Punto reticular	Especifique el método de procesamiento a media tinta.	p.130
Corrección de gamma	Use esta función para ajustar el valor de claridad, croma, contraste y gamma de rojo, verde y azul.	p.130
Defin. área cód. bar.	Especifique el área del código de barras para que esté disponible para su lectura.	p.131
Mejora imagen sobre	Especifique el procesamiento de imagen para la impresión de sobres.	p.133
Pestaña [Avanzado]		
Propietario	Especifique el nombre de propietario que quiera.	p.133
Nombre de trabajo	Especifique un nombre de trabajo deseado.	p.133
Código PIN	Añada un código PIN a los datos.	p.133
Comentario trabajo	Añada un comentario a un trabajo.	p.133
Programa	Especifique el número de copias por grupo (como una división corporativa o clase). Puede imprimir rápidamente el número exacto de copias del número de juegos que necesita.	p.134
Impresión lenta	Permite reducir la velocidad de impresión. Esto también reduce la cantidad de ruido producida por la máquina al imprimir trabajos.	p.135
Detección pág. blanco	Este ajuste detiene la impresión de páginas en negro incluidas en el documento.	p.135
Imprimiendo papel multiparte	Configure este elemento al imprimir varios tipos de papel por ejemplo con formularios de carbón u hoja de separación.	p.135
Versión	Puede ver la versión del controlador de la impresora.	p.135
Pestaña [Entorno]		
Mediante impres. compart.	Seleccione esta opción para compartir el controlador de la impresora del servidor de impresión para utilizar esta máquina.	p.136
Nombre comunidad SNMP	Especifique el nombre de la comunidad para comunicación SNMP.	p.136
Wake On LAN	Especifique si desea enviar una señal Wake On LAN al enviar un trabajo de impresión.	p.136
Configuración impresora	Especifique manualmente la información de la configuración opcional al controlador de la impresora.	p.137
Entr papel personaliz	Registre papel de un tamaño de su elección al controlador de la impresora.	p.137
Entrada de carpeta	Registre la carpeta de destino de datos de impresión al controlador de la impresora.	p.138
Obt. datos impres.	Obtenga la información de la configuración opcional y configure automáticamente esto al controlador de la impresora.	p.139

Lista de botones de función del modo de impresión

A continuación se enumeran los botones de función disponibles en el modo Impresión.

Opción de ajuste	Use este elemento para:	Ver
Selección de visualización	Seleccione si visualizar los elementos como miniaturas o en forma de lista.	p.140
En/fuera línea	Cambia el estado de la conexión de red (en/fuera de línea) de esta máquina.	p.140
Selec. todo	Seleccione todos los documentos pendientes que aparecen.	p.140
Detalles	Utilice esta opción para comprobar los ajustes actuales.	p.140
Cambiar ajuste	Utilice esta opción para cambiar los ajustes del trabajo.	p.140
Enlace sist. externo	Aparece cuando el administrador selecciona [Enlace sistema externo]. Puede imprimir o eliminar trabajos, o comprobar las cantidades.	p.141

Ajustes del controlador de la impresora

Esta sección describe cómo configurar los ajustes básicos del controlador de la impresora, como el modo de color, la impresión en dúplex/síplex y el tipo de papel.

Botones comunes

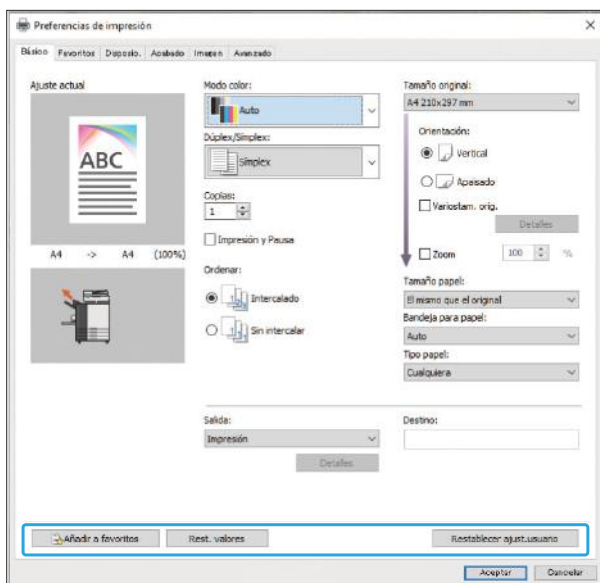

Los botones comunes se muestran en cada pestaña de la pantalla [Preferencias de impresión].

Añadir a favoritos

Los ajustes actuales de la pantalla del controlador de la impresora se pueden guardar para recuperarlos posteriormente, según sea necesario. Se pueden guardar hasta 30 grupos de ajustes.



- Es necesario tener autoridad administrativa para que su ordenador pueda utilizar la función [Añadir a favoritos].

- 1 **Configure los ajustes necesarios en la pantalla del controlador de la impresora.**

- 2 **Haga clic en [Añadir a favoritos].**

Aparece el cuadro de diálogo [Añadir a favoritos].

- 3 **Escriba un nombre.**

Escriba un nombre, de entre 1 y 20 caracteres.

- 4 **Haga clic en [Entrada].**

Se guardan los ajustes y se muestran en la pestaña [Favoritos].

Rest. valores

Restablezca todos los valores por defecto de todos los ajustes de la pantalla del controlador de la impresora.

Restablecer ajust.usuario

Restablezca todos los valores por defecto de todos los ajustes de la pantalla del controlador de la impresora.

Especifique los valores de los ajustes del usuario como sigue.

Aquí se utiliza Windows 10 como ejemplo.

- 1 **Seleccione la impresora de la serie GL en [Inicio] - [Configuraciones] - [Dispositivos] - [Impresoras y escáneres].**

- 2 **Haga clic en la pantalla [Administrar] - [Propiedades de impresora].**

- 3 **Seleccione [Preferencias] en la pantalla de propiedades del controlador de la impresora.**

Se muestra la pantalla [Preferencias de impresión].

4 Cambie los ajustes según sea necesario.



- Los ajustes detallados que se especifican aquí se guardan en el controlador de la impresora a partir del próximo uso, se pueden recuperar los valores prerregistrados por los usuarios con solo hacer clic en [Restablecer ajust.usuario].
- Los ajustes detallados de [Propiedades] o [Preferencias] son ajustes temporales, que se especifican seleccionando la opción de impresión en la aplicación del ordenador. Los ajustes no se guardan.
- Cuando se hace clic en [Restablecer ajust.usuario] en un estado en el que los valores de configuración del usuario aún no se han establecido después de la instalación del controlador de la impresora, todos los ajustes de la pantalla del controlador de la impresora se restauran a sus valores predeterminados, como cuando se hace clic en [Rest. valores].

Pestaña [Básico]

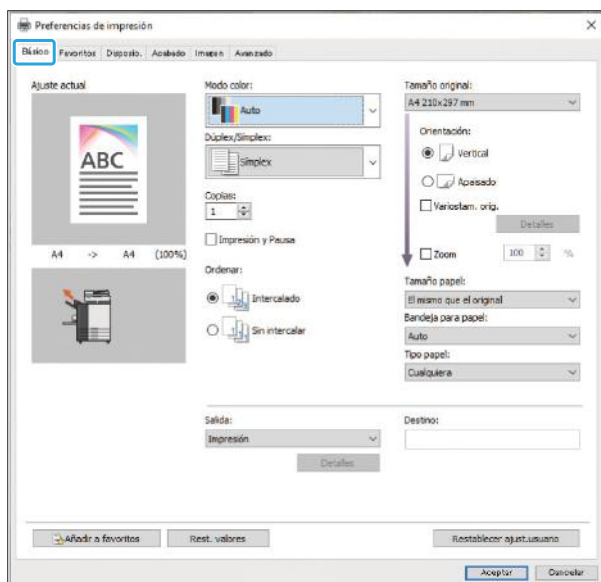

Modo color

Seleccione uno modo de color.

[Auto]

La máquina lee automáticamente el color del documento e imprime a todo color (cian, magenta, amarillo, gris y negro) o en blanco y negro, según corresponda.

[Todo col]

Seleccione esta opción para imprimir en cinco colores (cian, magenta, amarillo, gris y negro).

[Negro]

Seleccione esta opción para imprimir en un color (negro) sin importar los colores utilizados en el original.

[Cian]

Seleccione esta opción para imprimir en un color (cian) sin importar los colores utilizados en el original.

[Magenta]

Seleccione esta opción para imprimir en un color (magenta) sin importar los colores utilizados en el original.

Dúplex/Simplex

Puede especificar las caras del papel sobre las que imprimir.

[Simplex]

Los datos se imprimen en una cara del papel.

[Dúplex (Lado largo)]

Los datos se imprimen por ambas caras del papel, tomándose el lado largo como punto de encuadernación.

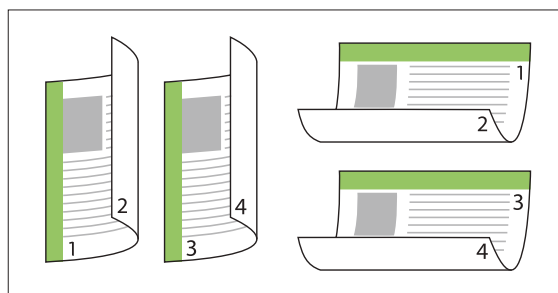

[Dúplex (Lado corto)]

Los datos se imprimen por ambas caras del papel, tomándose el lado corto como punto de encuadernación.

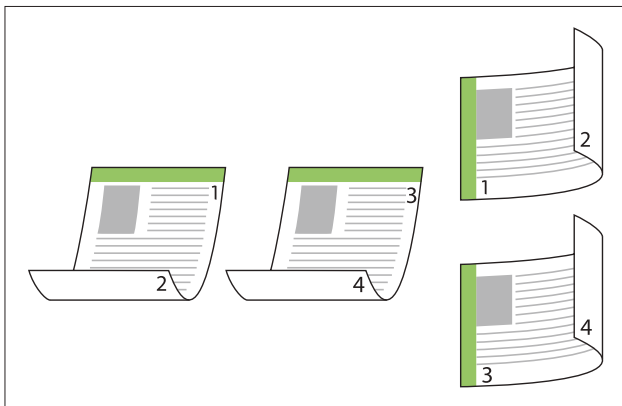

- Para trabajos de impresión por ambas caras del papel con documentos de distintos tamaños, especifique la orientación de la encuadernación en el cuadro de diálogo [Variostam. orig.].

Copias

Indique el número de copias para imprimir (de 1 a 9999).



- Después de configurar el programa, no podrá especificar el número de copias.

Impresión y Pausa

Al imprimir un documento con un gran número de páginas u hojas, una página o un conjunto de páginas se imprimen para que pueda efectuar una revisión antes de continuar con la impresión (dicha página o conjunto no están incluidos en el número de páginas especificado). Después de revisar la prueba impresa, pulse la tecla [Start] de la impresora para continuar imprimiendo. Para habilitar esta opción, seleccione la casilla de verificación.



- Se imprime una copia de su comprobación según el método de impresión ([Sin intercalar] o [Intercalado]) que se selecciona en [Ordenar].

- Después de revisar la impresión, puede cambiar los ajustes en el panel de operaciones de la impresora. (p.108 "Cambio de ajustes durante la impresión")

Ordenar

Indique el método de salida del papel al imprimir copias múltiples.

[Intercalado], [Sin intercalar]



- Si está seleccionada la opción [Intercalado], desmarque [Intercalar] en el cuadro de diálogo Imprimir de la aplicación. Si se marca esa casilla de verificación, es posible que los documentos no se impriman correctamente.

Tamaño original

Especifique la orientación y el tamaño de los datos de los documentos.

[Orientación]

[Vertical], [Apaisado]



- Para imprimir en sobres, se recomienda que conecte la bandeja de apilamiento opcional y el kit de alimentador de sobres.
- Esta lista enumera los tamaños registrados dentro de [Entr papel personaliz], en la pestaña [Entorno]. (p.137 "Entr papel personaliz")

■ Especificación de un tamaño personalizado

Si el documento no se ajusta a los tamaños estándar, seleccione la opción [Custom].

1 Seleccione [Custom] para [Tamaño original].

Aparece el cuadro de diálogo [Personalizado].

2 Especifique el tamaño del documento.

3 Haga clic en [Aceptar].



- El tamaño especificado aquí solamente es válido al configurar el tamaño del documento. Puede resultar útil registrar los tamaños de documentos de uso frecuente. (p.137 “Entr papel personaliz”)

Variostam. orig.

Utilice esta opción cuando se utilicen diferentes tamaños de original en los datos originales. Si [Variostam. orig.] está activada, se seleccionará automáticamente la bandeja de papel que se adapte al tamaño del documento.



- No puede usar la opción [Variostam. orig.] con la función [Tamaño papel], [Combinar], [Repetir imagen], [Folleto], [Borde enc.], [Añadir cubierta], [Poster], [Detección pág. blanco], [Superpos. formulario], o [Imprimiendo papel multiparte]. (p.117 “Tamaño papel”, p.121 “Combinar”, p.122 “Repetir imagen”, p.122 “Folleto”, p.126 “Borde enc.”, p.128 “Añadir cubierta”, p.123 “Poster”, p.135 “Detección pág. blanco”, p.244 “Superpos. formulario”, p.135 “Imprimiendo papel multiparte”)
- Al utilizar esta función con la impresión en dúplex, la impresión en dúplex solamente se aplica cuando el tamaño de la cara delantera y trasera del documento es igual. (Si el tamaño varía, se deja la cara trasera de la página en blanco.)
- Al imprimir los datos del documento de tamaño mixto después de desactivar [Variostam. orig.], todas las páginas se imprimen con el tamaño de la primera.

■ Uso de esta función con la impresión en dúplex

Si utiliza esta función para imprimir en dúplex, puede configurar la posición de encuadernación para cada tamaño de papel. Seleccione la casilla de verificación [Variostam. orig.] y haga clic en [Detalles] para que aparezca el cuadro de diálogo [Variostam. orig.]. Seleccione la posición de encuadernación para cada tamaño.



- Para el ajuste [Varios tamaños original] en [USB] - [Cargar], seleccione el documento en la pantalla [USB] - [Cargar] del panel de operaciones y, a continuación, toque [Configuración impresión] en el menú secundario [Otros ajust.] - [Varios tamaños original] - [ON]. (p.157 “Impresión de un documento guardado en una unidad flash USB”)

[Página más grande]

[Lado largo], [Lado corto]

[Página más pequeña]

[Lado largo], [Lado corto]

[Girar la página más grande 180 grados]

Gira las páginas más grandes 180 grados.



- [Página más grande] son las páginas de formato A3, B4 (Ledger, Legal), y Tabloid; [Página más pequeña] abarca otros tamaños.
- Algunas aplicaciones no permiten rotar las páginas de gran tamaño para que adopten la orientación deseada. En ese caso, seleccione la casilla de verificación para girar la orientación de impresión 180 grados.

Zoom

Especifique el grado de ampliación o reducción del original.

Seleccione la casilla de verificación [Zoom] y especifique el grado de ampliación o reducción, dentro del intervalo de 50 % a 200 %.

Si no selecciona la opción [Zoom], el grado de ampliación o reducción se selecciona automáticamente basándose en los ajustes de [Tamaño original], [Tamaño papel] y ajustes de imposición de página.

Tamaño papel

Especifique el tamaño del papel para imprimir.



- No puede usar [Tamaño papel] y [Variostam. orig.] al mismo tiempo. (p.117 “Variostam. orig.”)
- Para imprimir en sobres, se recomienda que conecte la bandeja de apilamiento opcional y el kit de alimentador de sobres.
- Esta lista enumera los tamaños registrados dentro de [Entr papel personaliz], en la pestaña [Entorno]. (p.137 “Entr papel personaliz”)

■ Especificación de un tamaño de papel personalizado

Si el papel no se ajusta a los tamaños estándares, seleccione la opción [Custom].

1 Seleccione [Custom] para [Tamaño papel].

Aparece el cuadro de diálogo [Personalizado].

2 Indique el tamaño del papel.

3 Haga clic en [Aceptar].



- El tamaño especificado aquí solamente es válido al configurar el tamaño del documento. Puede resultar útil registrar los tamaños de papel de uso frecuente. (p.137 “Entr papel personaliz”)

Bandeja para papel

Especifique la bandeja de entrada que se utilizará para imprimir.



- Cuando use la función [Imprimiendo papel multiparte], [Bandeja para papel] se ajusta a [Auto]. (p.135 “Imprimiendo papel multiparte”)

[Auto]

La bandeja de papel se selecciona automáticamente de acuerdo con los ajustes de [Tipo papel] y [Tamaño papel].

[Bandeja estándar]

Se utiliza para imprimir el papel cargado en la bandeja estándar.

[Bandeja aliment. 1], [Bandeja aliment. 2], [Bandeja aliment. 3], [Bandeja adicional]

Se utiliza para imprimir el papel cargado en la bandeja especificada.



- Si se selecciona la opción [Auto] pero el papel cargado en la bandeja no se corresponde con los ajustes de [Tamaño papel] y [Tipo papel] (o si se carga el mismo papel pero el ajuste de la selección de la bandeja no está configurado como [Sel. autom.]), se produce un error y no se imprime el trabajo. Seleccione [Cualquiera] en [Tipo papel]. (p.118 “Tipo papel”)

- Puede utilizar la RISO Console para confirmar el tamaño el tipo del papel cargado en la bandeja de papel de la impresora. Consulte “Pantalla [Consumibles]” (p.169) en “RISO Console”.
- Si se utiliza el alimentador de alta capacidad opcional, aparece [Alim. de alta cap.] en lugar de [Bandeja estándar].
- [Bandeja adicional] se muestra al usar la bandeja adicional opcional.

Tipo papel

Seleccione el tipo de papel de impresión.

Se pueden imprimir los datos del documento con ajustes, como la coloración y la cantidad de tinta, así como el procesamiento de imagen que mejor se adapte al tipo de papel seleccionado.

[Cualquiera]

Seleccione esta opción para habilitar la selección automática del tipo de papel según los ajustes de la impresora.

[Normal]

[Papel IJ], [Mate]

Seleccione una de estas opciones para utilizar papel IJ o similar.

[Alta calidad]

[Tarjeta-IJ]

Este elemento se puede configurar al seleccionar [Bandeja estándar] o [Alim. de alta cap.] con [Bandeja para papel].



- La máquina selecciona el perfil de color más adecuado para su tipo de papel. Para imprimir con un balance de color apropiado, deben coincidir los ajustes del papel de la impresora con el papel cargado.
- Si está seleccionado [Cualquiera], es posible que el tipo de papel y el procesamiento de imagen no sean compatibles cuando no se establezca comunicación con la impresora o los ajustes del papel de la impresora se cambien tras enviar un trabajo de impresión.

■ ¿Qué es el Perfil de color?

Los colores en un monitor u otra pantalla de visualización se expresan en términos de tres colores de luz primarios (RGB, del inglés “red” para rojo, “green” para verde y “blue” para azul). Sin embargo, los colores impresos con tinta se expresan en términos de los tres colores primarios cian, magenta y amarillo, (CMY, del inglés “cyan”, “magenta” y “yellow”).

Dado que el estándar CMY, que se emplea para expresar los colores impresos en papel, tiene menos colores que RGB, que se utiliza para expresar los colores mostrados en un monitor de ordenador, la impresora no puede imprimir los colores exactamente como se ven en el monitor. Por este motivo, es necesario recurrir a un método especial para convertir los colores RGB al formato CMY, para que las reproducciones ofrezcan colores prácticamente iguales o naturales. Este método se denomina “gestión del color” y la tabla de conversión se conoce como “perfil de color”.

Con la gestión de color, la impresora selecciona automáticamente varios tipos de perfiles de color para obtener el color óptimo, de acuerdo con la combinación de la imagen original y el papel que se estén usando.



- Esta máquina utiliza perfiles de color creados y editados basándose en la tecnología ColorSet, bajo licencia de Monotype Imaging K.K.

Salida y Destino

Especifique si desea imprimir los datos enviados desde un ordenador o guardarlos en una carpeta alojada en la impresora.

También puede guardar los datos en una unidad flash USB como archivos PRN e igualmente crear un archivo para utilizar con el software de definición del área del código de barras.

[Impresión]

Imprime los datos.

[Almac.]

Puede guardar los datos del documento en una carpeta alojada en la máquina, con el formato de archivo PRN.

[Impresión y almacen.]

Guarda los datos originales en una carpeta alojada en la máquina y los imprime.

[Guardar a USB]

Puede guardar los datos del documento en una unidad flash USB con el formato de archivo PRN. Aunque no disponga de un entorno de red, puede realizar impresiones conectando una unidad flash USB a la máquina.

[Guardar como un archivo]

Se crea un archivo PRN para utilizarlo con el software de definición del área del código de barras.



- **No extraiga la unidad flash USB hasta que finalice el proceso de guardado. Durante el guardado de los datos, aparece un icono de impresora en la barra de tareas que se muestra en el ordenador. Cuando finaliza la operación de guardado, el icono de impresora desaparece. Antes de extraer la unidad flash USB, compruebe que el icono ha desaparecido.**



- Los datos que se guardan en una carpeta alojada en esta máquina se pueden imprimir desde la pantalla [Almac.] - [Cargar] (p.145), o desde “Menú [Almacenamiento]” (p.174) en “RISO Console”.
- Los datos guardados en una unidad flash USB se pueden imprimir desde la pantalla [USB] - [Cargar] conectando la unidad flash USB a la máquina. También puede guardar los datos en esta máquina copiándolos en una carpeta alojada en la propia máquina. (p.163 “Copiar a carpeta”)

- Los archivos PRN se obtienen gracias al controlador de la impresora en un formato desarrollado exclusivamente para RISO KAGAKU CORPORATION. Los archivos PRN no se pueden abrir utilizando impresoras o aplicaciones de otros fabricantes.
- A los datos guardados en una carpeta de la máquina se les agrega el nombre del usuario del ordenador, al igual que el del propietario.

■ Ajustes de carpeta de destino

Las carpetas registradas en [Entrada de carpeta], en la pestaña [Entorno], aparecen en [Destino]. (p.136 “Pestaña [Entorno]”)

1 En [Salida], seleccione [Impresión y almacen.], [Almac.], o [Guardar a USB].

2 Haga clic en [Detalles].

Aparece el cuadro de diálogo [Salida].

3 En el menú desplegable [Destino], seleccione el directorio de los datos originales.

Las carpetas disponibles aparecen en la lista [Destino].

4 Haga clic en [Aceptar].

El nombre de la carpeta seleccionada se muestra en el campo [Destino].

Pestaña [Favoritos]

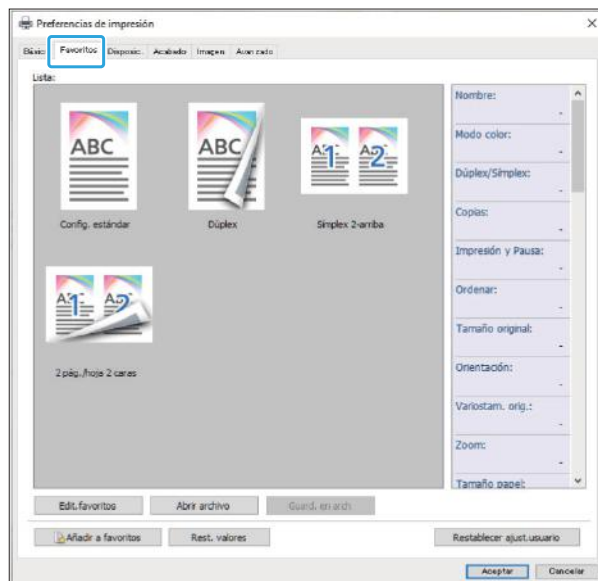

Lista

Los ajustes del controlador de la impresora registrados como favoritos se enumeran en una lista. Los ajustes recomendados se registran con antelación como favoritos.

Haga clic en un favorito para que se muestren dentro de una lista los detalles de los ajustes favoritos seleccionados. Los ajustes de impresión se cambian de acuerdo con los ajustes favoritos que se seleccionen.

Edit. favoritos

Edite los favoritos registrados.

[Ajuste actual]

Se muestran los ajustes del favorito seleccionado.

[Lista]

Se muestran los favoritos registrados.

[Arriba], [Abajo]

Mediante estas teclas, se puede cambiar el orden de presentación de los favoritos incluidos en [Lista].

[Renombrar]

Se puede cambiar el nombre registrado de un favorito. Escriba un nombre nuevo, de entre 1 y 20 caracteres.

[Eliminar]

Se puede borrar un favorito.

Abrir archivo

Puede recuperar y aplicar ajustes del controlador de la impresora que estén guardados en un ordenador.

- 1 **Haga clic en [Abrir archivo].**
Aparece el cuadro de diálogo [Abrir].
- 2 **Seleccione un archivo del ordenador.**
- 3 **Haga clic en [Abrir].**
Los ajustes cargados se muestran en [Lista].

Guard. en arch

Se pueden guardar en un ordenador los ajustes registrados como un favorito. Resulta útil guardar ajustes en un ordenador si, por ejemplo, desea compartir esos ajustes entre varios usuarios o reinstalar el controlador de la impresora.

- 1 **Seleccione en [Lista] los ajustes que quiera guardar en un ordenador.**
- 2 **Haga clic en [Guard. en arch].**
Aparece el cuadro de diálogo [Guardar como].
- 3 **Especifique la carpeta de destino y el nombre del archivo.**
- 4 **Haga clic en [Guardar].**
Se guardan los ajustes seleccionados.

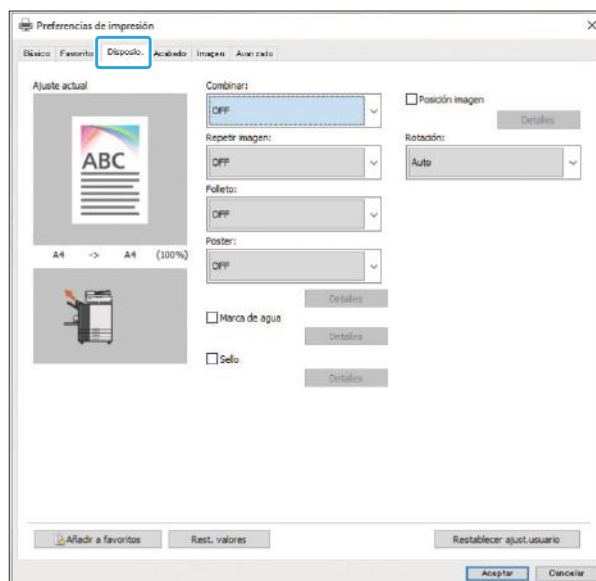
Pestaña [Disposic.]**Combinar**

Esta función impone páginas continuas en una hoja para su impresión.



- No puede usar la función [Combinar] con la función [Variostam. orig.], [Repetir imagen], [Folleto], [Poster], o [Detección pág. blanco]. (p.117 "Variostam. orig.", p.122 "Repetir imagen", p.122 "Folleto", p.123 "Poster", p.135 "Detección pág. blanco")

[OFF],
 [2 páginas:Izquierda a derecha],
 [2 páginas:Derecha a izquierda],
 [2 páginas:Parte superior a inferior],
 [2 páginas:Parte inferior a superior],
 [4 páginas:Parte superior izquierda a derecha],
 [4 páginas:Parte superior izquierda a parte inferior],
 [4 páginas:Parte superior derecha a izquierda],
 [4 páginas:Parte superior derecha a parte inferior],
 [8 páginas:Parte superior izquierda a derecha],
 [8 páginas:Parte superior izquierda a parte inferior],
 [8 páginas:Parte superior derecha a izquierda],
 [8 páginas:Parte superior derecha a parte inferior]

Seleccione el número de páginas por hoja y el orden en que se disponen.

Ejemplo: si se selecciona [4 páginas:Parte superior izquierda a parte inferior].

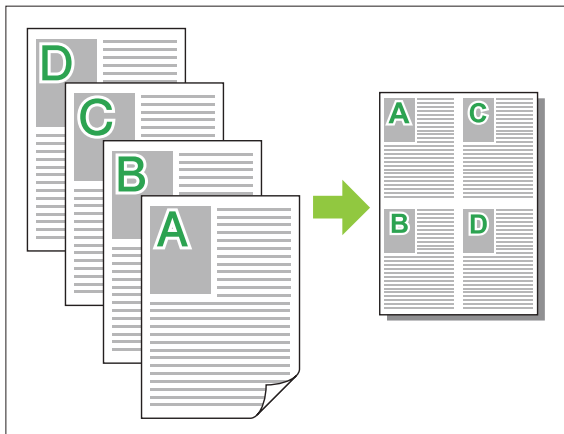

Repetir imagen

La misma página se imprime varias veces sobre una misma hoja.



- No puede usar la función [Repetir imagen] con la función [Variostam. orig.], [Combinar], [Folleto], o [Poster]. (p.117 “Variostam. orig.”, p.121 “Combinar”, p.122 “Folleto”, p.123 “Poster”)

[OFF], [2 páginas], [4 páginas], [8 páginas]
 Seleccione el número de páginas por hoja.

Ejemplo: si se selecciona [4 páginas].

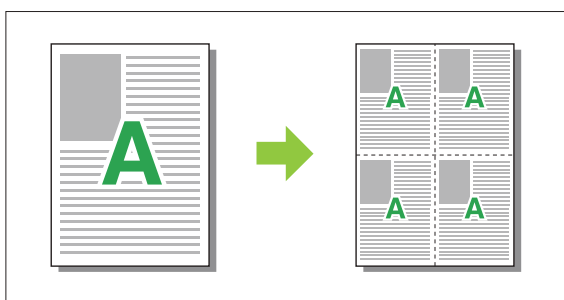

Folleto

Se imponen varias páginas continuas y se imprimen para crear un folleto con encuadernación central después de la impresión en dúplex.



- No puede usar la función [Folleto] con la función [Variostam. orig.], [Combinar], [Repetir imagen], [Borde enc.], [Detección pág. blanco], o [Poster]. (p.117 “Variostam. orig.”, p.121 “Combinar”, p.122 “Repetir imagen”, p.126 “Borde enc.”, p.135 “Detección pág. blanco”, p.123 “Poster”)
- Si se utiliza el finalizador multifunción, puede configurar [Encuad. folleto] (encuadernado plegado/central con grapa) en la pestaña [Acabado].
 Para más información, consulte “Encuad. folleto” (p.224) en “Equipos opcionales”.

[OFF], [Izda a dcha], [Dcha a izda], [Sup / Inf]
 Especifique el orden de la disposición. Se muestran las opciones [Izda a dcha] y [Dcha a izda] cuando [Vertical] se ha seleccionado para [Tamaño original].

La opción [Sup / Inf] aparece cuando [Apaisado] se ha seleccionado para [Orientación] en [Tamaño original].

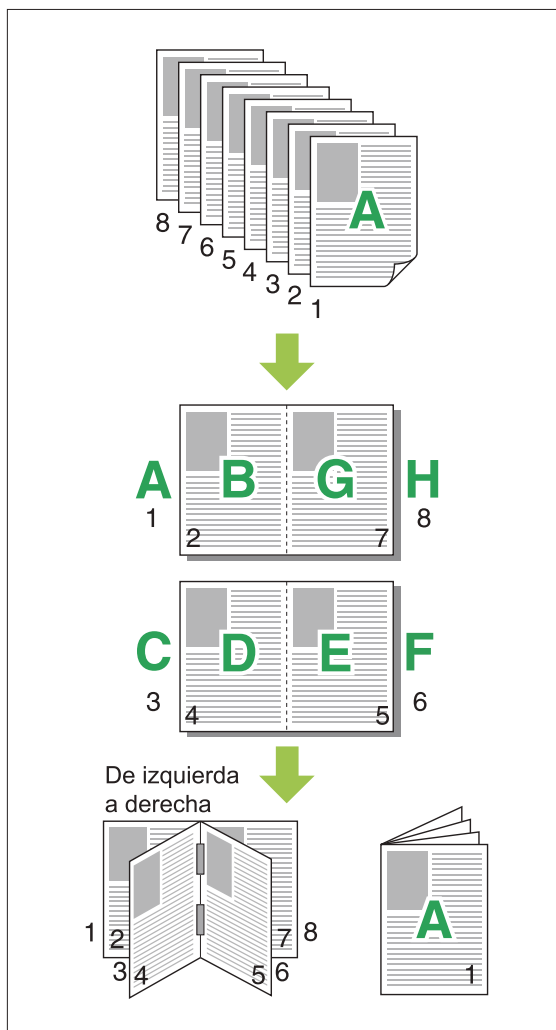

Poster

Amplíe una página de datos de imagen y divídala en varias hojas de papel para imprimir.



- Las zonas que no se van a imprimir se añaden en las cuatro caras del papel impreso con la función Póster. Al adherir las hojas de papel impreso para formar un póster, hágalo sobre estas zonas para que las áreas de unión no se vean.
- No puede usar la función [Poster] con la función [Variostam. orig.], [Combinar], [Repetir imagen], [Folleto], [Marca de agua], [Sello], o [Posición imagen].
(p.117 "Variostam. orig.", p.121 "Combinar", p.122 "Repetir imagen", p.122 "Folleto", p.123 "Marca de agua", p.124 "Sello")

[2 divisiones (1x2)], [4 divisiones (2x2)], [9 divisiones (3x3)], [16 divisiones (4x4)]

Especifique el número de hojas de papel en las que desea dividir el original.

Haga clic en [Detalles] para abrir el cuadro de diálogo [Poster].

Los ajustes seleccionados se aplican de inmediato a la imagen de vista previa.

[Intervalo de impresión]

[Todo], [Página especificada]

Seleccione el intervalo de impresión. También puede especificar la página a imprimir en [Página especificada]. La página que se va a imprimir aparece resaltada en color azul en la imagen de vista previa.

[Alineación central]

Cuando el cuadro de selección está seleccionado, la imagen se forma en el centro cuando se pegan las hojas de papel impresas.

Cuando el cuadro de selección está seleccionado, la imagen se forma en la esquina superior izquierda cuando se pegan las hojas de papel impresas.

[Imprimir la línea de recorte]

Cuando el cuadro de selección está seleccionado, las líneas de corte se imprimen en las cuatro esquinas de cada página.

[Margen]

Puede especificar el margen entre 0 mm y 20 mm (25/32").



- No es posible hacer impresiones sin márgenes. Siempre se añaden márgenes a los bordes del papel.
- Según el valor de la configuración del margen, es posible que se imprima una página en blanco y que se omita la parte de la imagen.

- La calidad de la imagen puede ser desigual cuando se amplían los datos de la imagen. Asegúrese de seleccionar [Fino] para [Calidad imagen] y [Alto] para [Suavizado líneas]. Para más información, consulte "Calidad imagen" (p.129) y "Suavizado líneas" (p.129).

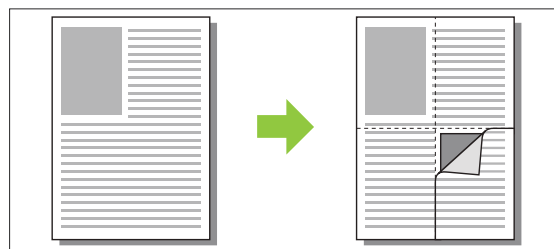

Marca de agua

Se puede añadir a las impresiones una marca de agua del tamaño que se desee y en la posición que se quiera.

Seleccione la casilla de verificación [Marca de agua] y haga clic en [Detalles] para que aparezca el cuadro de diálogo [Marca de agua]. Seleccione una cadena de caracteres de la lista de cadenas de caracteres y configure los ajustes necesarios. Los ajustes seleccionados se aplican de inmediato a la imagen de vista previa.



- Es necesario disponer de derechos de administrador para el ordenador si se quiere añadir o eliminar una cadena de caracteres para la marca de agua.

■ Texto

[Seleccionar texto]

[Confidential], [Important], [Circulation], [Reference], [Urgent], [Copying Prohibited]

[Añadir]

También puede añadir una cadena de caracteres de hasta 63 caracteres.

Haga clic en [Añadir] en la lista de cadenas de caracteres y escriba la cadena de caracteres en el cuadro de diálogo [Añadir].

[Eliminar]

Seleccione la cadena de caracteres que desee eliminar de la lista y haga clic en [Eliminar]. No se pueden eliminar las cadenas de caracteres por defecto (Confidential, Important, Circulation, etc.).

[Introducir texto]

[Aplicar]

También puede imprimir una cadena de caracteres de hasta 63 caracteres. Sin embargo, esto no se puede registrar con la lista de cadenas de caracteres. Tendrá que introducir la cadena de caracteres cada vez. Haga clic en [Aplicar] para aplicar la cadena de caracteres escrita a la imagen.

■ Vis. previa

Se muestra la imagen de acuerdo con los ajustes. También puede utilizar el puntero del ratón para ajustar la posición dentro de la imagen de la visualización previa.

■ Página aplicada

[Todas páginas], [Primera página]

■ Decoración del texto

[Fuente]

Seleccione una fuente y un estilo.

[tamaño]

Especifique el tamaño de los caracteres que componen la cadena.

[Color]

Especifique el color de la cadena de caracteres. Haga clic en [Otros] para seleccionar un color de la paleta de colores del sistema operativo.

[Transparencia]

Especifique el grado de transparencia de la cadena de caracteres. Un grado de transparencia más elevado implica que los datos de impresión serán más visibles por detrás de la cadena de caracteres de la marca de agua.

[Marco]

[No instalado], [Círculo], [Rectángulo], [Rectángulo doble]

Seleccione un marco para la marca de agua.

■ Posición impr.

[Ángulo del texto]

[Horiz. (0 grad)], [Vertical (90 grad)], [Vert. (270 grados)], [Oblicuo (45 grad)], [Oblicuo (315 grad)], [Custom] (0-360 grad)

Seleccione el ángulo del texto. También se puede indicar el ángulo del texto en formato numérico.

[Posición impr.]

[Centro], [Izquierda superior], [Centro superior], [Derecha superior], [Centro derecha], [Der.inf.], [Cen.inf], [Izq.inf], [Centro izquierda], [Custom]

Seleccione la posición en que se imprime la marca de agua. También puede especificar valores para las posiciones en dirección vertical y horizontal.

Sello

Selle el número de página, fecha o texto en el encabezado o pie de página.

Seleccione la casilla de verificación [Sello] y haga clic en [Detalles] para que aparezca el cuadro de diálogo [Sello]. Utilice las pantallas de las pestañas para configurar los ajustes.

[Página], [Fecha], [Texto]



- No puede imprimir diferentes tipos de sellos en la misma posición.
- Al utilizar esta función con [Combinar] o [Repetir imagen], el número de página y la fecha se imprimen en cada página del papel de copia, no en cada página del documento original. Al utilizar esta función con [Folleto], el número de página y la fecha se imprimen en cada página del folleto.

■ Página

Para imprimir el sello de página, seleccione [ON] en la pantalla de la pestaña [Página].

[Izquierda superior], [Centro superior], [Derecha superior], [Izq.inf], [Cen.inf], [Der.inf.]

Seleccione la posición de grapado de página.

[Transparencia]

Seleccione la casilla de verificación [Transparencia] para que la fecha se imprima encima cuando se solapen las imágenes y el área del sello.

Si desmarca la casilla, se crea un espacio en blanco al eliminar las imágenes del área del sello para, seguidamente, imprimir la fecha dentro de dicho espacio en blanco.

[Número inicial]

Introduzca el número de inicio del sello de página.

[Marcar página inicial]

Introduzca la página que desea para iniciar la impresión del sello de página. Si no desea imprimir el sello en la cubierta, configure [Marcar página inicial] como "2". (Para la impresión en dúplex, debe configurar el valor "3", según el caso.)

[Fuente]

Seleccione una fuente y un estilo.

[tamaño]

Especifique el tamaño del texto para el sello de página.

■ Fecha

Para imprimir el sello de fecha, seleccione [ON] en la pantalla de la pestaña [Fecha].

[Izquierda superior], [Centro superior], [Derecha superior], [Izq.inf], [Cen.inf], [Der.inf.]

Seleccione la posición de sellado de fecha.

[Transparencia]

Seleccione la casilla de verificación [Transparencia] para que la fecha se imprima encima cuando se solapen las imágenes y el área del sello.

Si desmarca la casilla, se crea un espacio en blanco al eliminar las imágenes del área del sello para, seguidamente, imprimir la fecha dentro de dicho espacio en blanco.

[Página aplicada]

Especifique la primera página en la que desea imprimir el sello de fecha.

[Todas páginas]: la fecha se imprimirá en todas las páginas.

[Primera página]: el texto solo se imprimirá en la primera página.

[Fecha de impresión]

Configure la fecha que desea usar para el sello de fecha.

[Hoy]: se imprime la fecha establecida en el ordenador.

[Espec. fecha]: se imprime el texto especificado en el cuadro de texto.

[Fuente]

Seleccione una fuente y un estilo.

[tamaño]

Especifique el tamaño del texto para el sello de fecha.

■ Texto

Para imprimir el sello de texto, seleccione [ON] en la pantalla de la pestaña [Texto].

[Izquierda superior], [Centro superior], [Derecha superior], [Izq.inf], [Cen.inf], [Der.inf.]

Seleccione la posición de sellado de texto.

[Transparencia]

Seleccione la casilla de verificación [Transparencia] para que la fecha se imprima encima cuando se solapen las imágenes y el área del sello.

Si desmarca la casilla, se crea un espacio en blanco al eliminar las imágenes del área del sello para, seguidamente, imprimir la fecha dentro de dicho espacio en blanco.

[Página aplicada]

Especifique las páginas en las que desea imprimir el sello de texto.

[Todas páginas]: el texto se imprimirá en todas las páginas.

[Primera página]: el texto solo se imprimirá en la primera página.

[Texto]

Se imprime el texto especificado en el cuadro de texto.

[Fuente]

Seleccione una fuente y un estilo.

[tamaño]

Especifique el tamaño del texto para el sello de texto.

Posición imagen

Permite ajustar la posición de las imágenes para su impresión.



- Se puede desplazar la posición de la imagen hasta 20 mm (25/32") en todas las direcciones (arriba, abajo, a izquierda y derecha).
- Al realizar una impresión dúplex, los lados delanteros y traseros se pueden ajustar por separado.

Seleccione la casilla de verificación [Posición imagen] y haga clic en [Detalles] para que aparezca el cuadro de diálogo [Posición imagen]. Especifique un valor en el campo de entrada de datos de la dirección que desee ajustar.

[Lado delantero], [Lado trasero]

Introduzca un valor para [Horizontal] o [Vertical].

[Reset]

Se restauran todos lo valores iniciales, puestos a cero.

Rotación

Especifique la orientación de la impresión.

[Auto], [0 grados], [90 grados], [180 grados], [270 grados]

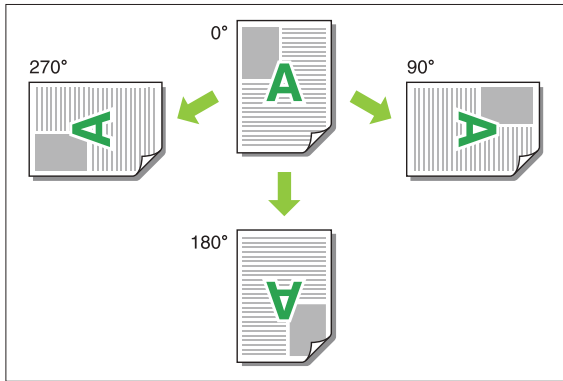

Al seleccionar la opción [Auto], la orientación de la impresión se configura automáticamente de acuerdo con la orientación de los datos del documento y la orientación del papel cargado en la bandeja de papel. Para las condiciones de uso normal, seleccione la opción [Auto].



- Para alinear la orientación de la impresión con un sobre u otro papel con una dirección de alimentación fija, especifique el ángulo de rotación.
- Es posible que la única opción disponible sea [Auto], dependiendo del tamaño del documento, del tamaño y la orientación del papel cargado en la bandeja y de otros ajustes.

Pestaña [Acabado]

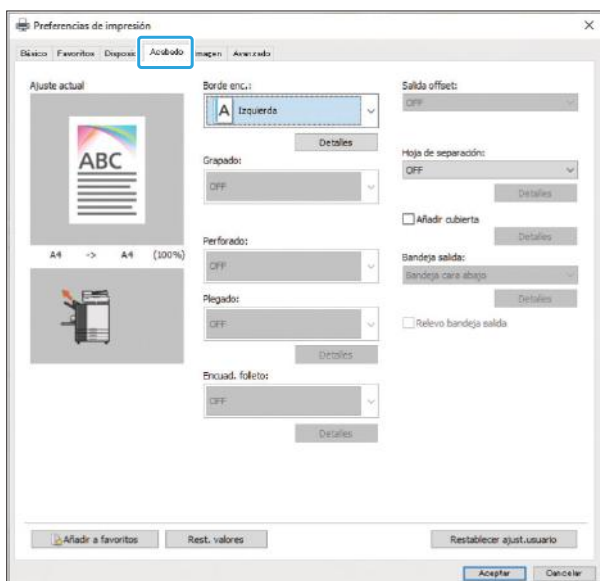

Borde enc.

Indique el margen de encuadernación.



- No puede usar la función [Borde enc.] con la función [Variostam. orig.] o [Folleto]. (p.117 "Variostam. orig.", p.122 "Folleto")

[Izquierda], [Derecha], [Superior]

Ajustes del margen de encuadernación

Seleccione el margen de encuadernación y haga clic en [Detalles] para que aparezca el cuadro de diálogo [Borde enc.].

Especifique el margen de encuadernación.

Seleccione la casilla de verificación [Reduc. autom.] para reducir automáticamente la imagen impresa y ajustarla al papel en los casos en que la anchura del margen no permite encajar la imagen impresa a escala original en el papel.

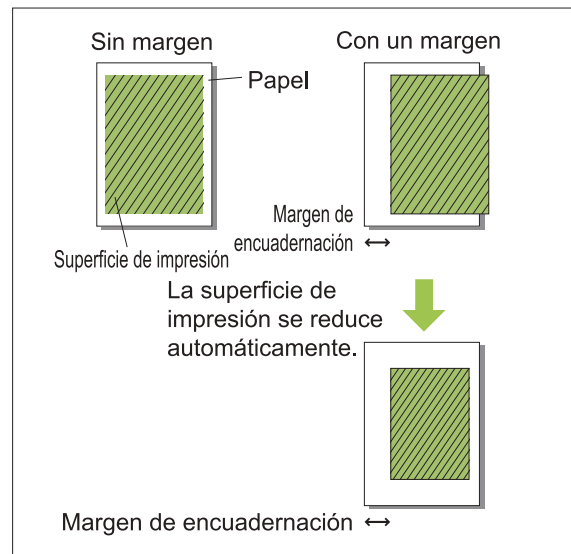

Grapado

Si utiliza la unidad salida offset o el finalizador multifunción opcional, la función de grapado está disponible en la posición especificada.

Para más información, consulte las siguientes:

- Al usar la unidad de salida offset (p.191 "Grapado")
- Al usar el finalizador multifunción (p.220 "Grapado")

Perforado

Si utiliza el finalizador multifunción opcional con la unidad de perforación, puede configurar los agujeros para perforar.

Para más información, consulte "Perforado" (p.222) en "Equipos opcionales".

Plegado

Si utiliza el finalizador multifunción opcional, puede configurar la forma en que se plegará el papel.

Para más información, consulte "Plegado" (p.222) en "Equipos opcionales".

Encuad. folleto

Si utiliza el finalizador multifunción opcional, puede configurar el método de encuadernación.

Para más información, consulte "Encuad. folleto" (p.224) en "Equipos opcionales".

Salida offset

Si utiliza la unidad salida offset, el apilador de alta capacidad o el finalizador multifunción opcional, puede configurar la forma en que la posición de salida es offset.

Para más información, consulte las siguientes:

- Al usar la unidad de salida offset (p.194 "Salida offset")
- Al usar el apilador de alta capacidad (p.213 "Salida offset")
- Al usar el finalizador multifunción (p.226 "Salida offset")

Hoja de separación

Utilice esta opción cuando imprima varias copias, para insertar una hoja de separación entre las unidades de impresión. Puede imprimir un número o una letra en las hojas de separación.

[OFF]

No se insertan hojas de separación.

[Entre clases]

Se inserta una hoja de separación entre los grupos, según la unidad especificada en [Ordenar].

[Entre trab.]

Se inserta una hoja de separación entre trabajos de impresión.

Seleccione si desea insertar una hoja de separación entre clases o entre trabajos de impresión y haga clic en [Detalles] para que aparezca el cuadro de diálogo [Hoja de separación].

Seleccione la bandeja para las hojas de separación y especifique el texto que quiera imprimir en ellas.

■ Selección de la bandeja de hojas de separación

[Bandeja estándar], [Bandeja aliment. 1], [Bandeja aliment. 2], [Bandeja aliment. 3], [Bandeja adicional]



- Si se utiliza el alimentador de alta capacidad opcional, aparece [Alim. de alta cap.] en lugar de [Bandeja estándar].
- [Bandeja adicional] se muestra al usar la bandeja adicional opcional.

■ Núm hoja separación

El texto se imprime al final (a 5 mm (7/32") aproximadamente del borde) o en la parte superior (a 5 mm (7/32") aproximadamente del borde) de la hoja.

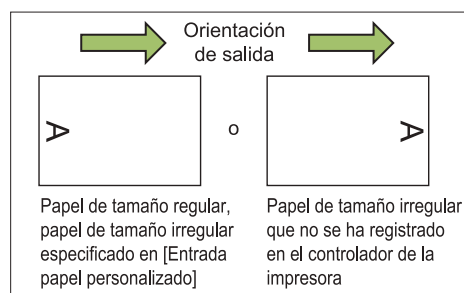

[OFF]

No se imprime ningún sello o marca.

[1 2 3 ...]

Los números se imprimen en las hojas de separación por orden numérico (1, 2, 3...). (Hasta 9999)

[A B C...]

Se imprimen las letras en las hojas de separación por orden alfabético (A, B, C...Z, AA, AB, AC...). (Hasta ZZZ)

Añadir cubierta

Especifique esta opción para añadir una cubierta delantera o trasera.

El papel se añade desde una bandeja especificada antes o después de los datos para la impresión.

Especifique esta opción para utilizar papel de colores o un tipo de papel distinto de las páginas que se van a imprimir.



- No puede usar [Añadir cubierta] y [Variostam. orig.] al mismo tiempo. (p.117 “Variostam. orig.”)

Seleccione la casilla de verificación [Añadir cubierta] y haga clic en [Detalles] para que aparezca el cuadro de diálogo [Añadir cubierta]. Seleccione la opción [Añadir la cubierta frontal] o [Añadir la cubierta trasera] o ambas casillas de verificación y especifique la bandeja para la cubierta seleccionada.

[Añadir la cubierta frontal]

Esta opción inserta una hoja de cubierta antes de la primera página.

[Añadir la cubierta trasera]

Esta opción inserta una hoja de cubierta después de la última página.

[Selec. band. cub. frontal], [Selec. band. cub. tras.]

[Bandeja estándar], [Bandeja aliment. 1], [Bandeja aliment. 2], [Bandeja aliment. 3], [Bandeja adicional]



- Especifique las bandejas cargadas de papel que se utilizarán para las cubiertas.
- El lado por el que se carga el papel varía dependiendo de la bandeja.
[Selec. band. cub. frontal]
Bandeja estándar/bandeja adicional opcional: cargue el papel con la primera página bocarriba. Bandeja de alimentación: cargue el papel con la primera página bocabajo.
[Selec. band. cub. tras.]
Bandeja estándar/bandeja adicional opcional: cargue el papel con la primera página bocabajo. Bandeja de alimentación: cargue el papel con la primera página bocarriba.
- Al cargar papel preimpreso, se recomienda imprimir un grupo para comprobar que la orientación se corresponde con la orientación de las demás páginas que se vayan a imprimir.
- Si se utiliza el alimentador de alta capacidad opcional con [Selec. band. cub. frontal] y [Selec. band. cub. tras.], aparece [Alim. de alta cap.] en lugar de [Bandeja estándar].

- [Bandeja adicional] se muestra al usar la bandeja adicional opcional.

Bandeja salida

Si usa una bandeja de apilamiento opcional, un apilador de alta capacidad o finalizador multifunción, puede seleccionar las bandejas de salida de los materiales impresos.

Para más información, consulte las siguientes:

- Al usar la bandeja de apilamiento (p.206 “Bandeja salida”)
- Al usar el apilador de alta capacidad (p.213 “Bandeja salida”)
- Al usar el finalizador multifunción (p.227 “Bandeja salida”)

Relevo bandeja salida

Al usar la bandeja de apilamiento de control automático, el apilador de alta capacidad o el finalizador multifunción, la bandeja de salida cambiará automáticamente cuando la bandeja que se está usando se llene.

Para más información, consulte las siguientes:

- Al usar la bandeja de apilamiento de control automático (p.206 “Relevo bandeja salida”)
- Al usar el apilador de alta capacidad (p.214 “Relevo bandeja salida”)
- Al usar el finalizador multifunción (p.227 “Relevo bandeja salida”)

Creación de correo

Al usar el Wrapping Envelope Finisher opcional, puede crear documentos ensobrados con papel de formulario de correo y materiales impresos.

Para obtener más información, consulte la guía del usuario del Wrapping Envelope Finisher.

Encuadernación adhesiva

Al usar el Perfect Binder opcional, puede configurar el ajuste para crear folletos con encuadernación adhesiva.

Para obtener más información, consulte la guía del usuario del Perfect Binder.

Pestaña [Imagen]

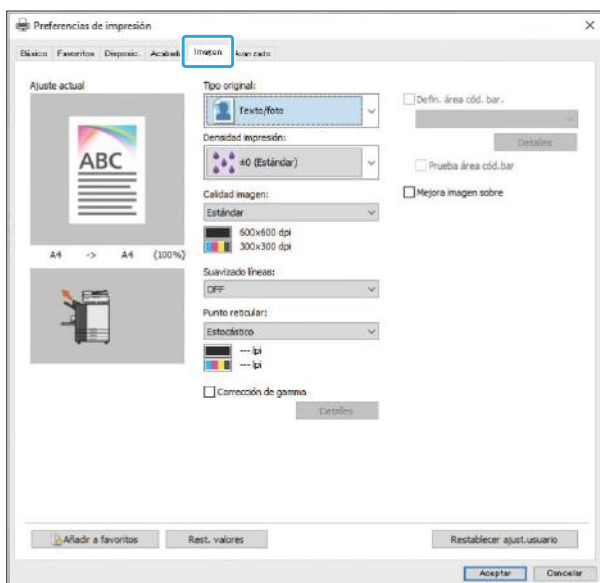

Tipo original

Seleccione qué ajuste de calidad tiene prioridad para la impresión según el tipo de original.

[Texto/foto]

Esta opción procesa el texto con una representación nítida y los datos de la imagen con colores más naturales.

[Texto/ilustración]

Esta opción procesa el texto con una representación nítida y las ilustraciones con colores vivos.

[Texto/líneas finas]

Esta opción procesa el texto y las líneas finas con una representación nítida.



- Cuando [Modo color] se ha ajustado a [Negro], [Cian], o [Magenta], no se puede seleccionar [Texto/ilustración].

Densidad impresión

Indique la densidad de impresión.

[-3] (claro), [-2], [-1], [±0 (Estándar)], [+1], [+2], [+3] (oscuro)

Calidad imagen

Especifique el procesamiento óptimo de la imagen según su propósito.

[Estándar]

Opción adecuada para documentos y otros originales con texto.

[Alta cromaticidad]

Use esta opción para imprimir con colores vivos.

[Fino]

Esta opción es adecuada para imprimir fotos y texto en alta calidad.

[Impresión CMY]

La impresión se realiza sin utilizar ni tinta gris ni tinta negra. Esto mejora la propiedad de fijación de la impresión y evita que la tinta traspase otros materiales.

[Prioridad velocidad proces.]

La impresión se realiza con una resolución de 300 x 300 dpi sin utilizar tinta gris. Esta opción reduce la carga de procesamiento de imágenes.

[Borrador]

Esta opción reduce el consumo de tinta durante la impresión. Al utilizar menos tinta, se reduce la densidad de la impresión y los colores neutros serán irregulares.



- Si selecciona la opción [Fino], la impresión llevará más tiempo.
- [Mejora imagen sobre] no se puede configurar cuando se ha seleccionado [Borrador]. (p.133 "Mejora imagen sobre")

Suavizado líneas

Esta función complementa los colores intermedios del dibujo y de fondo en las secciones de texto o ilustraciones con contorno (dibujo de líneas) para que los contornos sean más suaves.

Puede elegir entre dos tipos de procesamiento de imágenes diferentes.

[OFF]

Seleccione esta opción si no quiere aplicar el suavizado de líneas.

[Bajo]

Seleccione esta opción para hacer que los contornos se muestren más suaves.

Resulta apropiado para imprimir datos que no requieren procesamiento fino.

[Alto]

Seleccione esta opción para que los contornos sean más suaves y para que los caracteres sea más finos y las líneas más nítidas.

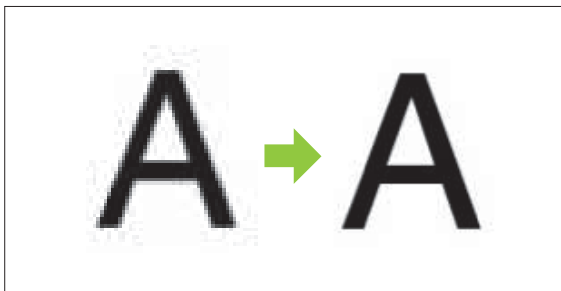

(Imagen)



- El procesamiento de imagen de la función de suavizado es inversamente proporcional a la velocidad de procesamiento (velocidad de impresión). Cuando mayor sea la calidad de la imagen, menor será la velocidad de impresión.

Punto reticular

Especifique el método de procesamiento.

El procesamiento a media tinta es un método de procesamiento que modifica la densidad y el tamaño de los puntos de tinta impresos en el papel para dar la apariencia de una gradación continua del color cuando solamente se utiliza un número limitado de tintas.

[Estocástico]

Esta función expresa la gradación cambiando la densidad de los puntos. Cuando mayor sea la densidad, más oscura será la gradación. Cuando menor sea la densidad, más brillante será la gradación.



[Proc. puntos (140 lpi)], [Proc. puntos (200 lpi)]
 (Cuando [Modo color] se ha ajustado a [Negro])
[Proc. puntos (70 lpi)], [Proc. puntos (100 lpi)]
 (Cuando [Modo color] no está ajustado a [Negro])

Esta función expresa la gradación cambiando el tamaño de los puntos. Cuando mayores sean los puntos, más oscura será la gradación. Cuando menores sean los puntos, más brillante será la gradación.

Un proceso de puntos de 100 líneas por pulgada proporciona imágenes más detalladas que de 70 líneas por pulgada.

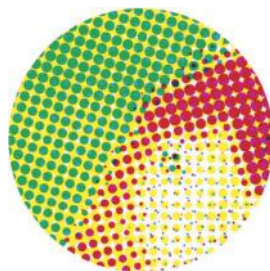

70 líneas por pulgada

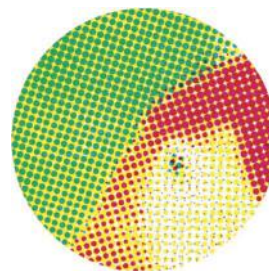

100 líneas por pulgada

(Imagen ampliada)

Corrección de gamma

Use esta función para ajustar el valor de claridad, croma, contraste y gamma de rojo, verde y azul.



- [Corrección de gamma] y [Detección pág. blanco] no se pueden usar juntos. (p.135 "Detección pág. blanco")

Seleccione la casilla de verificación [Corrección de gamma] y haga clic en [Detalles] para que aparezca el cuadro de diálogo [Corrección de gamma]. Especifique un valor entre -25 y +25 para cada elemento.

[Claridad]

Cuanto menor sea el valor, más oscuro (negro) será el color. Cuando mayor sea el valor, más brillante (blanco) será el color.

[Croma]

Cuanto menor sea el valor, más apagado será el color. Cuando mayor sea el valor, más vivo será el color.

[Contraste]

Ajusta la relación entre brillo y oscuridad. Cuando menor sea el valor, menor será el contraste. Cuando mayor sea el valor, mayor será el contraste.

[Rojo], [Verde], [Azul]

Corrige el valor gamma de cada color. Cuando menor sea el valor, más débil será el color. Cuando mayor sea el valor, más fuerte será el color.



- Si los documentos impresos parecen amarillear, baje los valores del verde y el rojo. Para ajustar otros colores, consulte al administrador acerca de la configuración.

Defin. área cód. bar.

Esta función hace que la densidad de impresión del área del código de barras especificado sea apta para la lectura.

[Defin. área cód. bar.]

Seleccione la casilla de verificación y seleccione en el menú desplegable un archivo de definición de área para imprimir.

[Detalles]

Haga clic en [Detalles] para mostrar el cuadro de diálogo [Defin. área cód. bar.].

[Corrección de intensidad]

Puede ajustar la densidad de impresión del área del código de barras especificada.

[-3] (claro), [-2], [-1], [Estándar], [+1], [+2], [+3] (oscuro)



- [-3] (claro), [+1], [+2], [+3] se puede seleccionar cuando [Calidad imagen] está ajustado a [Prioridad velocidad proces.]. (p.129 "Calidad imagen")

[Prueba área cód.bar]

En impresiones con áreas de código de barras especificadas, compruebe si la definición del área del código de barras está desalineada, o si un texto o ilustración se encuentra encima del margen de 1 mm (3/64") alrededor del código de barras.



- Cuando se ha especificado [Defin. área cód. bar.], no se puede especificar [Borrador] y [Impresión CMY] en [Calidad imagen]. (p.129 "Calidad imagen")

■ Creación de un archivo de definición del área del código de barras

Para utilizar la función [Defin. área cód. bar.], utilice el software de definición del área de código de barras previamente para crear un archivo CSV que especifique el área de impresión del código de barras para registrarla en la impresora.

Para aprender cómo instalar el software de definición del área del código de barras, cómo especificar el área del código de barras y cómo registrar el archivo de definición en la impresora, consulte "Resumen del software de definición del área del código de barras" (p.180).

■ Comprobación de la definición del área del código de barras

Seleccione la casilla de verificación [Prueba área cód.bar] y haga clic en [Aceptar] para imprimir una prueba y revisarla. Compruebe si el área especificada esta correctamente alineada. Si el área especificada no se imprime en la posición deseada, utilice de nuevo el software de definición del área del código de barras para reconfigurar el área del código de barras.

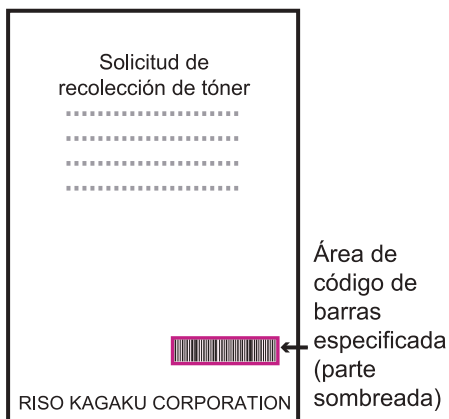

Especificación correcta

- Rodee el código de barras con un margen de aproximadamente 1 mm (0,04") o más.



- No borde un área inferior al código de barras.



- No borde un área que no esté alineada con el código de barras.



- No incluya ningún otro objeto junto con el código de barras. Cualquier imagen que no sea en color negro dentro del área especificada se imprimirá en blanco (desaparece).



- Con [Prueba área cód.bar], el código de barras del área especificada se imprime con magenta cuando [Modo color] es [Todo col] o con el color configurado si está seleccionado un modo de color diferente.
- El tipo de códigos de barra de destino es unidimensional. Si los códigos de barras son bidimensionales (p. ej. código QR), no necesitará realizar este ajuste.
- Si imprime utilizando distintas resoluciones para la aplicación que ha creado el original y la impresora, los códigos de barras podrían no leerse correctamente incluso al utilizar esta función.

■ Código de barras Impresión de originales con código de barras

Una vez que se haya definido correctamente el área del código de barras, imprima el documento.



- En el área especificada como área del código de barras, sin importar el color del original, el color base es blanco, y el color del código de barras es negro.

1 Abra el controlador de la impresora desde el menú Imprimir de la pantalla de la aplicación de documentos.

2 En la pantalla de la pestaña [Imagen], seleccione la casilla de verificación [Defin. área cód. bar].

3 Seleccione el archivo de definición del área del código de barras en el menú desplegable.

4 Haga clic en [Aceptar].

La densidad de impresión del área del código de barras se configura apropiadamente antes de imprimir.



- Siga el procedimiento que se indica a continuación para configurar los ajustes de los originales de código de barras más utilizados como ajustes por defecto. Puede omitir algunos ajustes necesarios y realizar así fácilmente la impresión de códigos de barras.

■ Cómo registrar ajustes como ajustes por defecto

1 Seleccione la impresora que esté utilizando en [Inicio] - [Configuraciones] - [Dispositivos] - [Impresoras y escáneres].

2 Haga clic en [Administrar] - [Preferencias de impresión] para abrir la pantalla del controlador de la impresora y mostrar la pantalla de la pestaña [Imagen].

3 Configure los ajustes necesarios para la impresión de códigos de barras y haga clic en [Aplicar].

El archivo de “definición del área del código de barras” se registra como ajustes por defecto. De ahora en adelante, podrá imprimir códigos de barras simplemente seleccionando el controlador de la impresora.

Mejora imagen sobre

Esta opción previene los borrones y las pequeñas manchas durante la impresión de sobres. Seleccione la casilla de verificación [Mejora imagen sobre].



- [Mejora imagen sobre] no se puede configurar cuando [Borrador] se ha seleccionado para [Calidad imagen]. (p.129 “Calidad imagen”)

Pestaña [Avanzado]

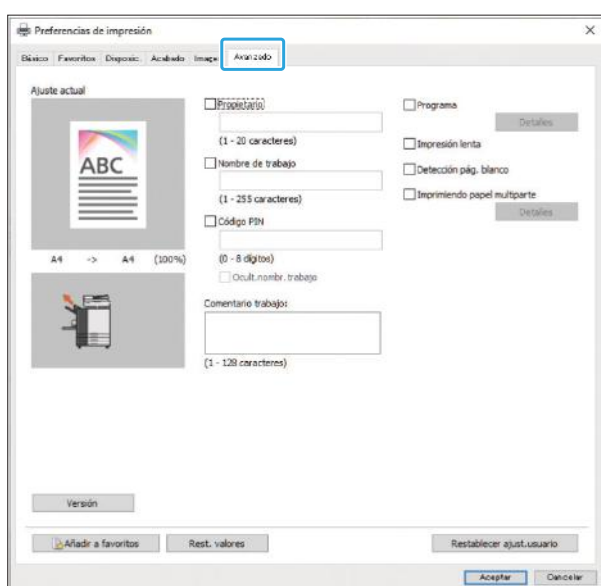

Propietario

Puede especificar el nombre de propietario que quiera. Seleccione la casilla de verificación [Propietario] para introducir el nombre del propietario.

Nombre de trabajo

Puede especificar el nombre de trabajo que quiera. Seleccione la casilla de verificación [Nombre de trabajo] para introducir el nombre del trabajo.

Código PIN

Puede establecer un código PIN al imprimir un documento si no desea que lo vean otras personas.

Un trabajo protegido con un código PIN no se imprimirá a menos que introduzca el código PIN con el panel de operaciones de la impresora. Seleccione la casilla de verificación [Código PIN] y especifique un código PIN. Cuando está seleccionada la opción [Ocult.nomb.trabajo], el nombre del trabajo aparece como “*****” en el panel de operaciones de la impresora y en la RISO Console.



- **Cuide de no olvidar el código PIN. Los usuarios sin derechos de administración no pueden eliminar trabajos de una lista cuyo código PIN se desconozca. Para eliminar estos trabajos, póngase en contacto con el administrador.**

Comentario trabajo

Puede escribir un comentario para los usuarios de la impresora.

Puede mostrar comentarios al trabajo por medio del panel de operaciones de la impresora o de la RISO Console.

Programa

Cuando quiera distribuir el número de copias diferente por grupo (como división corporativa o clases), puede imprimir rápidamente el número necesario de copias con una sola operación. Por ejemplo, para distribuir un documento a cada división de una oficina, puede imprimir el número de copias por división. Seleccione la casilla de verificación [Programa] y haga clic en [Detalles] para que aparezca el cuadro de diálogo [Programa]. Especifique el número de copias y juegos para cada grupo.



• [Programa] y [Imprimiendo papel multiparte] no se pueden usar a la vez. (p.135 "Imprimiendo papel multiparte")

■ Especificación del número de copias y juegos

Grupo [01G] - [60G]

Establezca un programa en el que un grupo se combina con los números de copias y juegos. Puede configurar hasta 60 grupos.

[Copias]

Indique el número de copias para imprimir. Puede configurar hasta 9.999 copias.

[Juegs]

Especifique cuántos juegos necesita imprimir en función del número de juegos de copias introducido.

Puede configurar hasta 99 juegos.

<Ejemplo de ajuste>

A continuación, se describe cómo configurar los ajustes al imprimir dividiendo las copias por el número de empleados de cada división.

División	Asuntos generales	Contabilidad	Dirección
N.º de empleados	10	6	10
Número de copias necesario	10	6	10

Divida los grupos en unidades de clase y especifique el número en [Copias] y [Juegs] respectivamente para cada grupo. Introduzca el número de empleados en [Copias]. Para imprimir un juego de copias especificado, introduzca 1 en [Juegs].

División	Ajustes del controlador de la impresora		
	Grupo	Copias	Juegos
Asuntos generales	01G	10	1
Contabilidad	02G	6	1
Dirección	03G	10	1

Además, cuando varios grupos tienen el mismo número de copias necesario, puede agruparlos como un solo grupo aumentando el número de juegos. En este caso, tanto la división de asuntos generales como la de administración tienen el mismo número de copias, por lo que puede configurar los ajustes de la siguiente manera para imprimir dividiendo las copias por división corporativa.

División	Ajustes del controlador de la impresora		
	Grupo	Copias	Juegos
Asuntos generales, Administración	01G	10	2
Contabilidad	02G	6	1

■ Ordenar

Indique si desea imprimir página a página o en juegos.

[Sin intercalar], [Intercalado]

■ Hoja de separación (Programa)

Permite insertar una hoja de separación para separar los documentos impresos por unidades especificadas.

[OFF]

No se insertan hojas de separación.

[Entre juegos]

Se insertan hojas de separación entre juegos.

[Entre grupos]

Se insertan hojas de separación entre grupos.

■ Bandeja hoja separ.

[Bandeja estándar], [Bandeja aliment. 1], [Bandeja aliment. 2], [Bandeja aliment. 3], [Bandeja adicional]



- Si se utiliza el alimentador de alta capacidad opcional, aparece [Alim. de alta cap.] en lugar de [Bandeja estándar].
- [Bandeja adicional] se muestra al usar la bandeja adicional opcional.

■ Núm hoja separación

Cuando esta casilla de verificación está seleccionada, se imprimen los números en las hojas de separación.

Si se selecciona la opción [Entre juegos], se imprimen el número del grupo y el del juego. Si se selecciona la opción [Entre grupos], se imprime el número del grupo.

■ Salida offset (Programa)

Si utiliza la unidad salida offset, el apilador de alta capacidad o el finalizador multifunción opcional, puede configurar este elemento. Para más información, consulte las siguientes:

- Al usar la unidad de salida offset (p.194 “Salida offset (Programa)”)
- Al usar el apilador de alta capacidad (p.214 “Salida offset (Programa)”)
- Al usar el finalizador multifunción (p.227 “Salida offset (Programa)”)

Impresión lenta

Esta opción permite disminuir la velocidad de impresión. Esto también reduce la cantidad de ruido producida por la máquina al imprimir trabajos.

Detección pág. blanco

Los datos para imprimir se imprimen excluyendo las páginas en blanco.



- Las “páginas en blanco” son aquellas que normalmente salen sin que se imprima nada en ellas. Las páginas se imprimen, aunque solamente tengan un encabezado o un pie de página pero nada de texto en el cuerpo principal.

- No puede usar la función [Detección pág. blanco] con la función [Varios tamaños original], [Combinar], [Folleto], o [Corrección de gamma]. (p.117 “Variostam. orig.”, p.121 “Combinar”, p.122 “Folleto”, p.130 “Corrección de gamma”)

Imprimiendo papel multiparte

Configure este elemento al imprimir varios tipos de papel por ejemplo con formularios de carbón u hoja de separación.

Seleccione la casilla de verificación [Imprimiendo papel multiparte] y haga clic en el botón [Detalles] para que aparezca el cuadro de diálogo [Imprimiendo papel multiparte].

En [Bandejas alimentación], seleccione la bandeja que desea utilizar y agréguela a la lista [Orden bandejas alimentación]. Conforme se realizan las copias mediante alimentación de papel en orden de la bandeja de la parte superior de la lista [Orden bandejas alimentación] con la función [Imprimiendo papel multiparte], use los botones [Arriba] y [Abajo] para cambiar el orden de las bandejas de papel en la lista de prioridades.



- No puede usar la función [Imprimiendo papel multiparte] con la función [Variostam. orig.] o [Programa] al mismo tiempo. (p.117 “Variostam. orig.”, p.134 “Programa”)
- Cuando se ha seleccionado [Imprimiendo papel multiparte], [Bandeja para papel] se ajusta a [Auto]. (p.118 “Bandeja para papel”)
- Si utiliza la unidad salida offset o el finalizador multifunción opcional y ha configurado [Grapado]/[Perforado], no estará disponible la función [Imprimiendo papel multiparte] a menos que el tamaño y la dirección del papel sea el mismo en todas las bandejas especificadas con [Orden bandejas alimentación].

Versión

Aquí puede comprobar la versión y el perfil de color del controlador de la impresora, así como el nombre de modelo de la impresora.

Pestaña [Entorno]

Si se utiliza el controlador de la impresora por primera vez o se añaden equipos opcionales adicionales a la máquina, se debe establecer la configuración del entorno en la pestaña [Entorno] en las propiedades de la impresora. Para ver la pestaña [Entorno], vaya a [Dispositivo] - [Impresoras y escáneres] en el menú [Inicio], seleccione la impresora que quiera usar y haga clic con el botón derecho en [Administrar] - [Propiedades de impresora].

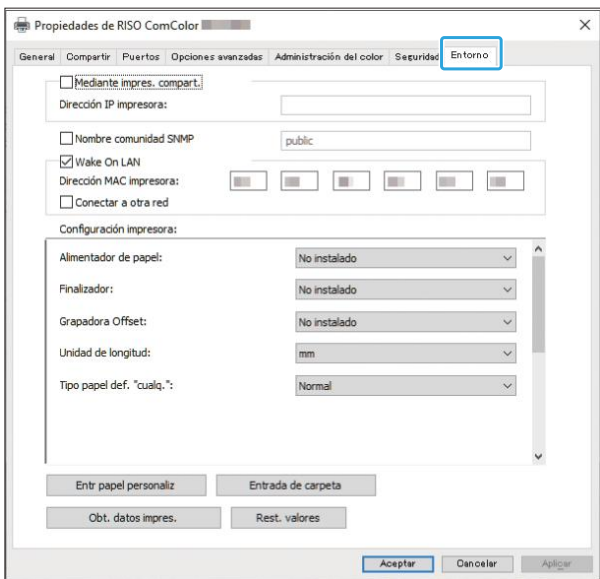

- Si hace clic en [Rest. valores] se restablecen todos los ajustes de la pestaña a sus valores por defecto.

Mediante impres. compart.

Seleccione esta opción para compartir el controlador de la impresora del ordenador que actúa como servidor para utilizar esta máquina. Active [Mediante impres. compart.] y en [Dirección IP impresora], introduzca la dirección IP de esta máquina configurada para compartirse con el servidor de impresión utilizando hasta 39 caracteres. Se puede comprobar cuál es la dirección IP de la máquina en la pantalla [Información de sistema] - [Info. modelo] del panel de operaciones.

Nombre comunidad SNMP

Especifique el nombre de la comunidad necesaria para obtener la información de la máquina desde los ordenadores con comunicación SNMP. Active [Nombre comunidad SNMP] y use el cuadro de texto para introducir entre 1 y 32 caracteres como el nombre de comunidad para comunicación SNMP.



- Si no activa [Nombre comunidad SNMP], el nombre de comunidad para comunicación SNMP se establecerá en "public".
- Se pueden introducir caracteres alfanuméricos (mayúsculas/minúsculas) y los siguientes símbolos en el cuadro de texto para [Nombre comunidad SNMP]:
.,./:;@[\] ^ _
- No se podrá obtener información de la máquina si los nombres de comunidad SNMP son diferentes entre la máquina y el controlador de la impresora. Si ha realizado cambios en el nombre de la comunidad SNMP con la máquina, debe asegurarse de aplicarlos también en el controlador de la impresora.

Wake On LAN

Especifique la configuración de Wake On LAN que se utilizará para despertar la máquina a través de la LAN.

Si intenta imprimir en un entorno de red en el que la comunicación Wake On LAN no está activada, la impresora no se activa automáticamente. Seleccione [Obt. datos impres.] y haga clic en [Aplicar] para obtener la dirección MAC y mostrarla en [Dirección MAC impresora].

Para introducir la dirección MAC manualmente, seleccione la casilla de verificación [Wake On LAN] e introduzca la dirección MAC en [Dirección MAC impresora] y seleccione [Conectar a otra red].

[Conectar a otra red]

En general, deje esta casilla sin marcar. Seleccione esta opción cuando los segmentos de red de la impresora y del ordenador sean diferentes.



- A pesar de tener configurado [Wake On LAN], dependiendo de los ajustes de red es posible que no sea posible iniciar la impresora. Póngase en contacto con su administrador de red para obtener más detalles.

Configuración impresora

Por lo general, la información de configuración del equipo opcional se obtiene automáticamente de la impresora al instalar el controlador de la misma. La información obtenida de la máquina aparece en [Configuración impresora]. La información obtenida también se puede cambiar manualmente.



- La información presentada en la pantalla varía según los equipos opcionales que haya conectados.

[Tipo papel def. "cualq."], [Enlace sistema externo], y [Impresión de EUDC] no se configuran automáticamente.

■ Configuración de la configuración de la impresora manualmente

Puede cambiar la configuración de los equipos opcionales que obtenga de la impresora. Puede especificar manualmente los siguientes ajustes:

[Alimentador de papel]

Seleccione el tipo de alimentador que se conecte a la máquina.

[Finalizador]

Seleccione el tipo de finalizador que se conecte a la máquina.

[Grapadora Offset]

Seleccione si hay una unidad salida offset.

[Unidad de longitud]

Seleccione si desea que se muestre la longitud en [mm] o en [inch] (pulgadas).

[Tipo papel def. "cualq."]

Seleccione el tipo de papel que utilizar cuando se define [Tipo papel] en la pestaña [Básico] como [Cualquiera].

[Enlace sistema externo]

Establezca esta opción como [ON] para habilitar u [OFF] para deshabilitar el enlace a sistema externo.

[Impresión de EUDC]

Configure esta opción para activar o desactivar el procesamiento de impresión de los caracteres definidos por el usuario final (EUDC).



- La máquina cambia el perfil de color según el tipo de papel. (p.118 "Tipo papel") Incluso si el papel no está especificado, para imprimir con un perfil de color adecuado, es necesario configurar el tipo de papel con [Tipo papel def. "cualq."]. Efectúe su selección basándose en la recomendación del administrador.

Entr papel personaliz

Se pueden registrar hasta 99 tamaños de papel no estándar.

Los tamaños registrados aquí se muestran en [Tamaño original] y [Tamaño papel].

■ Configuración del tamaño de papel automáticamente

Puede utilizar esta opción si el tamaño de papel ya está registrado en la impresora.

1 Haga clic en [Entr papel personaliz].

Aparece el cuadro de diálogo [Entr papel personaliz].

2 Haga clic en [Obt. datos impres.].

Aparece la información del tamaño de papel registrada en la impresora.

3 Haga clic en [Cerrar].

Se guarda la información del tamaño de papel.

■ Configuración del tamaño de papel manualmente

1 Haga clic en [Entr papel personaliz].

Aparece el cuadro de diálogo [Entr papel personaliz].

2 Introduzca la longitud y la anchura del papel.

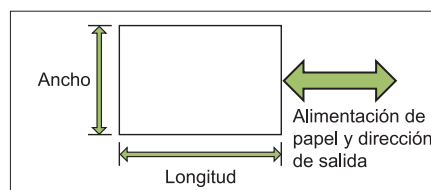

Si está conectado el finalizador multifunción, consulte “Finalizador multifunción FG20 (Opcional)” (p.265) en el “Apéndice”.

3 Escriba un nombre para el tamaño de papel.

Escriba un nombre, de entre 1 y 30 caracteres.

4 Haga clic en [Añadir] para registrar el tamaño de papel.

5 Haga clic en [Cerrar].

Se guarda la información del tamaño de papel.

■ Guardado del tamaño de papel en un ordenador

Se puede guardar en un ordenador el tamaño de papel registrado. Resulta útil guardar los ajustes en un ordenador si, por ejemplo, desea compartir el tamaño de papel registrado entre varios usuarios o reinstalar el controlador de la impresora.

1 Haga clic en [Entr papel personaliz].

Aparece el cuadro de diálogo [Entr papel personaliz].

2 Seleccione el tamaño de papel que guardar del cuadro de lista.

3 Haga clic en [Guard. en arch].

4 Especifique la carpeta de destino y el nombre del archivo.

5 Haga clic en [Guardar].

Se guarda el tamaño de papel seleccionado.

■ Lectura del tamaño de papel desde un ordenador

Puede leer y utilizar un tamaño de papel guardado en un ordenador.

1 Haga clic en [Entr papel personaliz].

Aparece el cuadro de diálogo [Entrada papel personalizado].

2 Haga clic en [Abrir archivo].

3 Seleccione el archivo con el ajuste de tamaño de papel en el ordenador.

Si el ordenador está configurado para mostrar la extensión de archivo, el archivo para el tamaño de papel tendrá una extensión .udp.

4 Haga clic en [Abrir].

Los tamaños de papel se muestran en la lista del cuadro de diálogo [Entr papel personaliz].

■ Eliminación de un tamaño de papel

1 Haga clic en [Entr papel personaliz].

Aparece el cuadro de diálogo [Entr papel personaliz].

2 Seleccione el tamaño de papel que eliminar del cuadro de lista.

3 Haga clic en [Eliminar].

Se borra el tamaño de papel seleccionado.

Entrada de carpeta

Puede registrar en el controlador de la impresora las carpetas en las que guardar los datos de impresión. Las carpetas compartidas y las carpetas personales registradas aquí aparecen como carpetas de destino de los datos de impresión en [Salida], en la pestaña [Básico] de la pantalla del controlador de la impresora. (p.119 “Salida y Destino”)



- Si no es posible obtener la información sobre carpetas de la impresora, las carpetas compartidas aparecen enumeradas de “Carp. compart. 1” a “Carp. compart. 30”.

■ Configuración de una entrada de carpeta

- 1 Haga clic en [Entrada de carpeta].**
Aparece el cuadro de diálogo [Entrada de carpeta].
- 2 Haga clic en [Obt. datos impres.].**
La información de las carpetas compartidas registradas en la impresora aparecen en [Carpeta compartida impresora].
- 3 Seleccione la carpeta que añadir a [Carpeta registrada] y haga clic en [Añadir ->].**
- 4 Seleccione la carpeta personal.**
Para las carpetas personales, al seleccionar [Carpetas personales], aparecerán las carpetas personales en [Destino] en la pestaña [Básico].
- 5 Haga clic en [Aceptar].**
- 6 Haga clic en [Aceptar].**

Obt. datos impres.

Obtenga la información de la configuración opcional de la impresora y configure automáticamente esto al controlador de la impresora. Para más información, véase “Configuración impresora” (p.137).

Botones de función del modo impresión



Botones de función

Selección de visualización

Puede seleccionar si visualizar los trabajos en espera como miniaturas o en forma de lista.

[]: visualizar como miniaturas

[]: visualizar como lista

En/fuera línea

Puede cambiar el estado de la conexión de red (en línea/fuera de línea). Cuando este ajuste se define como [OFF], la máquina no acepta órdenes de impresión procedentes de ordenadores conectados a la red.

Especifique esta configuración cuando desee utilizar la máquina exclusivamente sin ser interrumpido por otro trabajo.

[OFF], [ON]



- Cuando este ajuste está configurado como [OFF], aparece []. (p.33 "Pantalla [Inicio1]")
- Si el usuario no devuelve [En/fuera línea] a la configuración [ON] tras imprimir un trabajo, el ajuste vuelve automáticamente a [ON] en los siguientes casos:
 - Cuando se ejecuta una restauración automática (el tiempo de la restauración automática lo definirá el administrador).
 - Al cerrar sesión.

Selección de todo

Toque esta opción para seleccionar todos los trabajos pendientes.

Toque de nuevo para cancelar la selección.

Detalles

Seleccione el trabajo en [Lista de trabajos en espera] y toque [Detalles] en el submenú. Haga clic en este botón para ver los ajustes del trabajo seleccionado.

Cambiar ajuste

Para verificar los ajustes del trabajo, selecciónelo y toque [Cambiar ajuste] en el submenú.

Selección de papel

Seleccione una bandeja de papel.

Puede cambiar los ajustes de bandeja (tamaño de papel, tipo de papel, comprobar doble alimentación y selección automática).

Para más información, consulte "Selección de papel" (p.64) en "Copia".

Imp.lenta

Esta opción permite disminuir la velocidad de impresión. Esto también reduce la cantidad de ruido producida por la máquina al imprimir trabajos.

Para más información, consulte "Impresión lenta" (p.83) en "Copia".

Densidad impresión

Se puede ajustar la densidad de la impresión.

Para más información, consulte “Densidad impresión” (p.68) en “Copia”.

Posición imagen

Permite ajustar la posición de las imágenes para su impresión.

Para más información, consulte “Posición imagen” (p.76) en “Copia”.

Comprobar ajustes

1 Toque [Comprobar ajustes].

Se muestra la pantalla [Comprobar ajustes]. Compruebe los ajustes actuales.

Se pueden configurar los siguientes ajustes en el submenú:

- Imprimir confir. de ajustes

2 Toque [Atrás].

Enlace sist. externo

Si se utiliza un enlace a sistemas externos, se pueden imprimir trabajos guardados en un sistema externo.



- Dependiendo de los ajustes del administrador, es posible que el botón [Enlace sist. externo] aparezca con un nombre diferente en la pantalla [Inicio1].
- Los procedimientos de operaciones pueden diferir dependiendo del sistema externo que se esté utilizando. Póngase en contacto con su administrador para obtener más detalles.

1 Toque [Enlace sist. externo] en la pantalla [Inicio1].

Al conectar con un sistema externo, aparecerá una lista de documentos guardados en el sistema externo.

2 Seleccione un documento y pulse la tecla [Start].

Almacenamiento

Se pueden guardar los datos escaneados en carpetas para imprimirlos según sea necesario.

Resumen de las operaciones de almacenamiento (guardar)

p.144

1. Cargue el original.



2. Seleccione [Almac.] - [Guardar] en la pantalla [Inicio1].



3. Seleccione una carpeta en la que guardar los datos.



4. Toque [Guard.doc] para cambiar los ajustes.



5. Pulse la tecla [Start].

Resumen de las operaciones de almacenamiento(cargar)

p.145

1. Seleccione [Almac.] - [Cargar] en la pantalla [Inicio1].



2. Seleccione una carpeta.



3. Seleccione un documento.



4. Especifique el número de copias mediante las teclas numéricas.



5. Pulse la tecla [Start].

Botones de función del modo de almacenamiento

p.151

Esta sección explica las funciones disponibles en el modo Almacenamiento.



Resumen de Operaciones de almacenamiento

Esta sección explica las operaciones básicas del modo de almacenamiento.

Guardado de los datos en una carpeta

Se pueden guardar los datos escaneados en una carpeta.

1 Cargue el original.

Para obtener más información sobre los tipos de originales que se pueden usar, consulte "Originales" (p.23).

■ En el ADF

1) Cargue el original en el ADF.

Alinee los originales y colóquelos bocarriba.

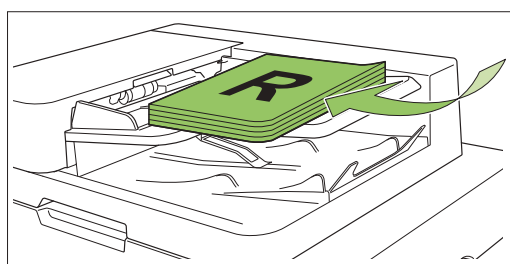

2) Deslice las guías originales para que coincidan con el ancho de los originales.

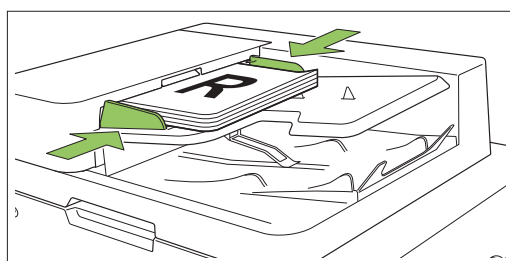

■ En el cristal

1) Abra la cubierta original.

2) Cargue los originales.

Cargue los originales bocabajo en el cristal. Alinee la esquina del original con la esquina superior izquierda del cristal.

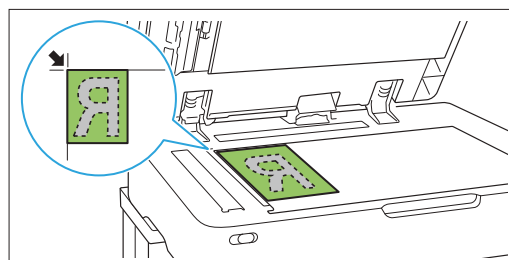

3) Cierre la cubierta original.



• Abra y cierre la cubierta original con suavidad.

2 Seleccione [Almac.] - [Guardar] en la pantalla [Inicio1].



3 Seleccione una carpeta en la que guardar los datos.



La lista de carpetas muestra la carpeta personal y las carpetas compartidas cuyo uso es permitido por el administrador.

Se pueden configurar los siguientes ajustes en el submenú:

- Cambiar color
- Renombrar

La lista de documentos muestra los documentos guardados en la carpeta seleccionada.

Se pueden configurar los siguientes ajustes en el submenú:

- Detalles
- Renombrar
- Eliminar

4 Toque [Guard.doc].

Especifique los ajustes detallados para guardar el documento.

Para obtener más información sobre las funciones que se pueden configurar, consulte "Lista de ajustes en [Almac.] - [Guardar]" (p.147).

5 Pulse la tecla [Start].

Impresión de un documento de una carpeta

Se pueden imprimir los documentos que estén guardados en una carpeta.

1 Seleccione [Almac.] - [Cargar] en la pantalla [Inicio1].

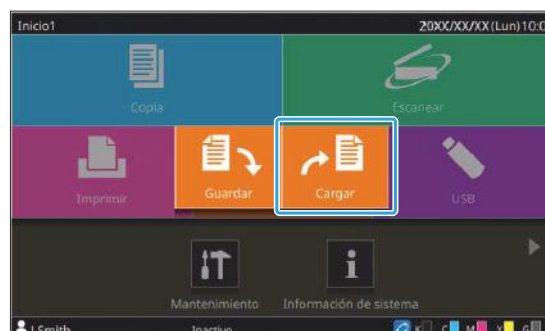

2 Seleccione la carpeta que desea usar y seleccione el documento que desea imprimir.



La lista de carpetas muestra la carpeta personal y las carpetas compartidas cuyo uso es permitido por el administrador.

Se pueden configurar los siguientes ajustes en el submenú:

- Cambiar color
- Renombrar

La lista de documentos muestra los documentos guardados en la carpeta seleccionada.

Se pueden configurar los siguientes ajustes en el submenú:

- Detalles
- Cambiar ajuste
- Renombrar

- Eliminar
- Copiar en unidad USB
- Copiar en la carpeta

3 Especifique el número de copias mediante las teclas numéricas.

4 Pulse la tecla [Start].



• Los documentos se guardan en una carpeta en forma de datos que incluye detalles de los ajustes. Al imprimir estos documentos, utilice el mismo tipo de papel que el utilizado al guardar los datos en la carpeta.

Lista de ajustes en [Almac.] - [Guardar]

La siguiente es una lista de ajustes disponibles en el modo [Almac.] - [Guardar].

Opción de ajuste	Use este elemento para:	Página de referencia
Selección de visualización	Seleccione si visualizar los elementos como miniaturas o en forma de lista.	p.151
Selec. todo	Seleccione todos los documentos que aparecen.	p.151
Guard.doc	Muestra la pantalla de ajustes para guardar los datos de un original en el almacenamiento.	p.151
Añadir carpeta	Añada una nueva carpeta.	p.152

Seleccione la carpeta en la pantalla [Almac.] - [Guardar], y toque [Guard.doc] para ver la pantalla con la lista de opciones de ajuste.

A continuación, se enumeran los ajustes que se pueden configurar en esta pantalla.

Opción de ajuste	Use este elemento para:	Página de referencia
Nombre documento	Vea el nombre del documento al guardar los datos en una carpeta.	p.96
Modo color	Seleccione la impresión en color o monocroma.	p.64
Tamaño reproducción	Reduzca o amplíe la imagen copiada.	p.64
Selección de papel	Cambie la bandeja de papel, el tipo de papel y los ajustes de control de alimentación según el papel de copia.	p.64
Tamaño escaneo	Indique el tamaño de escaneo para los originales.	p.66
Orientación original	Indique la orientación del original.	p.67
Dúplex/Simplex	Indique los lados del original que van a ser escaneados y los lados del papel en los que se va a imprimir.	p.67
Ordenar	Indique el método de impresión para realizar copias múltiples del original.	p.68
Nivel de exposición	Ajusta el nivel de escaneado.	p.68
Densidad impresión	Indique la densidad de impresión.	p.68
Escaneo ADF y pausa	Escanee el original como un solo trabajo incluso cuando tenga que cargar el original en múltiples juegos debido al gran número de páginas del original.	p.68
Varios tamaños original	Escanee el original que contengan páginas de los distintos tamaños originales.	p.69
Borrar sombra libro	Esta opción elimina las sombras que aparecen en el centro de las imágenes cuando se escanea un libro abierto.	p.70
División de página	Escanee dobles páginas y divídalas en dos partes (izquierda y derecha).	p.70
Combinar	Permite imponer páginas continuas en una hoja.	p.71

Opción de ajuste	Use este elemento para:	Página de referencia
Repetir imagen	Permite imponer múltiples copias del mismo original en una hoja.	p.72
Folleto	Puede especificar el ajuste de imposición al crear un folleto. También puede plegar las páginas y encuadernarlas por el centro si está conectado el finalizador multifunción opcional.	p.72
Código PIN	Configure si se establece un código PIN a un trabajo. Si se configura un código PIN, tendrá que introducirlo al imprimir o eliminar un documento.	p.99
Sello	Selle el número de página, fecha o texto en el encabezado o pie de página.	p.72
Borde de página	Esta opción añade una línea de borde en los márgenes del papel.	p.74
Calidad imagen	Indique la resolución para escanear originales.	p.75
Tipo original	Seleccione el tipo original para que se realice el procesamiento de imagen correcto antes de imprimir los datos escaneados.	p.75
Corrección de gamma	Ajuste el balance de color (CMYK) de los datos escaneados.	p.75
Control imagen	Permite especificar el procesamiento de imagen adecuado para el original.	p.76
Nivel color de fondo	Seleccione un color de fondo (color base) más claro para que el texto sea más fácil de leer.	p.76
Posición imagen	Ajuste la posición de la impresión.	p.76
Programa	Especifique el número de copias por grupo (como una división corporativa o clase). Puede imprimir rápidamente el número exacto de copias del número de juegos que necesita.	p.78
Añadir cubierta	Añada cubiertas frontales y traseras a la impresión.	p.81
Separación	Esta opción permite insertar hojas de separación. Cuando la unidad salida offset opcional, el apilador de alta capacidad o el finalizador multifunción están conectados, el ajuste de salida offset también está disponible.	p.81
Margen de encuadernación	Imprima con un margen de encuadernación para las páginas. Especifique el borde de encuadernación y el valor para el margen de encuadernación.	p.82
Grapado/ Perforado	Especifique la posición de grapado.	
	Al usar la unidad de salida offset opcional	p.195
	Al usar el finalizador multifunción opcional	p.229
	Especifique la posición de perforado. (Al usar el finalizador multifunción opcional con la unidad de perforación)	p.229
Plegado	Configure los ajustes de plegado de papel. (Al usar el finalizador multifunción opcional con la unidad de plegado)	p.230
Impresión lenta	Permite reducir la velocidad de impresión. Esto también reduce la cantidad de ruido producida por la máquina al imprimir trabajos.	p.83
Bandeja de salida	Seleccione la bandeja de salida para las impresiones.	
	Al usar la bandeja de apilamiento de control automático opcional / bandeja de apilamiento amplia	p.206
	Al usar el apilador de alta capacidad opcional	p.214
	Al usar el finalizador multifunción opcional	p.231

Cara arriba o abajo	Especifique si desea apilar las páginas cara arriba o cara abajo en el apilador.	
	Al usar la bandeja de apilamiento de control automático opcional / bandeja de apilamiento amplia	p.207
	Al usar el apilador de alta capacidad opcional	p.215
	Al usar el finalizador multifunción opcional	p.232
Relevo bandeja salida	Cambia la bandeja de salida automáticamente cuando la bandeja que se está utilizando se llena.	
	Al usar la bandeja de apilamiento de control automático opcional	p.207
	Al usar el apilador de alta capacidad opcional	p.215
	Al usar el finalizador multifunción opcional	p.232
Relevo de bandeja para papel	Alimente papel automáticamente desde una bandeja diferente con el mismo tamaño y tipo de papel cuando la bandeja seleccionada se quede sin papel.	p.83
Rotación autom. imagen	Haga rotar la imagen 90 grados automáticamente cuando la orientación del original y del papel no coincidan.	p.84
Favoritos	Permite acceder a los ajustes utilizados frecuentemente.	p.151
Comprobar ajustes	Compruebe los ajustes actuales.	p.151
Previsu. preguard	Escanee y muestre el original antes de guardar.	p.151
Menú personalizado	Registre los ajustes favoritos y predeterminados y edite el orden de los botones.	p.152

Lista de ajustes en [Almac.] - [Cargar]

La siguiente es una lista de ajustes disponibles en el modo [Almac.] - [Cargar].

Opción de ajuste	Use este elemento para:	Página de referencia
Selección de visualización	Seleccione si visualizar los elementos como miniaturas o en forma de lista.	p.153
Buscar	Busque documentos dentro de la carpeta.	p.153
Selec. todo	Seleccione todos los documentos que aparecen.	p.153

Si selecciona un documento en [Almac.] - [Cargar] y toca [Cambiar ajuste] en el submenú, aparece la pantalla de ajuste.

A continuación, se enumeran los ajustes que se pueden configurar en esta pantalla.

Opción de ajuste	Use este elemento para:	Página de referencia
Selección de papel	Cambie la bandeja de papel, el tipo de papel y los ajustes de control de alimentación según el papel de copia.	p.64
Densidad impresión	Indique la densidad de impresión.	p.68
Posición imagen	Ajuste la posición de la impresión.	p.76

Opción de ajuste	Use este elemento para:	Página de referencia
Impresión lenta	Permite reducir la velocidad de impresión. Esto también reduce la cantidad de ruido producida por la máquina al imprimir trabajos.	p.83
Comprobar ajustes	Utilice esta opción para comprobar los ajustes actuales.	p.153

Botones de función del modo de almacenamiento

Botones de función en [Almac.] - [Guardar]

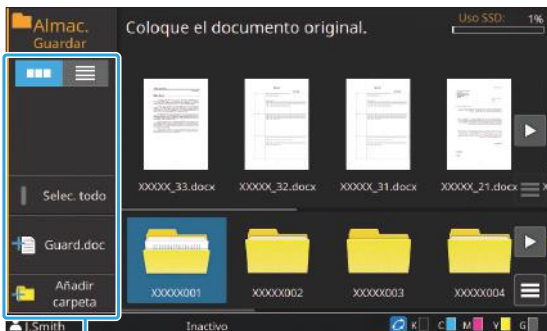

Botones de función

Selección de visualización

Puede seleccionar si visualizar los documentos y las carpetas como miniaturas o en forma de lista.

[]: visualizar como miniaturas

[]: visualizar como lista

Selecc. todo

Toque esta opción para seleccionar todos los documentos guardados en la carpeta seleccionada. Toque de nuevo para cancelar la selección.

Guard.doc

Cambie los ajustes al guardar el documento en una carpeta.

Para más información sobre los botones de ajustes, consulte “Lista de ajustes en [Almac.] - [Guardar]” (p.147).

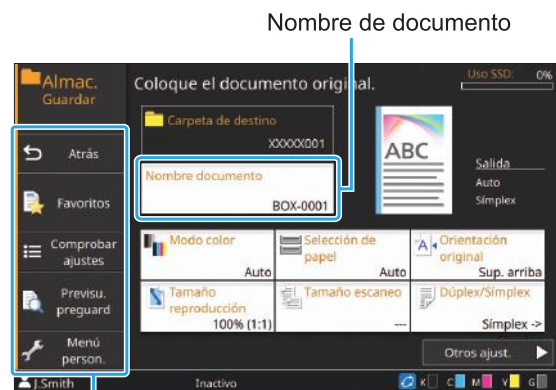

Botones de función

■ Atrás

Púlselo para que aparezca la pantalla de lista de documentos/carpetas.

■ Favoritos

Muestra los ajustes registrados de antemano. Para más información, consulte “Favoritos” (p.86) en “Copia”.

■ Comprobar ajustes

Compruebe los ajustes del documento que desea guardar.

Para más información, consulte “Comprobar ajustes” (p.87) en “Copia”.

■ Previsu. preguard

Puede escanear y mostrar el original antes de enviar.

1 Toque [Previsu. preguard].

Se muestra la pantalla [Confirmar].

2 Toque [Continuar] para comenzar el escaneado.

Se muestra la pantalla de previsualización. Compruebe los resultados del escaneado.

3 Pulse la tecla [Start].

Los datos se guardan.



- Si los datos escaneados contienen varias páginas, haga un gesto en la pantalla para desplazarse entre distintas páginas. También puede desplazarse entre páginas tocando [◀] o [▶].

■ Menú personalizado

Puede registrar los ajustes favoritos y predeterminados y editar el orden de los botones. Para más información, consulte “Menú personalizado” (p.87) en “Copia”.

■ Nombre documento

Toque [Nombre documento] para establecer el nombre del documento que se utilizará cuando se guarde el documento en una carpeta.

[Nombre documento]

Muestra el nombre del documento con los detalles especificados con [Método entrada]. La extensión de archivo no aparecerá.

[Método entrada]

[Auto]: define el nombre del documento automáticamente. En el ajuste por defecto, los documentos se nombran como “BOX-” seguido de un número secuencial (de 0001 a 9999).

[Entr.dir.]: usado para introducir un nombre de documento elegido por usted.

1 Toque [Nombre documento].

Se muestra la pantalla [Config. nombre docum.].

2 Seleccione una opción para [Método entrada].

Si se selecciona [Entr.dir.], introduzca un nombre de documento y toque [Aceptar].

3 Toque [Aceptar].



- Para más información sobre cómo introducir texto, consulte “Introducción de texto” (p.45).
- Para [Entr.dir.], puede utilizar letras mayúsculas y minúsculas.

Añadir carpeta

Añada nuevamente una carpeta.

1 Toque [Añadir carpeta].

Se muestra la pantalla de entrada [Nom.carpeta].

2 Introduzca el nombre de la carpeta y toque [Aceptar].



- Para más información sobre cómo introducir texto, consulte “Introducción de texto” (p.45) en “Panel táctil”.
- Puede utilizar caracteres alfanuméricos (mayúsculas/minúsculas).
- Si el nombre de carpeta introducido ya está en uso, aparecerá un cuadro de diálogo y no podrá registrar la carpeta.

Botones de función en [Almac.] - [Cargar]

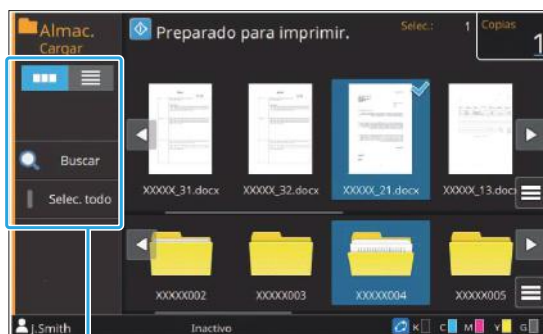

Botones de función

Selección de visualización

Puede seleccionar si visualizar los documentos como miniaturas o en forma de lista.

[]: visualizar como miniaturas

[]: visualizar como lista

Buscar

Busque documentos dentro de la carpeta.

1 Toque [Buscar].

Se muestra la pantalla [Buscar].

2 Escriba una cadena de texto que quiera buscar y toque [Aceptar].



- Para más información sobre cómo introducir texto, consulte “Introducción de texto” (p.45).
- Una vez seleccionada una carpeta en la lista de carpetas/documentos, la búsqueda se realizará dentro de la carpeta seleccionada.
- Si una carpeta no está seleccionada en la lista de carpetas/documentos, la búsqueda se realizará en todas las carpetas a las que el usuario que ha iniciado sesión tiene acceso.
- Los siguientes documentos no se incluirán en la búsqueda:
 - Documentos con la casilla de verificación [Ocult.nombr.trabajo] seleccionada en el controlador de la impresora (p.133 “Código PIN”)

Selección de todo

Toque esta opción para seleccionar todos los documentos guardados en la carpeta seleccionada. Toque de nuevo para cancelar la selección.

Cambiar ajuste

Si selecciona un documento y toca [Cambiar ajuste] en el submenú, se pueden cambiar los ajustes para imprimir el documento. Para más información sobre los botones de ajustes, consulte “Lista de ajustes en [Almac.] - [Cargar]” (p.149).

Atrás

Púlselo para que aparezca la pantalla de lista de documentos/carpetas.

Comprobar ajustes

Use esta opción para comprobar los ajustes actuales de la pantalla de cambio de ajustes. Se pueden configurar los siguientes ajustes en el submenú:

- Imprimir confir. de ajustes

Copia a una unidad flash USB u otra carpeta

Los documentos guardados en una carpeta se pueden copiar en una unidad flash USB u otra carpeta.

Seleccione un documento y realice la operación a través del submenú.

Copiar a unidad USB

Los documentos guardados en una carpeta se pueden copiar en una unidad flash USB.

1 Inserte una unidad flash USB en la ranura USB.

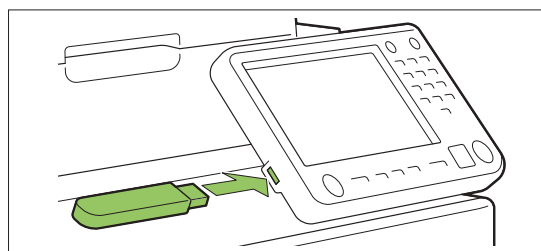

2 Abra el submenú y toque [Copiar a unidad USB].

3 Seleccione la carpeta donde quiere guardar el documento y toque [Aceptar].

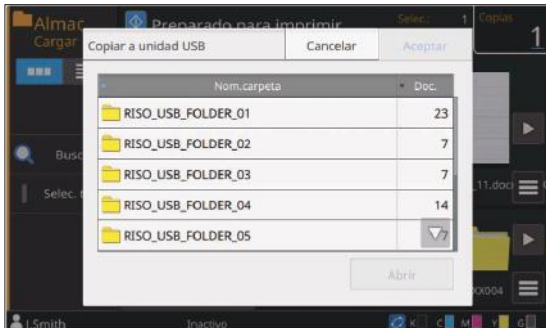

- Seleccione una carpeta y toque [Abrir] para confirmar una lista con todos los documentos incluidos en esa carpeta.



- Al tocar [Aceptar] cuando no hay carpetas en la unidad flash USB, se creará automáticamente una carpeta y se copiará el documento.
- Seleccione una carpeta y toque [Abrir] para confirmar una lista con todos los documentos incluidos en esa carpeta.

■ Copiar a carpeta

Los documentos guardados en una carpeta se pueden copiar en otra carpeta.

1 Abra el submenú y toque [Copiar a carpeta].

2 Seleccione la carpeta donde quiere guardar el documento y toque [Aceptar].

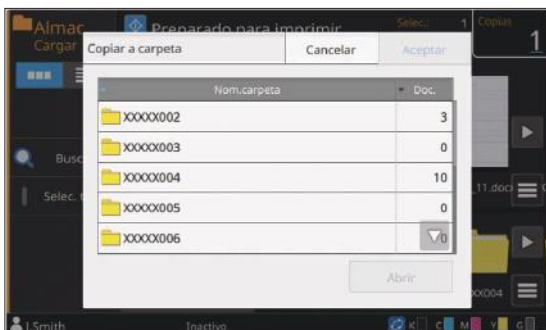

- Aparecen solo las carpetas que puede utilizar el usuario que ha iniciado sesión en la pantalla [Copiar a carpeta].

Se pueden guardar los datos escaneados en una unidad flash USB conectada a la máquina.

También se pueden imprimir documentos guardados en una unidad flash USB desde el controlador de la impresora.

Resumen de las operaciones de USB (guardar) p.156

1. Inserte una unidad flash USB en la ranura USB.
2. Cargue el original.
3. Seleccione [USB] - [Guardar] en la pantalla [Inicio1].
4. Seleccione una carpeta en la que guardar los datos.
5. Toque [Guard.doc] para cambiar los ajustes.
6. Pulse la tecla [Start].

Resumen de las operaciones de USB (cargar) p.157

1. Inserte una unidad flash USB en la ranura USB.
2. Seleccione [USB] - [Cargar] en la pantalla [Inicio1].
3. Seleccione una carpeta.
4. Seleccione un documento.
5. Especifique el número de copias mediante las teclas numéricas.
6. Pulse la tecla [Start].

Botones de la función del modo USB p.161

Esta sección explica las funciones disponibles en el modo USB.



Resumen de las operaciones de USB

Esta sección explica las operaciones básicas del modo USB.

Guardado de datos escaneados en una unidad flash USB

Guarde los datos escaneados utilizando esta máquina en una unidad flash USB.

1) Inserte una unidad flash USB en la ranura USB.

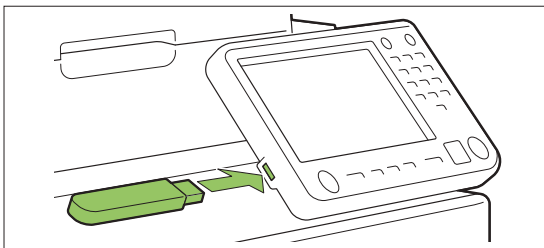

2) Cargue el original.

Para obtener más información sobre los tipos de originales que se pueden usar, consulte "Originales" (p.23).

■ En el ADF

1) Cargue el original en el ADF.

Alinee los originales y colóquelos bocarriba.

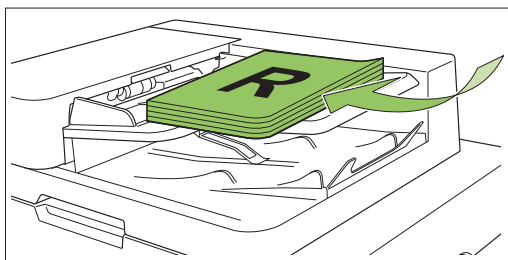

2) Deslice las guías originales para que coincidan con el ancho de los originales.

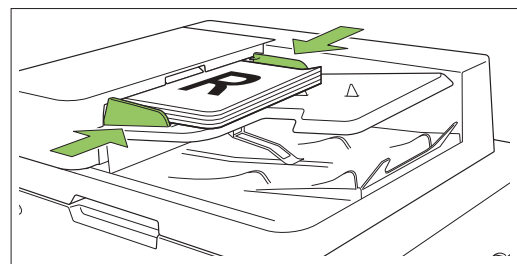

■ En el cristal

1) Abra la cubierta original.

2) Cargue los originales.

Cargue los originales bocabajo en el cristal. Alinee la esquina del original con la esquina superior izquierda del cristal.

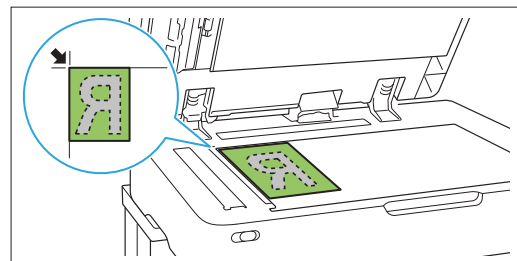

3) Cierre la cubierta original.



• Abra y cierre la cubierta original con suavidad.

3 Seleccione [USB] - [Guardar] en la pantalla [Inicio1].

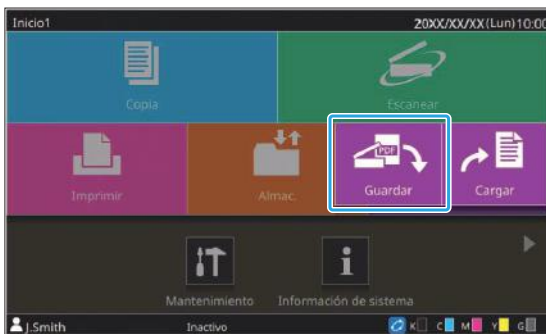

4 Seleccione una carpeta en la que guardar los datos.

5 Toque [Guard.doc].

Especifique los ajustes detallados para guardar el documento.

Para obtener más información sobre las funciones que se pueden configurar, consulte "Lista de ajustes en [USB] - [Guardar]" (p.159).

6 Pulse la tecla [Start].

Impresión de un documento guardado en una unidad flash USB

Se pueden imprimir documentos que estén guardados en una unidad flash USB.

Para más información sobre cómo guardar documentos en una unidad flash USB, consulte "Salida y Destino" (p.119) en "Impresión".



- Los archivos que se pueden imprimir son aquellos en formato PRN solo.
- Los archivos PRN se obtienen gracias al controlador de la impresora en un formato desarrollado exclusivamente para RISO KAGAKU CORPORATION. Los archivos PRN no se pueden abrir utilizando impresoras o aplicaciones de otros fabricantes.
- Si utiliza el kit opcional de PS, también puede utilizar archivos PDF. Para más información, consulte "Archivos imprimibles en unidades flash USB" (p.248) en "Equipos opcionales".

1 Inserte una unidad flash USB en la ranura USB.

2 Seleccione [USB] - [Cargar] en la pantalla [Inicio1].

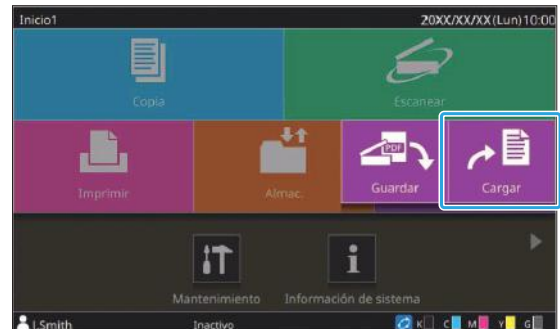

3 Seleccione la carpeta que quiera usar y toque [Abrir].

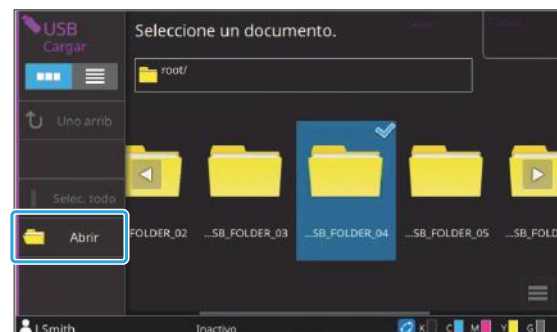

4 Seleccione el documento que desee imprimir.

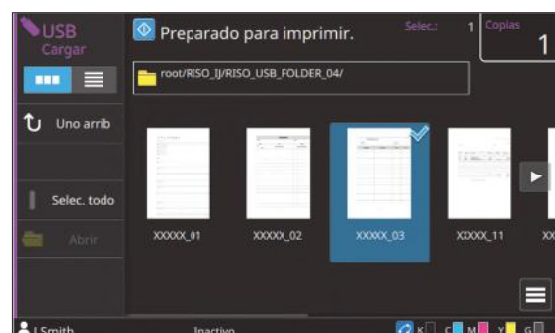

- Si desea cambiar la configuración de impresión, toque [Cambiar ajuste] en el submenú para los archivos en formato PRN, o toque [Configuración impresión] para los archivos en PDF. Para más información sobre las funciones que se pueden configurar, consulte lo siguiente:

- Para los archivos en formato PRN (p.160 “Lista de ajustes en [USB] - [Cargar]”)
 - Para archivos en formato PDF (p.249 “Lista de ajustes en [USB] - [Cargar]”)
-

5 Especifique el número de copias mediante las teclas numéricas.

6 Pulse la tecla [Start].

Lista de ajustes en [USB] - [Guardar]

Seleccione la carpeta en la pantalla [USB] - [Guardar], y toque [Guard.doc] para ver la pantalla con la lista de opciones de ajuste. A continuación, se enumeran los ajustes que se pueden configurar en esta pantalla.

Opción de ajuste	Use este elemento para:	Página de referencia
Nombre documento	Vea o especifique el nombre del documento al guardar los datos en una unidad flash USB.	p.96
Modo color	Permite especificar el modo de color de los datos que se quieren escanear.	p.96
Tamaño escaneo	Permite especificar el tamaño de escaneado para los originales que se van a escanear.	p.97
Formato archivo	Permite especificar el formato de archivo para guardar los datos escaneados.	p.97
Dúplex/Síplex	Especifique los lados del original que se quieren escanear.	p.98
Nivel de exposición	Ajusta el nivel de escaneado.	p.68
Orientación original	Indique la orientación del original.	p.67
Resolución	Indique la resolución para escanear originales.	p.98
Varios tamaños original	Escanee el original que contengan páginas de los distintos tamaños originales.	p.69
Tamaño página	Especifique el tamaño para guardar los datos escaneados.	p.98
Borrar sombra libro	Esta opción elimina las sombras que aparecen en el centro de las imágenes cuando se escanea un libro abierto.	p.70
División de página	Escanee dobles páginas y divídalas en dos partes (izquierda y derecha).	p.70
Tipo original	Seleccione el tipo original para que se realice el procesamiento de imagen correcto y se guarden los datos escaneados.	p.99
Corrección de gamma	Ajuste el balance de color (CMYK) de los datos escaneados.	p.99
Control imagen	Permite especificar el procesamiento de imagen adecuado para el original.	p.76
Nivel color de fondo	Seleccione un color de fondo (color base) más claro para que el texto sea más fácil de leer.	p.76
Tamaño reproducción	Reduzca o amplíe los datos escaneados.	p.100
Favoritos	Permite acceder a los ajustes utilizados frecuentemente.	p.161
Comprobar ajustes	Compruebe los ajustes actuales.	p.161
Previsu. preguard	Escanee y muestre el original antes de guardar.	p.161
Menú personalizado	Registre los ajustes favoritos y predeterminados y edite el orden de los botones.	p.161

Lista de ajustes en [USB] - [Cargar]

Seleccione la carpeta en la pantalla [USB] - [Cargar] y toque [Abrir] para que aparezca una lista con los documentos incluidos en la carpeta. Si selecciona un documento y toca [Cambiar ajuste] en el submenú, aparece la pantalla de ajuste.

A continuación, se enumeran los ajustes que se pueden configurar en esta pantalla.

Opción de ajuste	Use este elemento para:	Página de referencia
Selección de papel	Cambie la bandeja de papel, el tipo de papel y los ajustes de control de alimentación según el papel de copia.	p.64
Densidad impresión	Indique la densidad de impresión.	p.68
Posición imagen	Ajuste la posición de la impresión.	p.76
Impresión lenta	Permite reducir la velocidad de impresión. Esto también reduce la cantidad de ruido producida por la máquina al imprimir trabajos.	p.83
Comprobar ajustes	Compruebe los ajustes actuales.	p.162



- Si se instala el kit PS opcional, también se pueden utilizar los archivos PDF guardados en una unidad flash USB. En este caso, puede cambiar la configuración para imprimir archivos PDF. Para más información, consulte “Archivos imprimibles en unidades flash USB” (p.248) en “Equipos opcionales”.

Botones de la función del modo USB



Botones de función en [USB] - [Guardar]



Botones de función

Selección de visualización

Puede seleccionar si visualizar los documentos como miniaturas o en forma de lista.

- []: visualizar como miniaturas
- []: visualizar como lista

Uno arrib

Muestra un nivel superior.

Abrir

Abre la carpeta seleccionada.

Guard.doc

Cambie los ajustes al guardar el documento en una unidad flash USB.
Para más información sobre los ajustes que se pueden configurar, consulte “Lista de ajustes en [USB] - [Guardar]” (p.159).

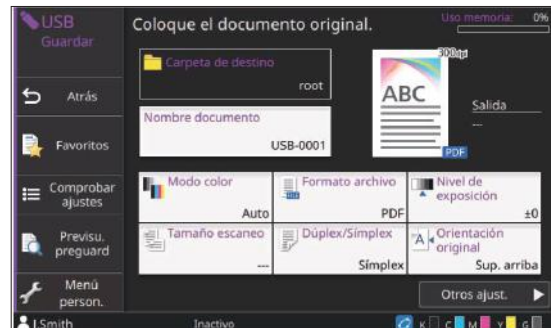

Atrás

Púselo para que aparezca la pantalla de lista de documentos.

Favoritos

Muestra los ajustes registrados de antemano. Para más información, consulte “Favoritos” (p.86) en “Copia”.

Comprobar ajustes

Utilice esta opción para comprobar los ajustes actuales.

Se pueden configurar los siguientes ajustes en el submenú:

- Añadir a Favoritos
- Guardar por defecto
- Imprimir confir. de ajustes

Previsu. preguard

Puede escanear y mostrar el original antes de enviar.

Para más información, consulte “Previsu. preguard” (p.151) en “Almacenamiento”.

Menú personalizado

Puede registrar los ajustes favoritos y predeterminados y editar el orden de los botones. Para más información, consulte “Menú personalizado” (p.87) en “Copia”.

Nombre documento

Vea el nombre del documento al guardar los datos en una unidad flash USB. Toque [Nombre documento] para establecer el nombre del documento. Para más información, consulte “Nombre documento” (p.96) en “Escaneado”.



- Si selecciona [Auto] para [Método entrada], el documento se denomina por defecto con un número secuencial (de 0001 a 9999) tras el prefijo “USB-”.

Botones de función en [USB] - [Cargar]

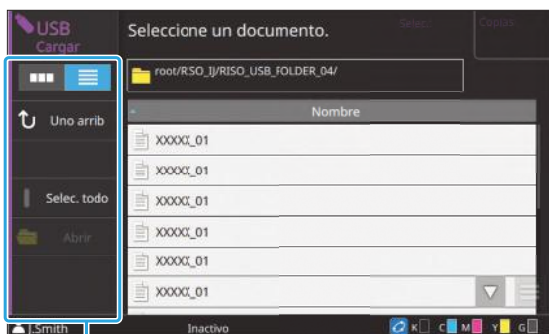

Botones de función

Selección de visualización

Puede seleccionar si visualizar los documentos como miniaturas o en forma de lista.

- []: visualizar como miniaturas
- []: visualizar como lista



- Toque categorías como [Nombre] o [Doc.] para cambiar el orden de clasificación para verlos en la lista, que puede ser ascendente o descendente.

Uno arrib

Muestra un nivel superior.

Selec. todo

Toque esta opción para seleccionar todos los documentos guardados en la carpeta seleccionada. Toque de nuevo para cancelar la selección.

Abrir

Abre la carpeta seleccionada.

Compruebe los valores de ajuste del documento

Seleccione un documento y toque [Detalles] en el submenú para comprobar los valores de ajuste del documento seleccionado.

Cambiar ajuste

Si selecciona un documento y toca [Cambiar ajuste] en el submenú, se pueden cambiar los ajustes para imprimir el documento. Para más información sobre los ajustes que se pueden configurar, consulte “Lista de ajustes en [USB] - [Cargar]” (p.160).

■ Atrás

Púlselo para que aparezca la pantalla de lista de documentos.

■ Comprobar ajustes

Utilice esta opción para comprobar los ajustes actuales. Se pueden configurar los siguientes ajustes en el submenú:

- Imprimir confir. de ajustes

Copiar a carpeta

Los documentos guardados en una unidad flash USB se pueden copiar en una carpeta alojada en la máquina.

- 1 Seleccione un documento, abra el submenú y toque [Copiar a carpeta].**
- 2 Seleccione la carpeta donde quiere guardar el documento y toque [Aceptar].**



- No se puede copiar un documento desde una carpeta de la unidad flash USB a otra carpeta de la unidad flash USB.
- Aparecen solo los archivos que puede utilizar el usuario que ha iniciado sesión en la pantalla [Copiar a carpeta].
- Seleccione una carpeta y toque [Abrir] para confirmar una lista con todos los documentos incluidos en esa carpeta.

RISO Console

RISO Console es un software que utiliza un navegador web para controlar de forma remota esta máquina.

Si dispone de un ordenador conectado a la impresora a través de una red, puede comprobar el estado de la impresora, cambiar los ajustes de un trabajo y realizar otras operaciones.

Resumen de la RISO Console

p.166

Inicio de la RISO Console



Operaciones de botones comunes

Menú [Información de sistema]

p.169

Esta sección explica las funciones disponibles en las pantallas [Consumibles], [Info. modelo], [Infor. usar.], y [Info.licencia].

Menú [Escanear]

p.172

Esta sección explica las funciones disponibles en el menú [Escanear].

Menú [Imprimir]

p.173

Esta sección explica las funciones disponibles en el menú [Imprimir].

Menú [Almacenamiento]

p.174

Esta sección explica las funciones disponibles en el menú [Almacenamiento].

Menú [Estado de trabajo]

p.175

Esta sección explica las funciones disponibles en el menú [Estado de trabajo].

Menú [Mantenimiento]

p.177

Esta sección explica las funciones disponibles en el menú [Mantenimiento].



Resumen de la RISO Console

Esta sección explica las funciones de la RISO Console.

Pantalla superior



- Asegúrese que la máquina esté conectada a la red.

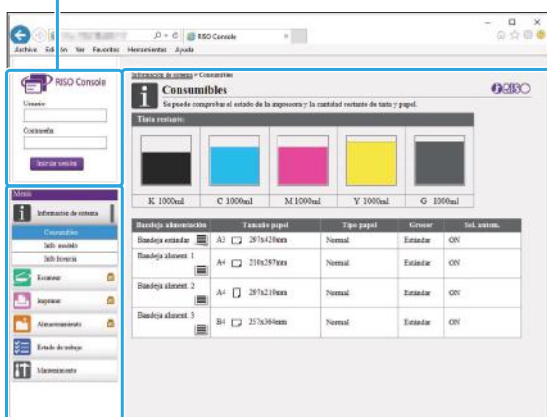

Panel de estado



Menú lateral

Panel de contenidos



- Cuando un elemento del menú lateral presenta el icono , indica que debe iniciar sesión para acceder a ese ajuste o función. Cuando un elemento presenta el icono  después de iniciar sesión, indica que está restringido el acceso a ese modo.
- La marca  aparece a la izquierda de la pantalla mientras se recopila la información de la máquina.
- Estos son los navegadores web admitidos.
 - Windows® Internet Explorer Ver11.0
 - Microsoft® Edge
 - Safari® (para Mac OS)
- La pantalla de la RISO Console no aparece si se aplican determinados ajustes de ahorro de energía. Póngase en contacto con su administrador para obtener más detalles.

- El menú lateral que aparece varía en función de la configuración establecida por el administrador.

Menú lateral

Se enumeran a continuación la información y las funciones disponibles en este menú lateral de la RISO Console.

Información de sistema		
Consumibles	Presenta el estado de los consumibles, como la cantidad de tinta o papel restante.	p.169
Info. modelo	<ul style="list-style-type: none"> • Muestra el estado de la impresora. • Permite ver el modelo de la impresora, el número de serie, la dirección MAC y otros datos del sistema. • Confirme el recuento detallado. 	p.169
Infor. usuar.	Muestra información del usuario que ha iniciado sesión actualmente.	p.171
Info.licencia	Muestra la información de la licencia del sistema utilizado con este producto.	p.171
Escanear		
	Permite buscar, ver, eliminar o descargar trabajos de escaneado que estén guardados en la SSD interna de la máquina.	p.172
Imprimir		
	Permite ver o eliminar trabajos.	p.173

Almacenamiento		
Cargar	<ul style="list-style-type: none"> Permite buscar documentos dentro de una carpeta. Editar carpetas (añadir, cambiar color, etc.) 	p.174
Datos de formulario	Permite buscar, ver, imprimir o eliminar trabajos que salen desde el controlador de la impresora a través de [Formulario]. (Cuando está instalado el kit PS opcional)	p.248
Estado de trabajo		
Activo / Inact.	Permite buscar, ver o eliminar trabajos que se estén procesando o estén en espera.	p.175
Finalizado	Permite buscar, ver, eliminar o reimprimir trabajos que ya se han finalizado.	p.175
Mantenimiento		
Limpieza cabezal	Limpie el cabezal de impresión.	p.177
Temp. cola	Pre caliente la unidad de cola. (al usar el Encuadernador adhesivo opcional)	p.177

Inicio de la RISO Console

Antes de iniciar la RISO Console, conecte el ordenador a la red. No es necesario disponer de conexión a Internet.

1 Inicie el navegador web.

2 Introduzca la dirección IP de la impresora en el cuadro de dirección del navegador web.

Para ver la dirección IP de la impresora, seleccione [Info. modelo] en [Información de sistema] en el panel de operaciones de esta máquina.

<Ejemplo de cómo introducir la dirección IP "192.0.2.99">



3 Pulse la tecla [Enter].

Aparece la pantalla [Información de sistema] de la RISO Console.



- Se puede crear un acceso rápido en el escritorio para acceder rápidamente a la RISO Console.
- Si la RISO Console no se utiliza durante 5 minutos o más, se desconectará la conexión con la impresora. Para volver a conectar con la impresora, actualice la pantalla del navegador web.

Inicio de sesión

Cuando un elemento del menú lateral presenta el icono , indica que debe iniciar sesión para acceder a ese ajuste o función.

1 Escriba el nombre de usuario y la contraseña en el panel de estado.

La contraseña debe constar de 0 a 16 caracteres (números y/o letras minúsculas). Los caracteres que introduzca aparecen como asteriscos (*).

2 Haga clic en [Iniciar sesión].

Se muestra la pantalla [Información de sistema] - [Consumibles].

■ Fin de sesión

Haga clic en [Cerrar sesión] en el panel de estado.



- Si ha olvidado la contraseña, póngase en contacto con el administrador.
- Puede modificar la contraseña de usuario en la pantalla [Información de sistema] - [Infor. usar.]. (p.171 "Pantalla [Infor. usar.]")

Operaciones de botones comunes

La pantalla de menú [Escanear], la pantalla de menú [Imprimir], la pantalla de menú [Almacenamiento] y la pantalla [Estado de trabajo] comparten botones que sirven para el mismo propósito. La pantalla de menú [Escanear] se utiliza aquí como ejemplo para explicar las respectivas funciones.

Presentación en miniatura

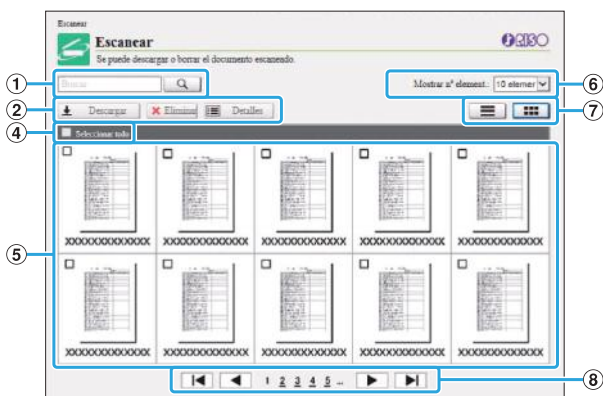

Presentación en lista

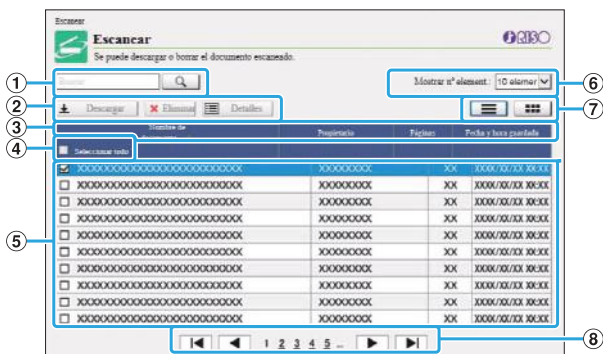

1 Buscar

Utilice esta función para buscar trabajos. Puede utilizar cadenas de texto de hasta 256 caracteres.

2 Menú

Seleccione un trabajo y haga clic en una opción del menú. Las opciones del menú mostradas dependen de cada pantalla.

3 Barra de título (solo en la presentación con lista)

Puede clasificar los trabajos haciendo clic en un elemento de la barra de título ([Nombre de documento], [Propietario], [Páginas], o [Fecha y hora guardada]).

4 Selec. todo

Utilice esta opción si desea seleccionar todos los trabajos.

5 Trabajos

Para seleccionar un trabajo, haga clic en su nombre para añadirle una marca.

6 Número de trabajos mostrados en una página

Seleccione el número de trabajos que se presentarán en una página.

7 Cambio de presentación de la pantalla (solamente en las pantallas [Escanear] y [Imprimir])

Haga clic en o para pasar de la presentación en lista a la presentación en miniaturas y viceversa.

8 Cambio de página

o : se desplaza hasta la primera o la última página.

o : se desplaza hasta página siguiente o la anterior.

1 2...: Se desplaza hasta la página especificada en la que usted haga clic.



- Si selecciona un trabajo con un código PIN asignado, aparecerá la pantalla de entrada del código PIN si se hace clic en [Descargar], [Eliminar], o [Detalles]. Introduzca el código PIN y haga clic en [Aceptar].
- Puede seleccionar más de un trabajo.
- Si el nombre del trabajo, el propietario o el nombre de la carpeta supera el número máximo de caracteres que se puedan mostrar, aparece la primera parte del nombre omitida y sustituida por "...".

Menú [Información de sistema]

Pantalla [Consumibles]

Esta pantalla muestra información sobre la tinta y el papel.

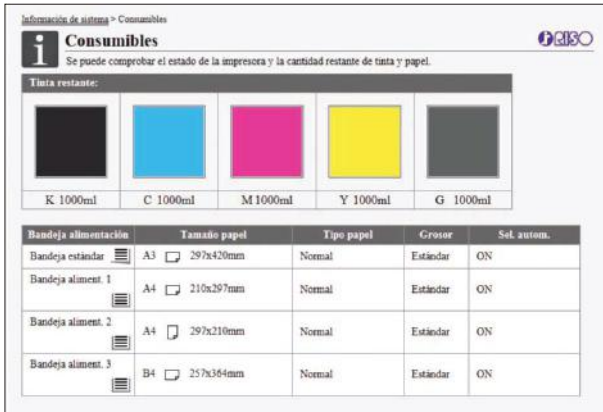

Tinta restante

Aparece la cantidad de tinta restante, mostrada en 10 niveles para cada cartucho de tinta.

El indicador empieza a parpadear cuando se acerca el momento de cambiar el cartucho de tinta.

Prepare un nuevo cartucho de tinta del color que parpadea.



- La cantidad de tinta restante se indica basándose en la capacidad del depósito.
- Si no utiliza tinta RISO, no se mostrará la cantidad de tinta restante.

Estado del papel

La cantidad restante estimada de papel, el tamaño del papel, el tipo de papel, el grosor y si [Sel. autom.] está [ON], se muestran para cada bandeja.

La cantidad de tinta restante se muestra de la siguiente manera:

- Bandeja estándar: 51 - 100 %, 31 - 50 %, 11 - 30 %, 1 - 10 %, 0 %
- Bandeja de alimentación 1 a 3: 51 - 100 %, 1 - 50 %, 0 %
- Bandeja adicional opcional: 51 - 100 %, 31 - 50 %, 10 - 30 %, 1 - 9 %, 0 %

Si aparece o , asegúrese de volver a cargar papel.

Para más información sobre los ajustes de papel, consulte "Cambio del ajuste de bandeja para papel" (p.65) en "Copia".

Pantalla [Info. modelo]

Esta pantalla muestra el estado de la máquina, el estado de la conexión de los equipos opcionales, el número de serie, el espacio consumido de la memoria de la SSD interna y otra información relacionada con el sistema.



Estado de la máquina

Se muestra el estado de la máquina, la disponibilidad de las bandejas y el estado de la conexión de los equipos opcionales.

Si se produce un error, aparece aquí el mensaje correspondiente.

Info. modelo

Modelo: Modelo de la máquina.

Número de serie: Número de serie de la máquina.

Dirección MAC (LAN0/LAN1): dirección MAC de la máquina.

Dirección IP (IPv4/IPv6) (LAN0/LAN1): dirección IP de la máquina.

Cifrado de datos SSD: Muestra el estado (ON / OFF) del ajuste de encriptación de datos de la SSD interna.

Uso SSD: porcentaje del espacio utilizado de la memoria de la SSD interna.
 Espacio libre: muestra el espacio disponible de la SSD interna en [SSD interno]. [HDD externo] muestra el espacio disponible en el disco duro externo que está conectado con la máquina.
 Comentario: Comentarios introducidos por el administrador. Solamente un usuario con cuenta de administrador puede escribir comentarios.
 Firmware: Versión del firmware.
 Descarga del firmware: muestra el estado de adquisición del firmware.



- La máquina tiene dos puertos LAN, incluyendo LAN0 y LAN1. Normalmente, se utiliza el puerto LAN0. Cuando se conecte al controlador de la impresión opcional, utilice el puerto LAN1.
- [HDD externo] se muestra cuando se conecta un disco duro externo a la máquina.
- Si el estado de adquisición del firmware se actualiza en la pantalla [Info. modelo], el mensaje para [Descarga de firmware] no se actualizará automáticamente. Para confirmar el último estado de la máquina, actualice la pantalla del navegador web.

[Impr.info.sistema]

Haga clic en este botón para imprimir la información del sistema.

[Impr.imag.muestra]

Haga clic en este botón para imprimir una página de muestra, que le permitirá comprobar el resultado de una imagen impresa.

Comprobación del recuento detallado

Aquí se indican el recuento total de impresiones y copias de esta máquina y el recuento de cada tamaño de papel.

Tamaño papel	Negro	Monocolor	Todo cal
A3	0	0	0
A4	1	0	2183
B4	0	0	0
B5	0	0	0
Foolcap	0	0	0
No estándar L	0	0	0
No estándar S	0	0	0

[Imprimir esta lista]

Haga clic en este botón para imprimir la información más reciente.

[Descargar como archivo CSV]

Haga clic en este botón para guardar la información más reciente en un ordenador, con formato de archivo CSV.

[Recuento servicio]

Se muestra el número total de veces que se transporta el papel al imprimir y copiar. El número de veces que se transporta el papel se cuenta como 2 veces por hoja cuando se realiza la impresión a doble cara.

Recuento detallado

Se indica el recuento correspondiente a cada tamaño de papel.



- Si hace clic en [Imprimir esta lista] o en [Descargar como archivo CSV], se obtiene la información más reciente, que puede ser distinta de la información mostrada en pantalla.

Comprobación del recuento de carga

El recuento de carga para cada división de tamaño de papel se muestra por separado para monocromo y color.

[Imprimir esta lista]

Haga clic aquí para imprimir la información más reciente.

[Descargar como archivo CSV]

Haga clic en este botón para guardar la información más reciente en un ordenador, con formato de archivo CSV.

[Ajuste de carga]

Se muestra el tipo de carga.



- La pantalla [Informe de lectura de medidor] solo se muestra cuando se utiliza ComColor GL9730R/GL7430R.
- Si hace clic en [Imprimir esta lista] o en [Descargar como archivo CSV], se obtiene la información más reciente, que puede ser distinta de la información mostrada en pantalla.
- Para más información sobre el contador de carga, póngase en contacto con su proveedor o representante de servicio autorizado.

Pantalla [Infor. usuar.]

Se muestra la información correspondiente al usuario que haya iniciado sesión actualmente en el sistema.

- Si el inicio de sesión es innecesario, la pantalla [Infor. usuar.] no se muestra.

Información de sistema > Infor. usuar.

i Infor. usuar. Se puede comprobar la información de usuario y el límite de uso de papel.

[Cambiar contraseña](#)

Nombre de usuario: J.Smith
 Grup.affil:

	Impresión		Copia	
	Monocromo	Todo col.	Monocromo	Todo col.
Límite	10000	10000	10000	10000
Actual	0	0	0	0
Número restante	10000	10000	10000	10000

[Cambiar contraseña]

Puede cambiar la contraseña.

Infor. usuar.

Esta pantalla muestra el nombre de usuario y los grupos del usuario que inicie sesión.

Límites

Se muestran los límites para impresión y copia establecidos por el administrador, así como el número actual de impresiones y copias realizadas por el usuario que ha iniciado sesión.



- La información que se facilita es registrada por el administrador. Si los hechos difieren de la información facilitada, póngase en contacto con el administrador.

Cambio de la contraseña de inicio de sesión

Los usuarios pueden modificar sus propias contraseñas de inicio de sesión.

1 Haga clic en [Cambiar contraseña].

2 Introduzca la nueva contraseña en [Nueva contraseña].

La contraseña debe constar de 0 a 16 caracteres (números y/o letras minúsculas). Los caracteres que introduzca aparecen como asteriscos (*).

3 Introduzca la nueva contraseña una vez más, para confirmarla.

4 Haga clic en [Aceptar].

Aparece la pantalla para indicar que se han remitido los ajustes.

5 Haga clic en [Aceptar].

Pantalla [Info.licencia]

La pantalla [Info.licencia] muestra información sobre la licencia del software de código abierto utilizado en la máquina.

Información de sistema > Info.licencia

i Info.licencia Se puede comprobar la información de licencia.

May. 2020

License Information of the printer software

RISO KAGAKU CORPORATION

This product uses some of the open source software based on the condition presented by the copyright owner below.

Menú [Escanear]

Pantalla del menú [Escanear]

Se pueden descargar a un ordenador los datos escaneados guardados en la SSD interna de esta máquina.

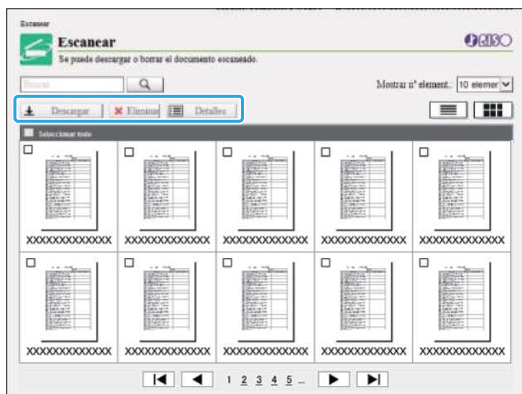

[Descargar]

Permite descargar el trabajo seleccionado.

[Eliminar]

Haga clic en este botón para eliminar los trabajos seleccionados.

[Detalles]

Puede ver los ajustes, la capacidad de archivos y otra información sobre el trabajo seleccionado.



- El administrador es quien configura el período de almacenamiento de los trabajos escaneados con [Conf guard. doc escan]. Cuando se alcanza ese período, el trabajo se borra automáticamente.

Descarga de trabajos escaneados a un ordenador

1 Seleccione la casilla de verificación del trabajo escaneado que se quiera descargar.

Puede seleccionar más de un trabajo.

2 Haga clic en [Descargar].

Aparece la pantalla que indica que se está creando un archivo zip.

- Para los trabajos que tengan asignado un código PIN, aparecerá la pantalla de entrada del código PIN. Introduzca el código PIN y haga clic en [Aceptar].

3 Haga clic en el enlace que lleva al archivo zip.

Aparece el cuadro de diálogo [Guardar como].

4 Indique la carpeta de destino y nombre de archivo y haga clic en [Guardar].

Los datos escaneados se guardan en el ordenador.

Menú [Imprimir]

Pantalla del menú [Imprimir]

Puede verificar el estado de los trabajos que se envía desde el controlador de la impresora y se guardan en la SSD interna de esta máquina.

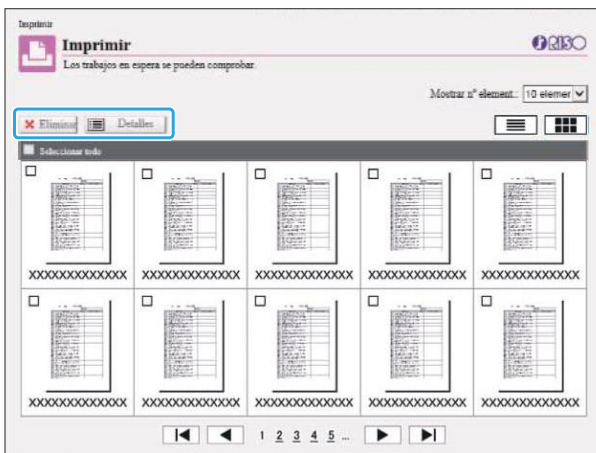

[Eliminar]

Haga clic en este botón para eliminar los trabajos seleccionados.

[Detalles]

Puede ver los ajustes, la capacidad de archivos y otra información sobre el trabajo seleccionado.



- En los casos siguientes, se muestran todos los nombres de trabajos en la lista:
 - Cuando no se requiere inicio de sesión
- En los siguientes casos, el nombre del trabajo se muestra con el formato "*****":
 - Trabajos con la casilla de verificación [Ocult.nombr.trabajo] seleccionada en el controlador de la impresora (p.133 "Código PIN")

Menú [Almacenamiento]

Pantalla [Cargar]

Aparecen las carpetas compartidas y las carpetas personales.

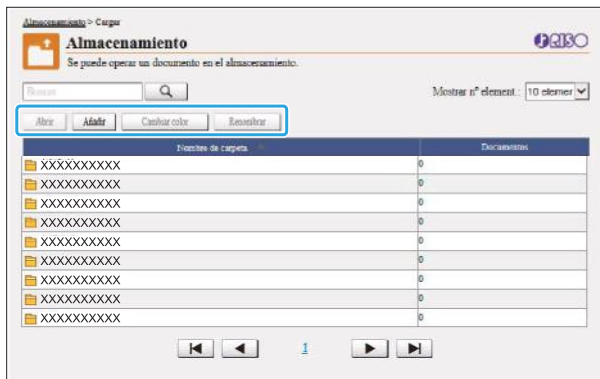

[Abrir]

Haga clic en este botón para mostrar una lista con los documentos incluidos en la carpeta.

[Añadir]

Haga clic en este botón para añadir una carpeta. Puede introducir entre 1 y 128 caracteres para el nombre de la carpeta.

[Cambiar color]

Haga clic en este botón para cambiar el color de la carpeta seleccionada.

[Renombrar]

Haga clic en este botón para cambiar el nombre de la carpeta. Puede introducir entre 1 y 128 caracteres para el nombre de la carpeta.



- Es posible que las funciones no estén disponibles, dependiendo de cómo haya configurado los ajustes el administrador.

Gestión de los documentos de una carpeta

[Cerrar]

Permite cerrar la pantalla de lista de documentos y muestra la pantalla [Cargar].

[Imprimir]

Permite imprimir los documentos seleccionados.

[Eliminar]

Elimina los documentos seleccionados.

[Copiar a carpeta]

Seleccione la carpeta en la cual desee copiar y haga clic en este botón para copiar los documentos.

[Detalles]

Haga clic en este botón para comprobar los ajustes del documento seleccionado. También permite cambiarlos.

[Descargar]

Si esta instalado el kit PS opcional, puede guardar en un ordenador los trabajos de PostScript seleccionados.

1 Seleccione una carpeta y haga clic en [Abrir].

La pantalla muestra una lista de documentos incluidos en la carpeta seleccionada.

2 Gestione los documentos.

Las siguientes funciones están disponibles para los documentos seleccionados:

- Imprimir
- Eliminar
- Copiar en la carpeta
- Detalles
- Descargar

- A la izquierda del nombre del trabajo aparece un icono, que indica el tipo de trabajo. Para más información, consulte “Pantalla [Finalizado]” (p.56) en “Acerca de los trabajos”.
-

Menú [Mantenimiento]

Pantalla del menú [Mantenimiento]

En esta pantalla puede configurar las funciones de la unidad principal de impresora (sistema) configurables por el usuario.

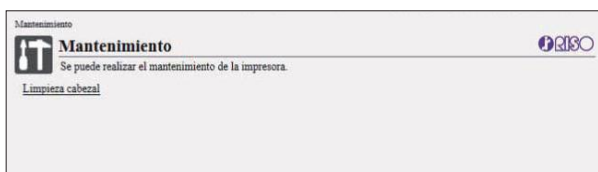

[Limpieza cabezal]

Haga clic en este elemento para limpiar el cabezal de impresión para prevenir atascos. Limpie el cabezal de impresión cuando advierta alteraciones en la calidad de la imagen, como borrones en una parte de la zona impresa, estrías de color blanco o colores difuminados o degradados.

Si la impresora se está utilizando, la limpieza del cabezal de impresión se realiza después de finalizar el trabajo de copia o impresión.

[Temp. cola]

Precalienta la unidad de cola cuando se usa el Perfect Binder opcional.

Limpieza cabezal

- 1 Haga clic en [Limpieza cabezal].
- 2 Haga clic en [Aceptar].
Aparece la pantalla para indicar que se han remitido los ajustes.
- 3 Haga clic en [Aceptar].

Temp. cola

Precalienta la unidad de cola cuando se usa el Perfect Binder opcional.

Para obtener más información, consulte la guía del usuario del Perfect Binder.

Uso del software de definición del área de código de barras

El Software de definición del área del código de barras está diseñado exclusivamente para su uso con los productos de la serie ComColor GL.

Este software se emplea para especificar información acerca de la posición de impresión de los códigos de barras, lo que permite crear e incorporar códigos de barras de lectura fácil dentro de los documentos.

Este capítulo describe cómo instalar y manejar el software de definición del área del código de barras y cómo registrar un archivo que defina la posición del código de barras para la impresora.

Resumen del software de definición del área del código de barras p.180

Instalación del software de definición del área del código de barras

Creación y registro de un archivo de definición de área de código de barras p.183

1. Cree un archivo PRN.



2. Lea al archivo PRN.



3. Especifique el área del código de barras.



4. Guarde el archivo de definición del área del código de barras.



5. Registre el archivo de definición del área del código de barras.



Resumen del software de definición del área del código de barras

Instalación del software de definición del área del código de barras

Antes de utilizarlo por primera vez, es necesario que instale el software de definición del área del código de barras.

Entorno operativo

En la tabla que figura a continuación se describen los requisitos del sistema para activar el software de definición del área de código de barras.

Memoria	1 GB o más
CPU	CPU Intel® o una CPU totalmente compatible
Disco duro	2 GB o más de espacio libre (suficiente para el funcionamiento del sistema operativo)
Pantalla	Resolución 1024 × 768 o superior

Instalación



- Inicie sesión como usuario con privilegios de administrador.
- Cierre todas las aplicaciones activas.

- 1 Cargue el DVD-ROM del RISO Printer Driver incluido en la unidad de DVD-ROM del ordenador.**

- 2 Abra la carpeta [Utility] - [BarcodeAreaDefinitionSoftware] en el DVD-ROM y haga doble clic en el archivo "setup.exe".**

- 3 Seleccione el idioma que desee utilizar del menú desplegable y haga clic en [Aceptar].**

- 4 Haga clic en [Siguiente].**

- 5 Seleccione [Acepto los términos del contrato de licencia] y haga clic en [Siguiente].**

- 6 Siga las instrucciones en pantalla para configurar los ajustes.**



- Después de finalizar la instalación, aparecerá una pantalla "Léame". La pantalla "Léame" incluye precauciones para utilizar la máquina. Asegúrese de leer esta información.

- 7 Extraiga el DVD-ROM del ordenador.**



- Guarde el DVD-ROM en un lugar seguro para futuras consultas.

■ Desinstalación

- 1 Haga clic en [Inicio] - [Configuraciones] - [Aplicaciones] - [BarcodeAreaDefinitionSoftware] - [Desinstalar].**

- 2 **Siga las instrucciones en pantalla para desinstalar el software de definición del área del código de barras.**
- 3 **Después de desinstalar el software de definición del área del código de barras, reinicie el ordenador.**

Inicio del software de definición del área del código de barras

- 1 **Haga clic en [Inicio] - [RISO] - [Software de definición del área del código de barras].**

Para Windows 8.1, abra la pantalla de "Aplicaciones" y seleccione [RISO] - [Software de definición del área del código de barras].

Pantalla principal

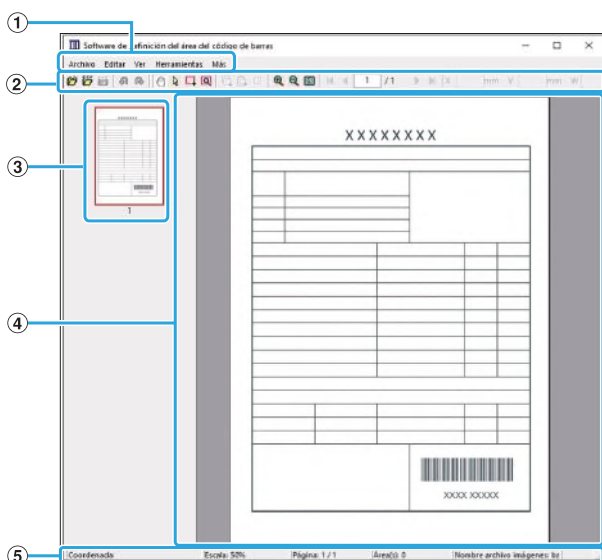





- 1 **Barra del menú**
La barra de menús se compone de los menús [Archivo], [Editar], [Ver], [Herramientas] y [Más]. Cada menú posee una función de edición y ajustes.





- 2 **Barra de herramientas**
Se ofrecen diversas herramientas.
- 3 **Miniatura**
Se muestra una miniatura de la imagen de impresión.
- 4 **Presentación de imagen/área de código de barras**
Aparece la imagen de impresión.
- 5 **Barra de estado**
Se muestran la posición (coordenadas), ampliación, número de página y otros detalles.

Operaciones

Para editar el área del código de barras, seleccione el área de la imagen de impresión y utilice las funciones de la barra de herramientas o la barra de menús. Si aparece el mismo icono en la barra de herramientas y la barra de menús, puede hacer clic en cualquiera de ambos para ejecutar la misma operación.

Barra del menú	Función
Archivo	
Abrir archivo de imágenes	Abre un archivo de impresión seleccionado y muestra su imagen.
Abrir archivo CSV	Abre un archivo CSV seleccionado.
Volver al crear el archivo CSV	Elimina el área de código de barras mostrada.
Guardar	Guarda el archivo CSV que esté utilizando actualmente.
Guardar como	Guarda el archivo abierto actualmente con un nuevo nombre de archivo.
Configuración de página	Permite especificar el tamaño de página de un área de creación de código de barras.
Editar	
Deshacer	Cancela la edición y devuelve la configuración a su estado original.
Rehacer	Vuelve a aplicar la edición cancelada previamente. Se pueden reaplicar las 10 ediciones más recientes.
Copiar	Copiar el área de código de barras seleccionada.
Pegar	Pega el área de código de barras copiada en otra área.

Barra del menú	Función
 Eliminar	Elimina el área de código de barras seleccionada.
Repetición	Puede especificar la misma área de código de barras repetidamente. Puede especificar ciclo de 1 a 999 páginas.
Ver	
Mover 	Se desplaza hasta la primera página, la anterior, la siguiente o la última.
Ir a	Se desplaza hasta la página especificada. Introduzca el número de página deseado en el cuadro de texto y pulse la tecla [Enter]. (Esta opción solamente se ofrece en la barra de herramientas.)
Herramienta de ajuste menor de área (X/Y/W/H)	Muestra las coordenadas (X/Y) y la información del ancho (W) y la altura (H) de un área de código de barras seleccionada en formato de unidad de visualización (mm/pulgada). Introduzca un valor en el cuadro para modificar el área de código de barras a una posición o tamaño especificados. (Esta opción solamente se ofrece en la barra de herramientas.)
Girar	Gira la imagen de impresión en pantalla 90 grados hacia la izquierda o la derecha.
Mostrar unidades	Puede especificar mm o pulgadas como unidad para utilizar en la página de definición del área de código de barras.
Zoom 	Puede especificar el grado de ampliación de la imagen de impresión, ajustar la imagen completa en la página, ajustar la imagen al ancho de la página, ampliarla o reducirla.
Miniatura	Muestra u oculta la miniatura.
Barra de estado	Muestra u oculta la barra de estado.
Barra de herramientas	Muestra u oculta la barra de herramientas.
Herramientas	
 Herramienta Mano	Permite arrastrar una imagen de impresión para cambiar su posición de visualización.

Barra del menú	Función
 Herramienta de selección	Puede seleccionar un área de código de barras. Mantenga pulsada la tecla Ctrl y podrá seleccionar varias áreas de código de barras al mismo tiempo. El área seleccionada se indica por medio de  .
 Herramienta Creación	Puede especificar el área de código de barras, donde la densidad de impresión se ajusta para facilitar la lectura del área. El área delimitada se indica por medio de  .
 Detección automática de área	Detecta automáticamente el área de código de barras en todas las páginas o en las páginas especificadas.
Más	
Versión	Muestra la información de la versión.

Creación y registro de un archivo de definición de área de código de barras

Obtenga los datos originales del controlador de la impresora en formato de archivo PRN. Abra el archivo PRN con el software de definición del área del código de barras, especifique el área del código de barras y cree un archivo CSV. El administrador utiliza la RISO Console para registrar el archivo de definición de área de código de barras en la impresora.

Procedimiento

1 Cree un archivo PRN.

Obtenga el original con el código de barras impreso en formato de archivo PRN.

1) Haga clic en **[Propiedades] (o [Preferencias])** en el cuadro de diálogo de impresión de la aplicación del ordenador.

2) Haga clic en la pestaña **[Básico]**.

3) Seleccione **[Guardar como un archivo]** en el menú desplegable **[Salida]**.



- Si está instalado el kit PS opcional, seleccione **[Almacenamiento]**.
- Los archivos PRN se obtienen gracias al controlador de la impresora en un formato desarrollado exclusivamente para RISO KAGAKU CORPORATION. Los archivos PRN no se pueden abrir utilizando impresoras o aplicaciones de otros fabricantes.

4) Haga clic en **[Detalles]** y especifique un destino.

5) Haga clic en **[Aceptar]**.

6) Haga clic en **[Imprimir]**.

Se crea un archivo de formato PRN en el destino especificado.

7) Si está instalado el kit PS opcional, utilice la RISO Console para descargar los documentos guardados en la carpeta.

Inicie la RISO Console, seleccione los documentos guardados en la pantalla **[Cargar]** del menú **[Almacenamiento]** y, a continuación, haga clic en **[Descargar]**.



- Configure los mismos ajustes para el controlador de la impresora que utilizaría para imprimir, salvo el ajuste de **[Salida]**. Si el formato de archivo PRN y los ajustes de impresión actuales (tamaño del original, dirección de impresión, tamaño de papel, imposición, etc.) son distintos, la definición del área del código de barras podría no aplicarse correctamente. Si cambia algún ajuste relacionado con la disposición, las coordenadas del área también cambiarán.

2 Lea al archivo PRN.

Abra el archivo PRN (imagen de impresión) con el software de definición del área del código de barras.

1) Haga clic en **[Inicio] - [RISO] - [Software de definición del área del código de barras]**.

Para Windows 8.1, abra la pantalla de "Aplicaciones" y seleccione **[RISO] - [Software de definición del área del código de barras]**.

2) Haga clic en **[Archivo] - [Abrir archivo de imágenes]**, y seleccione el archivo PRN.

3) Especifique el número de páginas que se deben leer.

Seleccione la casilla de verificación **[Detectar automáticamente el área del código de barras.]** para detectar automáticamente el área de código de barras en todas las páginas.

4) Haga clic en **[Aceptar]**.

La imagen de impresión del original aparece en el área de imagen/código de barras.



- Si utiliza datos de distintos tamaños, los datos originales pueden estar orientados de forma distinta a la imagen de impresión. Seleccione [Ver] en la barra de menús, gire la imagen de impresión en la misma dirección que los datos originales y especifique el área del código de barras.
- El tamaño máximo de código de barras que se puede leer con la función [Detectar automáticamente el área del código de barras.] es 100 mm (ancho) × 30 mm (altura) (3 15/16" × 1 3/16") y el tamaño mínimo es de 20 mm (ancho) × 5 mm (altura) (25/32" × 7/32").



- **En los siguientes casos no es posible detectar automáticamente el área del código de barras:**
 - Cuando el espacio entre códigos de barras es de 5 mm (7/32") o menos
 - Cuando la imagen del código de barras no está clara
 - Cuando el código de barras se sitúa en ángulo o cuando las barras negras no están rectas
 - Cuando las barras no son de color negro auténtico (RGB 0.0.0)
 - Cuando el espacio entre las barras no es de color blanco auténtico (RGB 255.255.255)

3 Especifique el área del código de barras.

Use  para rodear el código de barras en la pantalla.

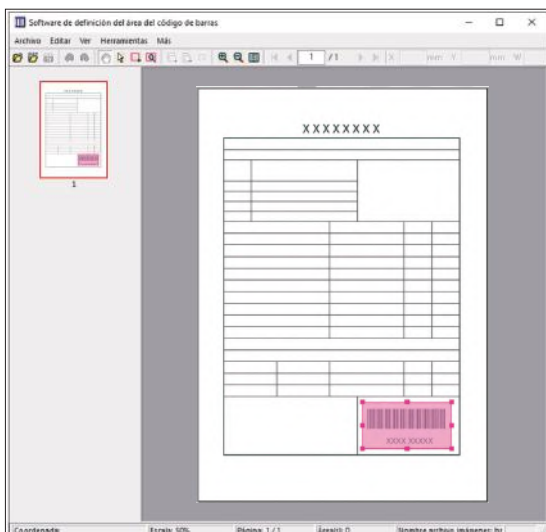

El área delimitada aparece de color y es especificada como el área del código de barras. Para editar el área del código de barras, utilice las herramientas de edición y las funciones de la barra menús. (p.181 "Operaciones")

Si se utilizó la detección automática del área del código de barras, asegúrese de que se detectó correctamente el código de barras. Si el área detectada no está alineada con el código de barras, utilice  (herramienta de selección) para ajustar la posición.

■ Presentación en miniatura

La esquina superior izquierda de una imagen en miniatura es el punto base y la imagen original y la imagen de definición del área del código de barras se muestran superpuestas. Si la imagen original y la imagen de definición del área del código de barras no son del mismo tamaño, se visualizará una miniatura como la que aparece a continuación. Para especificar un área de código de barras en la parte sombreada en gris, alinee la imagen original y la imagen de definición del área del código de barras en la misma dirección.



En este ejemplo, la imagen original (línea continua) es más pequeña que la imagen de definición del área del código de barras (línea de puntos). La porción situada fuera de la imagen de definición del área del código de barras aparece en gris.



- Puede especificar hasta 50 códigos de barras por página en un máximo de 30 páginas. Si especifica [Repetición], puede aplicar áreas repetidamente.
- Las áreas del código de barras pueden moverse dentro de la misma página utilizando  (herramienta de selección). Para mover áreas de código de barras a una página diferente, cópielas y péguelas en la página deseada. No podrá pegar el área del código de barras copiada si es mayor que el original.

■ Precauciones relativas a la definición del área del código de barras

Si la información de posición del área del código de barras especificada cambia, como si rota la imagen, el área del código de barras no se procesa correctamente.

Si la imagen se gira o se modifica la dirección de la impresión, utilice la herramienta de creación para especificar de nuevo el área del código de barras. (Corrija el área del código de barras empezando por el punto base.)

Punto base

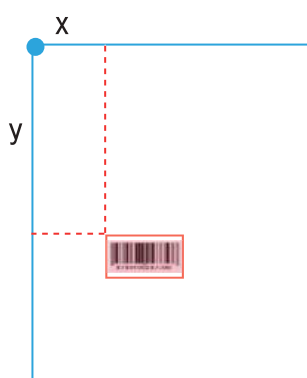

Ejemplo de procesamiento de código de barras desarrollado correctamente

Punto base

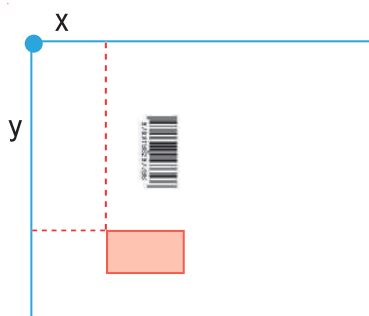

Ejemplo de procesamiento de código de barras no desarrollado correctamente, dado que el original se ha girado y la posición del código de barras en relación con el punto base se ha alterado

4 Guarde el archivo de definición del área del código de barras.

En la barra de menús, haga clic en . El archivo de definición del área de código de barras se envía (se guarda) en formato CSV.

Para cambiar el nombre de archivo al guardar, seleccione [Guardar como] en el menú [Archivo].



- El archivo CSV especifica el tamaño (ancho y altura, W y H) y las coordenadas de posición (X, Y) del código de barras en un documento impreso (en unidades de 0,1 mm (0,004")) en relación con el punto base, que es la esquina superior izquierda de los datos originales creados en un ordenador.

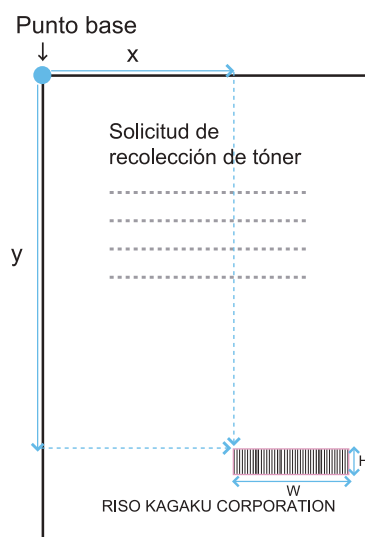

5 Registre el archivo de definición del área del código de barras.











































Debe registrar el archivo de definición del área del código de barras en la impresora desde el menú de administrador de la RISO Console. Para obtener más información, consulte la "Guía del administrador".

Función de repetición

Si utiliza la función [Repetición] al especificar las áreas de códigos de barras, las áreas se especifican de forma repetida para las páginas subsiguientes, basándose en el valor indicado para [Ciclo] en el cuadro de diálogo [Repetición]. Así se elimina la necesidad de definir el área en todas las páginas, una por una.

- Si el ciclo es 0: Las áreas de código de barras se aplican solamente a las páginas que se configuran en el archivo de definición del área de código de barras.
- Si el ciclo es 1: Las áreas de código de barras configuradas para la primera página en el archivo de definición del área de código de barras se repiten en cada página, hasta la última.
- Si el ciclo es 2: Las áreas de código de barras configuradas para las dos primeras páginas en el archivo de definición del área de código de barras se repiten cada dos páginas, hasta la última.
- Si el ciclo es 3: Las áreas de código de barras configuradas para las tres primeras páginas en el archivo de definición del área de código de barras se repiten cada tres páginas, hasta la última.

El ejemplo que figura a continuación muestra un ejemplo de áreas de código de barras definidas para tres páginas.

Datos originales	            
Definición del área del código de barras	  
Ciclo: 0	             <p>Las páginas que ha configurado en un archivo de definición del área del código de barras</p> <p>El procesamiento de códigos de barras no está configurado para las páginas de 4 a 13.</p>
Ciclo: 3	             <p>Las páginas que ha configurado en un archivo de definición del área del código de barras</p> <p>Páginas repetidas Páginas repetidas Páginas repetidas</p>



- Puede especificar de 1 a 999 páginas para [Ciclo].
- Las páginas posteriores a aquellas que se configuren en el proceso de repetición no aparecen en las miniaturas.

Impresión de originales con código de barras

Puede seleccionar un archivo de definición de área de código de barras registrado desde el menú desplegable de [Defin. área cód. bar.] de la pestaña [Imagen] en la pantalla del controlador de la impresora. Seleccione un archivo de definición del área del código de barras apropiado para imprimir un original de código de barras. (p.132 “Código de barras Impresión de originales con código de barras”)

Equipos opcionales

Este capítulo describe los equipos opcionales que se pueden utilizar con esta máquina.

Unidad salida Offset

p.188

Esta sección describe los ajustes y las funciones disponibles cuando está conectada la unidad salida offset.

Bandeja adicional

p.196

Esta sección describe los ajustes y las funciones disponibles cuando está conectada la bandeja adicional.

Alimentador de alta capacidad

p.198

Esta sección describe los ajustes y las funciones disponibles cuando está conectado el alimentador de alta capacidad.

Bandeja de apilamiento (Bandeja de apilamiento de control automático / Bandeja de apilamiento amplia)

p.203

Esta sección describe los ajustes y las funciones disponibles cuando está conectada la bandeja de apilamiento de control automático o la bandeja de apilamiento amplia.

Apilador de alta capacidad

p.208

Esta sección describe los ajustes y las funciones disponibles cuando está conectado el apilador de alta capacidad.

Finalizador multifunción

p.216

Esta sección describe los ajustes y las funciones disponibles cuando está conectado el finalizador multifunción.

Kit PS

p.233

Esta sección describe los ajustes y las funciones disponibles cuando está instalado el kit PS opcional.



Unidad salida Offset

Si está conectada la unidad salida offset opcional, podrá grapar hojas impresas o realizar la salida offset para cada juego de documentos impresos.

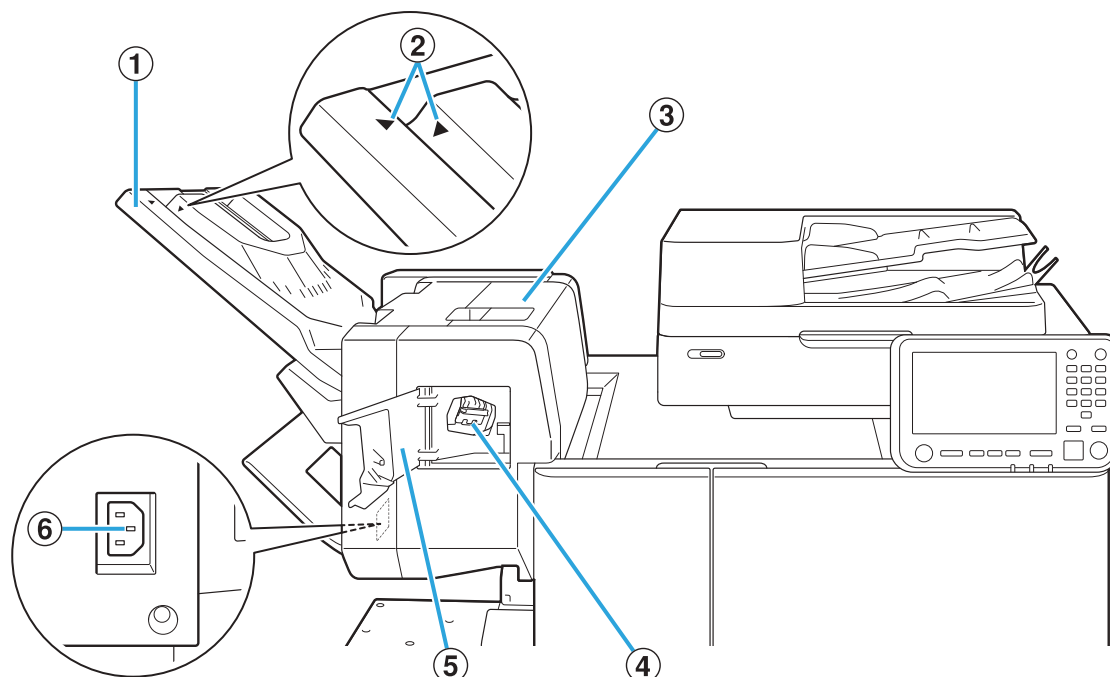

① Bandeja de apilamiento

Las impresiones salen boca abajo.

② Posición de ajuste de la bandeja de apilamiento

Deslice este elemento a su posición según el tipo de papel o la condición de salida de las impresiones.

③ Cubierta de liberación de atascos

④ Cartucho de grapado

Extraiga el cartucho de grapado para alimentarlo con grapas o si una grapa está atascada.

⑤ Cubierta de grapas

Abra esta cubierta si hay una grapa atascada o para sustituir el cartucho de grapado.

⑥ Toma de la unidad salida offset boca abajo

Conecte el cable de alimentación de la unidad salida offset.

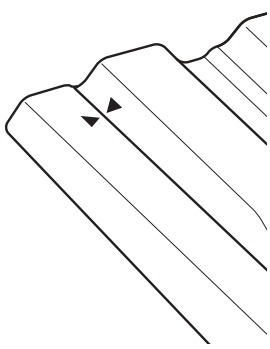
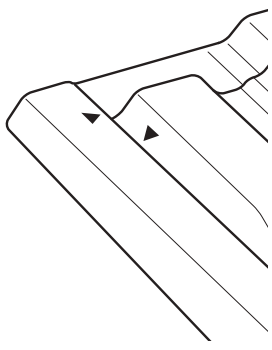

• La bandeja de apilamiento se desliza. Para una salida normal, alinee la [▶] y la [◀] que se muestran en ②.

<p>Normal (excepto para el caso indicado a la derecha)</p>	<p>Al utilizar formatos B5 o papel de tamaño pequeño sin grapas</p>
 <p>Alinee [▶] y [◀].</p>	 <p>Sitúe la [▶] y [◀] separadas entre sí.</p>

Etiqueta de precaución

Por motivos de seguridad, la siguiente etiqueta de precaución está pegada a la unidad salida offset. Durante la utilización o el mantenimiento de la unidad salida offset, siga las instrucciones de seguridad de la etiqueta de precaución. No retire ni ensucie la etiqueta. Si la etiqueta no está pegada al finalizador multifunción, está gastada o es ilegible, póngase en contacto con su distribuidor o su representante de servicio autorizado.

■ Posición de la etiqueta de precaución

A continuación, se indica la posición de la etiqueta de precaución (advertencia).

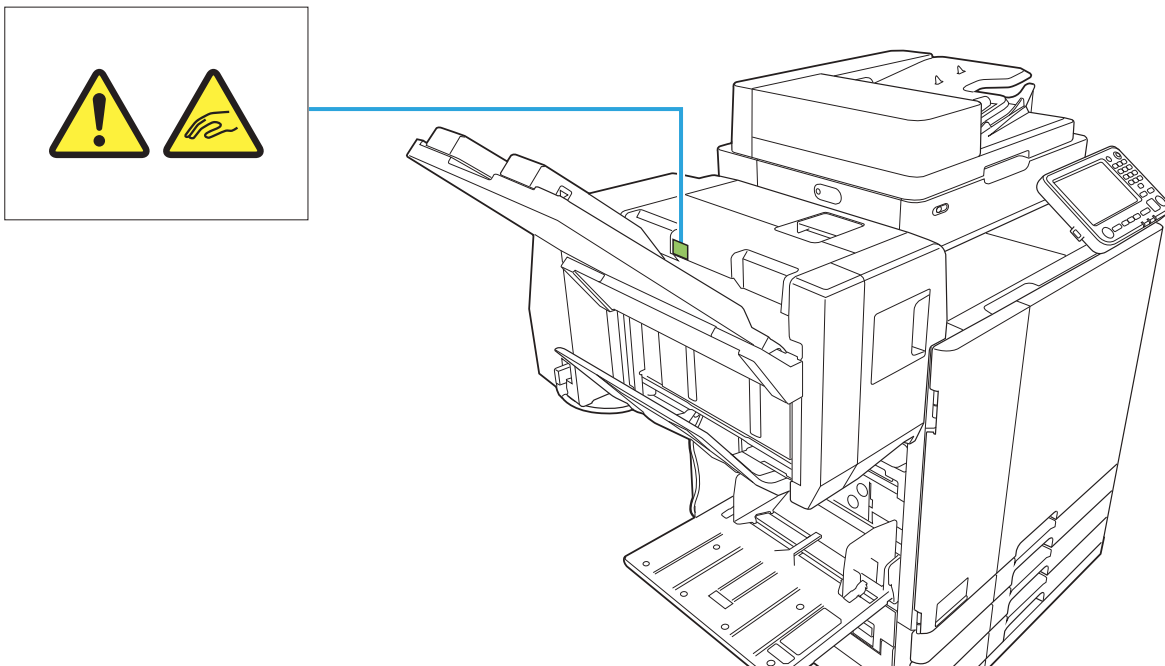

■ Detalles de la etiqueta

Los dedos pueden quedar atrapados durante el movimiento de la unidad salida offset o al retirar copias de la bandeja de apilamiento.

Lista de ajustes

Los elementos descritos a continuación se pueden configurar cuando la unidad salida offset está conectada.

Controlador de la impresora

Opción de ajuste	Use este elemento para:	Ver
Pestaña [Acabado]		
Grapado	Especifique la posición de grapado.	p.191
Salida offset	Al imprimir varias copias, puede apilar cada juego de documentos impreso con una ligera separación respecto al anterior y al siguiente.	p.194
Pestaña [Avanzado]		
Programa	Especifique el número de copias por grupo (como una división corporativa o clase).	p.134
Salida offset (Programa)	Puede apilar cada juego de documentos impreso con una ligera separación respecto al anterior y al siguiente, para separarlos.	p.194



- Si la opción [Grapado] está sombreada en gris en la pestaña [Acabado], compruebe que se haya configurado correctamente [Configuración impresora] en la pestaña [Entorno]. (p.137 "Configuración impresora")

Modo copia

Opción de ajuste	Use este elemento para:	Ver
Programa	Especifique el número de copias por grupo (como una división corporativa o clase).	p.78

Opción de ajuste	Use este elemento para:	Ver
Salida offset ([Programa])	Puede apilar cada juego de documentos impreso con una ligera separación respecto al anterior y al siguiente, para separarlos.	p.194
Separación	Indique dónde insertar hojas de separación entre impresiones.	p.81
Salida offset ([Separación])	Puede apilar cada juego de documentos impreso con una ligera separación respecto al anterior y al siguiente, para separarlos.	p.194
Grapado	Especifique la posición de grapado.	p.195

Ajustes del controlador de la impresora

Grapado

Especifique la posición de grapado.



- Si está configurada la opción [Grapado], asegúrese de configurar también [Borde enc.].
- Si está configurada la opción [Grapado], [Ordenar] está ajustado a [Intercalado]. (p.116 "Ordenar")
- Si [Folleto] está configurado, [Grapado] está ajustado a [OFF]. (p.122 "Folleto")
- La orientación del papel varía y depende del borde de encuadernación. Consulte "Orientación de carga del papel" (p.193)

Si selecciona [Izquierda] o [Derecha] para [Borde enc.], seleccione una de entre las siguientes opciones:

[OFF], [1 Grapado], [2 Grapas]

Si selecciona [Superior] para [Borde enc.], seleccione una de entre las siguientes opciones:

[OFF], [Izquierda 1 Grapa], [Derecha 1 Grapa], [2 Grapas]

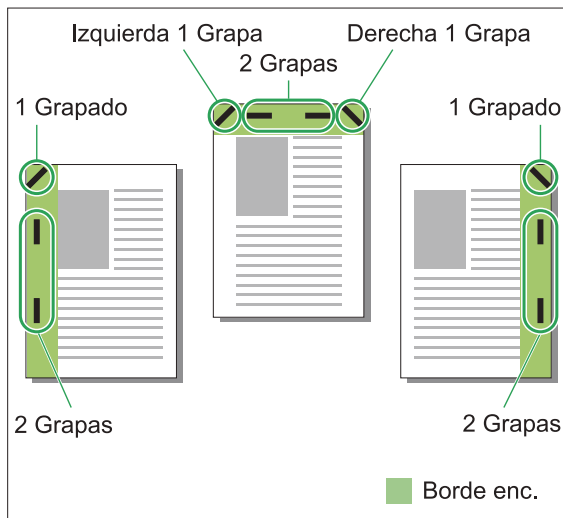

<Tipos de papel que se pueden grapar>

- Tamaño de papel: A3, B4, A4, A4-LEF, B5, B5-LEF, Ledger, Legal, Letter, Letter-LEF, Foolscap, 8K, 16K, 16K-LEF
- Peso del papel: 52 g/m² - 210 g/m² (14-lb bond - 56-lb bond)

Número de hojas que se pueden grapar

- Papel de tamaño estándar
A4, A4-LEF, B5, B5-LEF, Letter, Letter-LEF, 16K, 16K-LEF: de 2 a 50 hojas*
- Tamaños distintos a los anteriores (A3, B4, Ledger, Legal, Foolscap, 8K): De 2 a 25 hojas*

* Al usar papel común y papel reciclado (85 g/m² (23-lb bond))



- LEF significa "Long Edge Feed" (Alimentación por lado largo).
- No es posible grapar si se utiliza papel de tamaño irregular.
- Si el trabajo de impresión supera el número máximo de hojas que es posible grapar, aparece una pantalla de confirmación, que permite seleccionar dónde detener la impresión o continuar con la impresión sin grapar.

Orientación de carga del papel

La orientación en la que carga el papel en la bandeja de papel (bandeja estándar) y la posición de grapado son las siguientes.

Orientación: Vertical

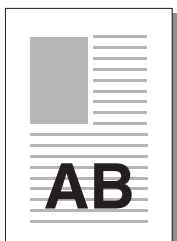

Orientación: horizontal

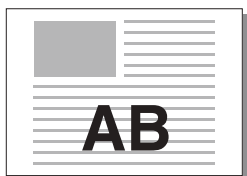

Cara arriba/abajo: Cara arriba

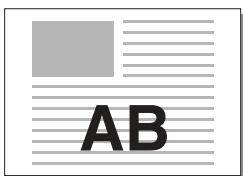

Cara arriba/abajo: Cara abajo

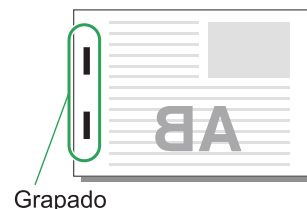

Borde de encuadernación	Posición de grapado					
	1 Grapado		2 Grapas			
Izquierda						
Derecha						
Superior	Izquierda 1 Grapa		Derecha 1 Grapa		2 Grapas	
Transferencia de papel			 Alimentación de papel y dirección de salida			

8



- Si no se carga el papel del tamaño correspondiente en la bandeja, aparecerá un mensaje. Siga las instrucciones que aparecen en pantalla y cargue la bandeja de papel.
- Para [1 Grapado], dependiendo del tamaño de papel y la dirección cargada, el ángulo de la grapa puede ser distinto del dibujo anterior o de la imagen mostrada en la pantalla del controlador de la impresora.
- Cuando se utilizan varios tamaños de originales diferentes, la máquina gira automáticamente la imagen para adaptarla al ajuste [Borde enc.].

Salida offset

Al imprimir varias copias, puede apilar cada juego de documentos impreso con una ligera separación respecto al anterior y al siguiente.



- Si [Programa] está configurado, [Salida offset] está ajustado a [OFF]. (p.134 "Programa")
- Este ajuste no está disponible para tamaños de papel que no puedan salir a la unidad salida offset.
- Si se utiliza la unidad salida offset, no se puede aplicar este ajuste con el grapado.

[OFF]

No se realiza la salida offset.

[Entre clases]

Cada juego de documentos impresos especificado en [Ordenar] se apila ligeramente separado del anterior y del siguiente.

[Entre trab.]

Los trabajos de impresión acabados se apilan ligeramente separados del resto.

Salida offset (Programa)

Además de la función para impresiones "Programa" (p.134), puede apilar cada juego de documentos impreso con una ligera separación respecto al anterior y al siguiente, para separarlos.

[OFF]

No se realiza la salida offset.

[Entre juegos]

Cada juego de documentos impresos se apila ligeramente separado del anterior y del siguiente.

[Entre grupos]

Grupos de documentos impresos se apilan ligeramente separados del anterior y del siguiente.

Ajustes del modo copia

Salida offset ([Programa])

Además de la función para copiar "Programa" (p.78), puede apilar cada juego de documentos impreso con una ligera separación respecto al anterior y al siguiente, para separarlos.

[OFF]

No se realiza la salida offset.

[Entre juegos]

Cada juego de documentos impresos se apila ligeramente separado del anterior y del siguiente.

[Entre grupos]

Grupos de documentos impresos se apilan ligeramente separados del anterior y del siguiente.

Salida offset ([Separación])

Además de la función para copiar "Separación" (p.81), puede apilar cada juego de documentos impreso con una ligera separación respecto al anterior y al siguiente, para separarlos.



- No puede usar [Salida offset] y [Varios tamaños original] al mismo tiempo. (p.69 "Varios tamaños original")

[OFF]

No se realiza la salida offset.

[Entre clases]

Cada juego ordenado se apila ligeramente separado del resto.

[Después trabajo]

Cada trabajo de impresión se apila ligeramente separado del resto.

<Papeles que pueden emplearse para offset>

131 mm × 148 mm - 305 mm × 550 mm
(5 3/16" × 5 27/32" - 12" × 21 5/8")

- 1 Toque [Separación].
- 2 Seleccione el ajuste de salida offset.
- 3 Toque [Aceptar].

Grapado

Se grapa en la posición especificada.

<Tipos de papel que se pueden grapar>

- Tamaño de papel: A3, B4, A4, A4-LEF, B5, B5-LEF, Ledger, Legal, Letter, Letter-LEF, Foolscap, 8K, 16K, 16K-LEF
- Peso del papel: 52 g/m² - 210 g/m² (14-lb bond - 56-lb bond)

<Número de hojas que se pueden grapar>

- Papel de tamaño estándar A4, A4-LEF, B5, B5-LEF, Letter, Letter-LEF, 16K, 16K-LEF: de 2 a 50 hojas*
- Tamaños distintos a los anteriores (A3, B4, Ledger, Legal, Foolscap, 8K): de 2 a 25 hojas*

* Al usar papel común y papel reciclado (85 g/m² (23-lb bond))



- LEF significa "Long Edge Feed" (Alimentación por lado largo).
- No es posible grapar si se utiliza papel de tamaño irregular.
- Si el trabajo de impresión supera el número máximo de hojas que es posible grapar, aparece una pantalla de confirmación, que permite seleccionar dónde detener la impresión o continuar con la impresión sin grapar.
- Las funciones [Grapado], [Folleto], [Borde de página], y [Relevo bandeja salida] no se pueden usar a la vez. (p.72 "Folleto", p.74 "Borde de página", p.83 "Relevo bandeja salida")

■ Orientación original

[Sup. arriba]

Seleccione esta opción si los originales se cargan con una orientación que permite una lectura normal.

[Sup. izq.]

Seleccione esta opción si los originales se cargan con una orientación tal que la parte superior de la imagen original se encuentre en el extremo izquierdo.

■ Borde enc.

Seleccione el borde de encuadernación del papel. **Izquierda, Derecha, Superior**

■ Grapado

Especifique la posición de grapado.

Si selecciona la izquierda o derecha para [Borde enc.], seleccione una de entre las siguientes opciones:

[OFF], 1 grapa, 2 grapas

Si selecciona la opción Superior para [Borde enc.], seleccione una de entre las siguientes opciones:

[OFF], Izquierda 1 Grapa, Derecha 1 Grapa, 2 Grapas



- Las opciones de Izquierda 1 Grapa y Derecha 1 Grapa solamente aparecen si se selecciona Superior para [Borde enc.].

1 Toque [Grapado].

2 Configure [Borde enc.].

3 Configure [Grapado].

4 Toque [Aceptar].

■ Margen de encuadernación

Se puede especificar el margen de encuadernación, para que las grapas no queden dentro del área de impresión.

1 Toque [Margen de encuadernación] en la pantalla [Grapado].

Se muestra la pantalla [Margen de encuadernación].

2 Indique el margen de encuadernación.

- Seleccione [Borde enc.].
- Utilice [], [] o las teclas numéricas para indicar el ancho.
- Si se pierde parte del área de impresión debido a la configuración del margen de encuadernación, ajuste [Reduc. autom.] a [ON].

3 Toque [Aceptar].

Bandeja adicional

Al usar la bandeja adicional opcional, puede cargar aprox. 2.000 hojas del papel de impresión (al usar papel común y papel reciclado (85 g/m² (23-lb bond))).

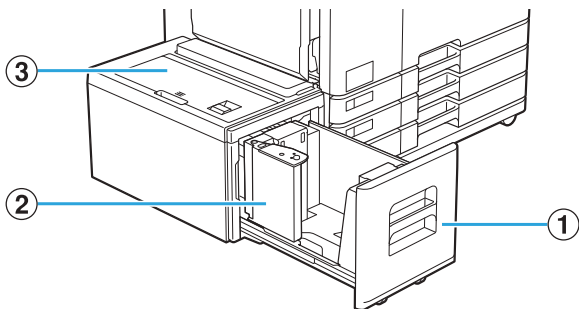

① Bandeja de alimentación

Cargue aquí el papel que va a utilizar para imprimir.



• Utilice la bandeja estándar para papel grueso y otros tipos de papel especiales.

② Guía de papel

La guía de papel evita que el papel de la bandeja adicional quede desalineado.

③ Cubierta superior

Si se produce un atasco de papel, abra esta cubierta para retirar la hoja atascada.

Carga de papel



• Para cambiar el tamaño del papel (posición de la guía del papel), póngase en contacto con su distribuidor o con el servicio técnico autorizado.

1 Tire de la bandeja hacia delante.

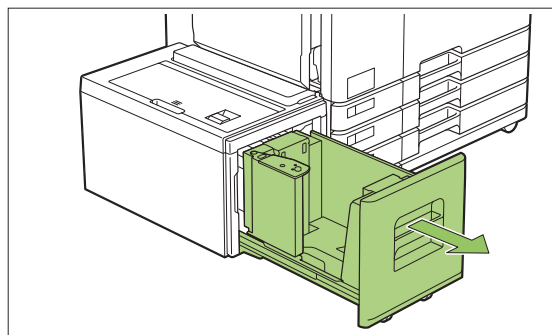

• Para evitar un atasco de papel, compruebe lo siguiente antes de sacar una bandeja.

- No hay papel en la bandeja. Para más información sobre la cantidad de papel restante, consulte "Pantalla Consumibles" (p.42).
- No hay ningún trabajo que utilice la bandeja adicional para alimentar el papel. Para el trabajo que se está imprimiendo, consulte "Pantalla [Infor. Papel]" (p.56).

2 Abra la guía del papel.

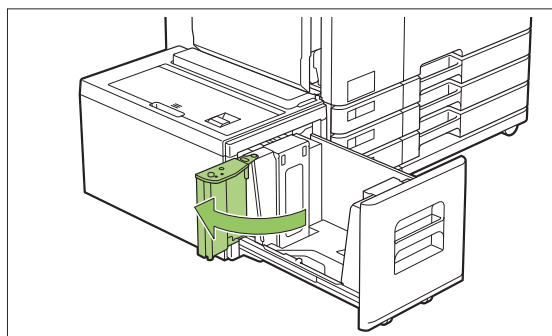

3 Cargue el papel.

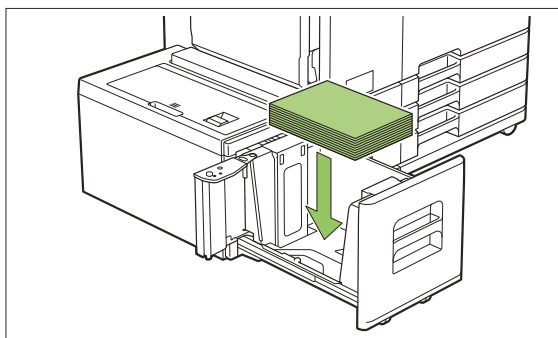

4 Empuje la guía del papel hacia atrás hasta que esté alineada con el borde exterior del papel.

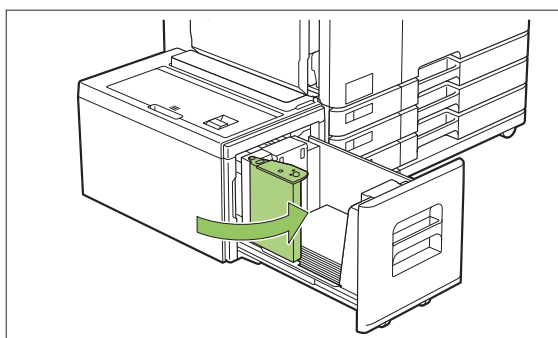

5 Empuje la bandeja hacia el interior de la máquina.

Alimentador de alta capacidad

Al conectar el alimentador de alta capacidad opcional, es posible cargar la unidad con aproximadamente 4.000 hojas de papel (si se utiliza papel normal, papel reciclado).

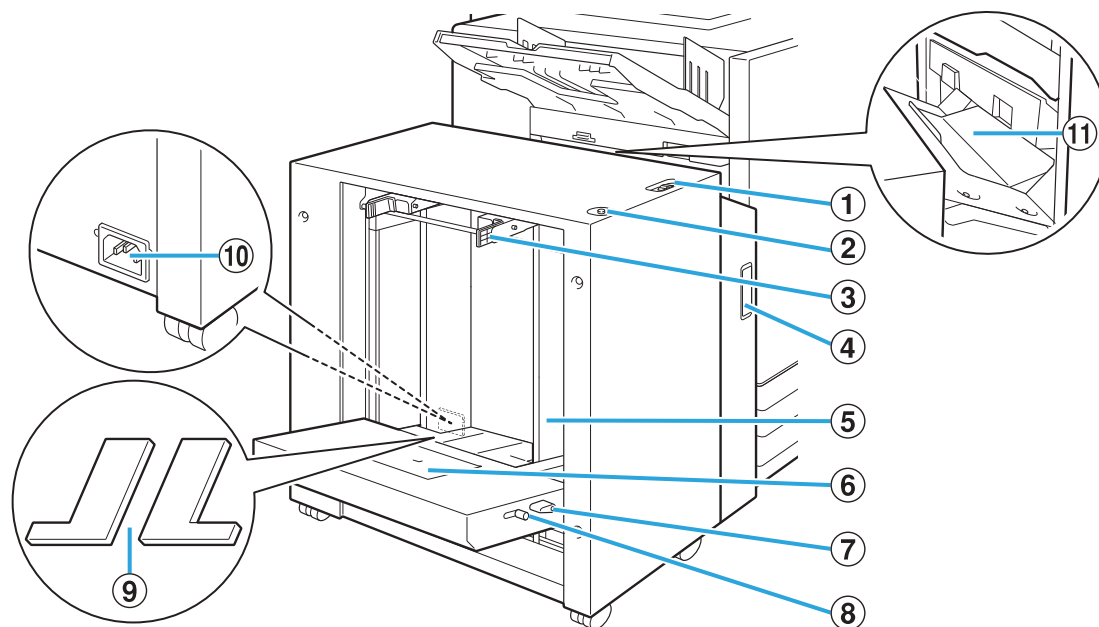

① Palanca de ajuste de presión de alimentación del papel

Use esta palanca para ajustar la presión de alimentación del papel para "NORMAL" o "TARJETA" para adecuarse al tipo de papel cargado en el alimentador de alta capacidad.

② Botón de descenso de bandeja estándar

Utilice este botón para mover el alimentador de alta capacidad arriba o abajo al reemplazar o añadir papel en la misma.

③ Palancas de guía de alimentación del papel

Agarre estas palancas para deslizar la guía de alimentación del papel. Suelte las palancas para fijar la guía de alimentación del papel. Las palancas están situadas a ambos lados de la guía de papel de la bandeja estándar, en dos ubicaciones.

④ Cubierta frontal

Abra esta cubierta si se produce un atasco de papel.

⑤ Guía de papel para bandeja estándar

Utilice esta guía para evitar que el papel de la alimentador de alta capacidad quede desalineado.

⑥ Guía de sobre

Use esta guía cuando imprima en un sobre. Dependiendo del tipo de sobre que se esté utilizando, es necesario ajustar el ángulo de inclinación.

⑦ Palanca de ajuste del ángulo de la guía de sobre

Use esta palanca para ajustar el ángulo de inclinación de la guía de sobre. El ángulo de la guía de sobre se puede ajustar a cuatro niveles.

⑧ Palanca de ajuste de presión de alimentación del papel de la guía de sobre

Use esta palanca para ajustar la presión de alimentación del papel para adecuarse a la calidad del papel del sobre que se está utilizando.

⑨ Cubierta acolchada de la bandeja estándar

Extraiga las cubiertas cuando cargue las hojas con tamaño inferior a A4 (Letter) o superior a A3 (Ledger) o sobres C5/DL-LEF.

⑩ Toma del alimentador de alta capacidad

Conecte el cable de alimentación de la alimentador de alta capacidad. La toma se ubica a la derecha en la parte trasera de la bandeja estándar.



• La bandeja estándar no se puede usar cuando está conectado el alimentador de alta capacidad.

⑪ Cubierta de transferencia

Si se produce un atasco de papel, abra esta cubierta y retire la hoja atascada.

Carga de papel

1 Expanda las guías de alimentación del papel.

Agarre las palancas de la guía de alimentación de papel (ambos lados) para desbloquear y deslizar las guías.

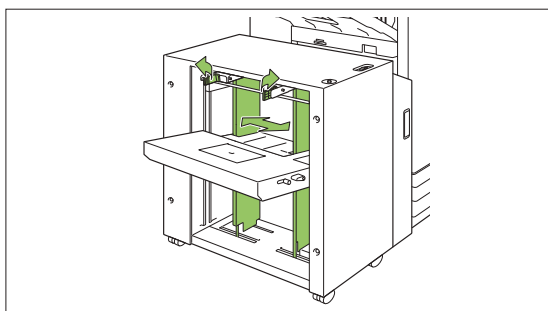

2 Cargue el papel.

Cargue el papel con la cara de la impresión hacia arriba.

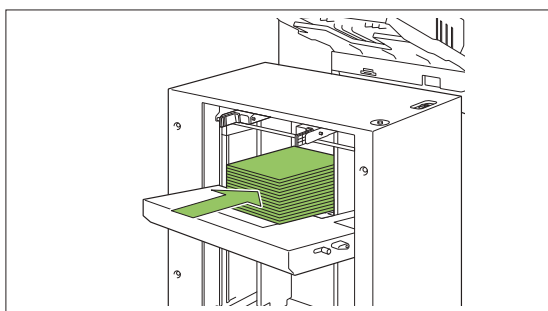

- Cuando se cargue una gran cantidad de papel de una sola vez, es difícil ajustar correctamente las guías y es posible que no pueda cargar correctamente el papel. (Es posible que el papel se doble, se arrugue o se alinee incorrectamente.) Divida el papel en varios lotes al cargarlo. Si desea colocar una gran cantidad de papel de una sola vez, consulte "Si desea colocar una gran cantidad de papel de una sola vez" (p.201).
- Asegúrese de cargar los sobres con las lengüetas abiertas y el borde inferior orientado para entrar en primer lugar en la máquina. El ajuste del ángulo de inclinación de la guía de sobre se configura utilizando la palanca de ajuste del ángulo de la guía de sobre.

Tenga en cuenta que también tiene que ajustar la presión de alimentación del papel dependiendo de la calidad del papel de los sobres que se están utilizando. Configure la presión con la palanca de ajuste de presión de papel de la guía de sobre. Deslice la palanca al mismo tiempo que la levanta. Consulte la pegatina junto a la palanca para establecer la presión adecuada para los sobres que se están utilizando.

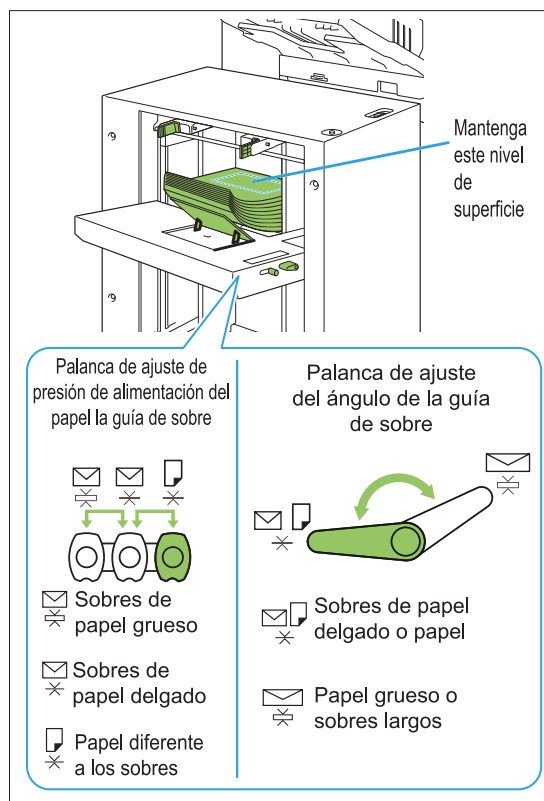

3 Ajuste las guías de alimentación de papel de modo que se adapten al tamaño del papel.

Deslice las guías a la vez que agarra las palancas de la guía de alimentación del papel para que coincidan las guías con los bordes del papel, y suelte las palancas para fijar las guías.

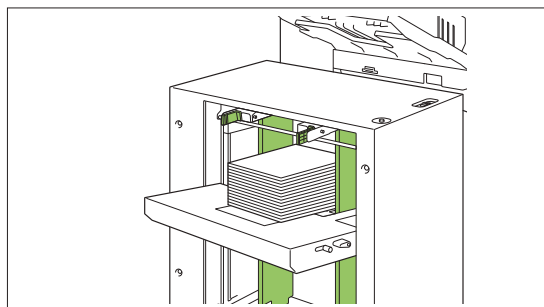

4 Ajuste la palanca de ajuste de la presión de la alimentación del papel.

Para uso general, configure el valor "NORMAL". Para papel grueso u otro papel para fines especiales, establezca "TARJETA".

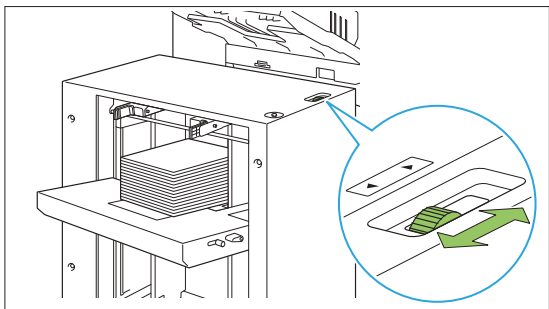

5 En el panel de operaciones, compruebe los ajustes de la bandeja.

Configure el tamaño y tipo de papel con [Bandeja para papel]. Al cambiar el papel cargado en la bandeja, asegúrese de cambiar los ajustes en [Bandeja para papel].

Cubierta acolchada de la bandeja estándar

Dependiendo del tamaño del papel que se esté usando, las cubiertas acolchadas de bandeja estándar pueden o no ser necesarias.

■ Casos en los que las cubiertas acolchadas de bandeja estándar son necesarias

Fije correctamente y use las cubiertas acolchadas de bandeja estándar cuando el tamaño del papel sea B5-LEF, A4-LEF, B4, A3 o el tamaño personalizado tenga un ancho de 257 mm (10 1/8") o más.

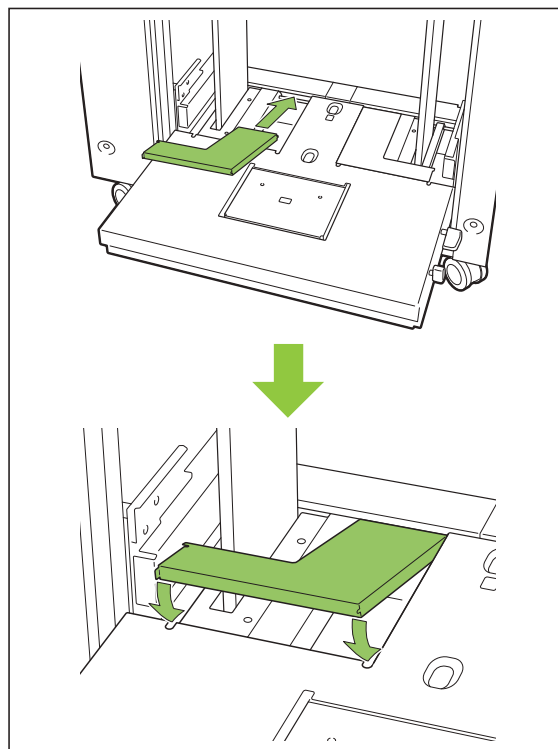

■ Casos en los que las cubiertas acolchadas de bandeja estándar no son necesarias

Cuando el tamaño del papel es inferior a un A4 verticalmente o superior a un A3, o cuando se usan sobres de tamaño C5 o DL-LEF, retire la cubierta acolchada de bandeja estándar. La guía de alimentación de papel no se puede mover mientras la cubierta esté puesta.

Si desea colocar una gran cantidad de papel de una sola vez

- 1 Despliegue las guías de alimentación de papel y cargue unas 500 hojas en la bandeja estándar.
- 2 Ajuste las guías de alimentación de papel de modo que se adapten al tamaño del papel.

Mueva las guías contra los bordes del papel y suelte la palanca para bloquear.

- 3 Cargue el resto del papel.

Los procedimientos tras cargar todo el papel son los mismos que cuando se carga papel para una operación normal. Realice los pasos 4 y 5 descritos en "Carga de papel" (p.199).

Adición del papel

Use el botón de descenso de la bandeja estándar cuando añada el papel. La posición a la que baja la bandeja estándar variará en función de cómo funciona el botón de descenso de bandeja estándar. Tenga en cuenta que la bandeja estándar baja automáticamente cuando se retira todo el papel.

- 1 Pulse el botón de descenso de bandeja estándar para bajar la bandeja estándar.

Mantenga pulsado el botón de descenso de bandeja estándar.

La bandeja estándar se mantendrá bajada siempre que el botón esté pulsado. Mantenga presionado el botón hasta que la bandeja llegue a la posición deseada.

Pulse y suelte rápidamente el botón de descenso de bandeja estándar.

La bandeja estándar bajará a una determinada posición.

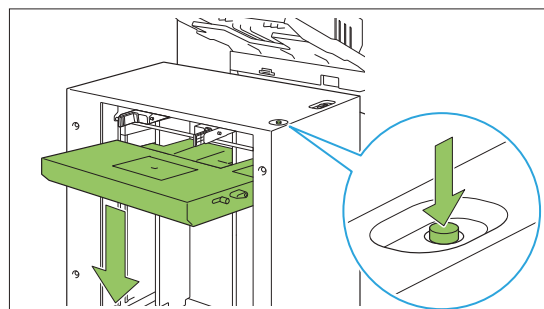

- La posición a la que baja la bandeja estándar cuando se pulsa el botón de descenso de bandeja estándar o cuando se agota el papel es configurada por el administrador. Póngase en contacto con su administrador para obtener más detalles.
- Si la bandeja estándar baja a la posición inferior, es posible cargar una gran cantidad de papel de una vez pero tendrá que agacharse cuando cargue el papel. Para cargar el papel mientras esté de pie o cuando excepcionalmente tenga que cargar una gran cantidad de papel de una vez, evite bajar la bandeja estándar a la posición inferior.
- La posición a la que baja la bandeja estándar se puede configurar cómodamente según sus necesidades. Para cambiar la posición a la que baja la bandeja estándar, póngase en contacto con el administrador.

- 2 Añada el papel.

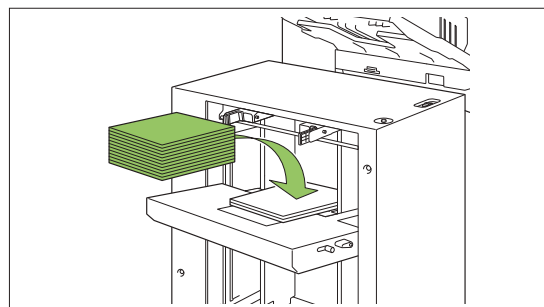

Si desea añadir una gran cantidad de papel

Es posible definir una cantidad mayor de papel de una vez manteniendo pulsado el botón de descenso de bandeja estándar y bajando la bandeja estándar a su posición inferior.



- La posición a la que baja la bandeja estándar cuando se pulsa brevemente el botón de descenso de bandeja estándar o cuando se agota el papel es configurada por el administrador. Para cambiar la posición a la que baja la bandeja estándar, póngase en contacto con el administrador.

Bandeja de apilamiento (Bandeja de apilamiento de control automático / Bandeja de apilamiento amplia)

La bandeja de apilamiento de control automático y la bandeja de apilamiento amplia están disponibles como bandejas de apilamiento opcionales.

- Con la bandeja de apilamiento de control automático, las guías del papel se ajustan automáticamente para adaptarse al tamaño del papel.
- Con la bandeja de apilamiento amplia, mueva las guías de papel (laterales y del extremo) para ajustarse al tamaño del papel.

<La bandeja de apilamiento de control automático se muestra en la siguiente ilustración.>

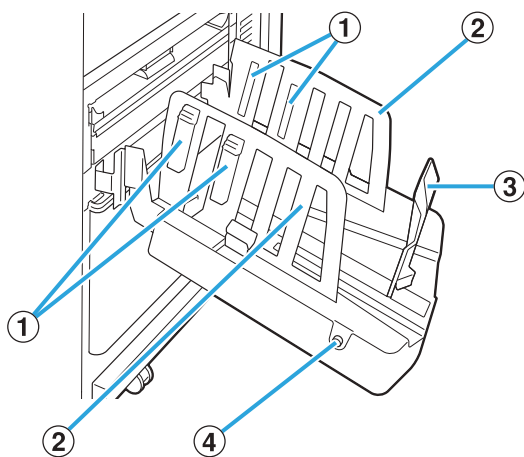

- ① Organizadores de papel
Ajústelo para adaptar la textura del papel de forma que quede perfectamente alineado.
- ② Guía de papel (lateral)
- ③ Guía de papel (extremo)
- ④ Botón de apertura de guías de papel (solamente en la bandeja de apilamiento de control automático)
Utilícelo para expandir las guías de papel. El funcionamiento varía dependiendo de si el papel está colocado o no.
 - Cuando la máquina está parada y no hay papel en la bandeja de apilamiento, las guías se abren hasta la posición de carga.

- Cuando la máquina está parada y hay papel en la bandeja de apilamiento, las guías de papel se separan y apartan, para que sea más fácil retirar el papel.
El administrador puede configurar qué guías de papel se apartan al pulsar el botón.

Carga de la bandeja apilamiento

Para cargar la bandeja de apilamiento, siga el procedimiento indicado a continuación. Dependiendo del tamaño o del tipo de papel, se puede ajustar también el organizador de papel en este momento.



- La bandeja de apilamiento de control automático se muestra en la siguiente ilustración.
- Al utilizar la bandeja de apilamiento amplia, ajuste manualmente la posición de las guías del papel (laterales y de los extremos) para adaptarse al tamaño del papel.

1 Abra la bandeja de apilamiento en la dirección de la flecha hasta que se detenga.

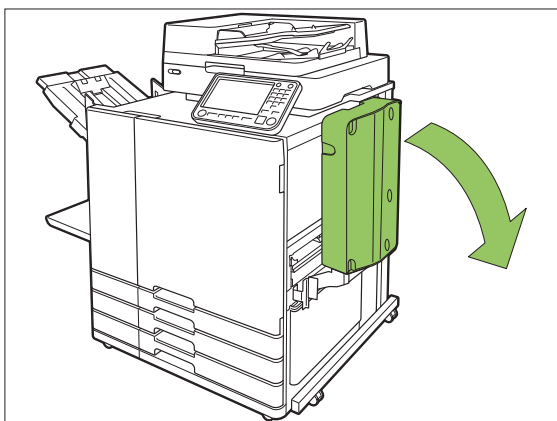

2 Levante las guías de papel (laterales) para colocarlas en vertical.

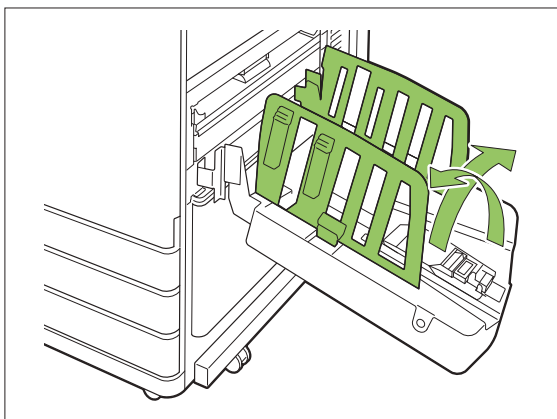

3 Ajuste el organizador de papel.

Normalmente, el organizador de papel debe extenderse al imprimir en papel tamaño B4 o inferior.

La forma en la que se apila el papel impreso varía según la rigidez y otros factores. Ajuste el organizador según se requiera.

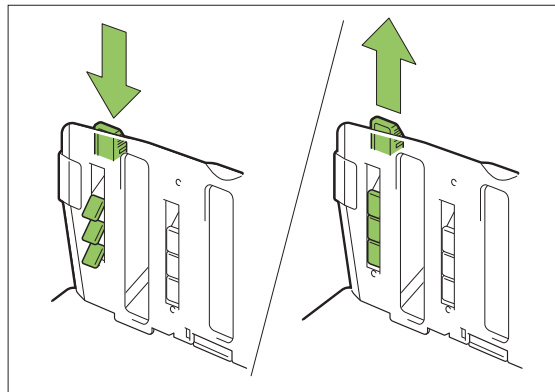

4 Levante la guía de papel (extremo) para colocarla en vertical.

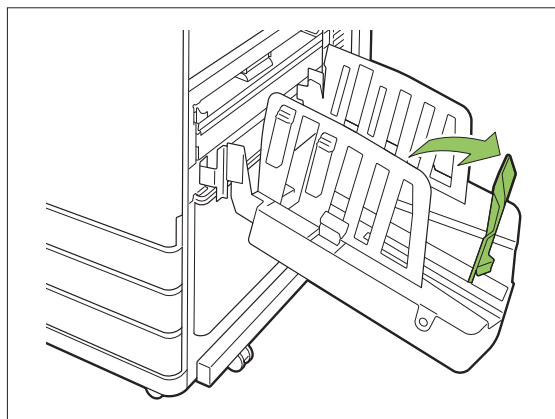

- Pliegue todas las guías del papel si va a imprimir en papel de tamaño superior a 320 mm x 432 mm (12 19/32" x 17").

Cierre de la bandeja apilamiento

- 1 Después de confirmar que no hay impresiones en la bandeja apilamiento, pulse el botón de apertura de las guías de papel.

Las guías de papel (laterales y extremas) se desplazan ahora a la posición para el almacenamiento.

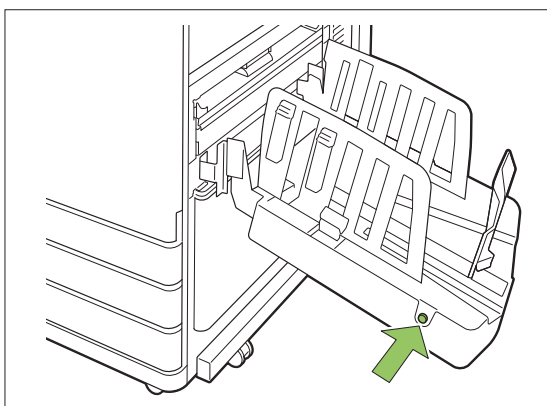

- 2 Baje la guía de papel (extrema) hacia la bandeja apilamiento para plegarla.

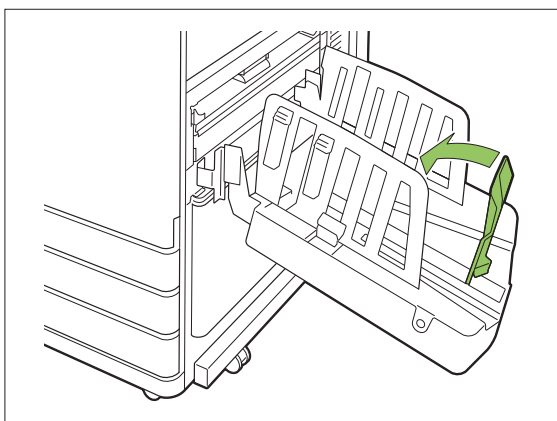

- 3 Pliegue el organizador de papel.

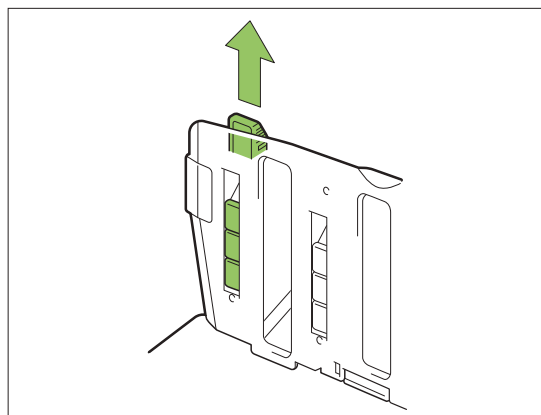

- 4 Baje las guías de papel (laterales) hacia adentro y cierre la bandeja de apilamiento.

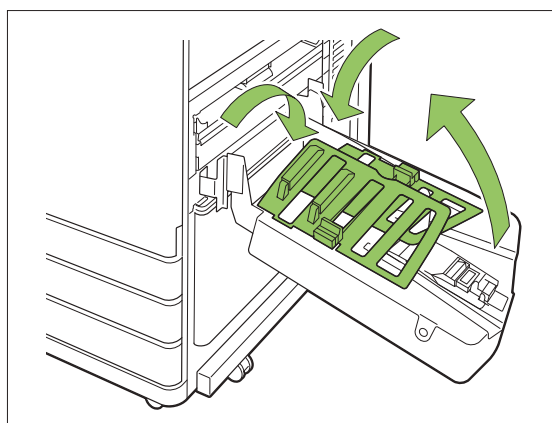

8

Lista de ajustes

Los elementos descritos a continuación se pueden configurar cuando la bandeja de apilamiento está conectada.

Controlador de la impresora

Opción de ajuste	Use este elemento para:	Ver
Pestaña [Acabado]		
Bandeja salida	Seleccione la bandeja de salida para las impresiones.	p.206

Opción de ajuste	Use este elemento para:	Ver
Relevo bandeja salida	Cambie la bandeja de salida automáticamente cuando esté llena.	p.206

Modo copia

Opción de ajuste	Use este elemento para:	Ver
Bandeja de salida	Seleccione la bandeja de salida para las impresiones.	p.206
Cara arriba o abajo	Especifique si desea apilar las páginas cara arriba o cara abajo en el apilador.	p.207
Relevo bandeja salida	Cambie la bandeja de salida automáticamente cuando esté llena.	p.207

Modo de mantenimiento

Opción de ajuste	Use este elemento para:	Ver
Control guía papel	Ajuste la posición de las guías de papel de la bandeja de apilamiento de control automático.	p.207

Ajustes del controlador de la impresora

Bandeja salida

Especifique la bandeja de salida para las impresiones. Cuando se especifica [Auto], las impresiones se imprimen en la bandeja adecuada automáticamente según las funciones configuradas. Para imprimir en la bandeja de apilado, seleccione [Auto-Ctrl Stacking Tray] o [Bandeja apilamiento amplia].

Haga clic en [Detalles] para mostrar el cuadro de diálogo [Bandeja salida]. Especifique si desea apilar las páginas cara arriba o cara abajo en el apilador.

[Cara arriba], [Cara abajo]

Relevo bandeja salida

La bandeja de salida se cambia automáticamente cuando está llena.



- Este ajuste no está disponible si se utiliza la bandeja de apilamiento amplia.
- Si está configurado [Relevo bandeja salida], [Ordenar] está ajustado a [Sin intercalar] en la pestaña [Básico]. (p.116 "Ordenar")
- [Relevo bandeja salida] y [Añadir cubierta] no se pueden usar a la vez. (p.128 "Añadir cubierta")

Ajustes del modo copia

Bandeja de salida

Seleccione la bandeja de salida para las impresiones.



- Los detalles sobre las bandejas presentados en la pantalla [Bandeja de salida] varían según los equipos opcionales que haya conectados.

[Auto]

Se selecciona automáticamente la bandeja adecuada.

[①Bandeja cara abajo], [②Auto-Ctrl Stacking Tray], o [②Bandeja apilamiento amplia]

Seleccione la bandeja de salida.

- 1 Toque [Bandeja de salida].
- 2 Seleccione la bandeja de salida.
- 3 Toque [Aceptar].

Cara arriba o abajo

Especifique si desea apilar las páginas cara arriba o cara abajo en el apilador.

[Cara arriba], [Cara abajo]

Relevo bandeja salida

La bandeja de salida se cambia automáticamente cuando se llena la bandeja que se estaba utilizando.

1 Toque [Relevo bandeja salida].

2 Toque [ON].

3 Toque [Aceptar].



- Este ajuste no está disponible si se utiliza la bandeja de apilamiento amplia.
- Si está configurada la opción [Relevo bandeja salida], [Ordenar] está ajustado a [Sin intercalar]. (p.68 "Ordenar")
- [Relevo bandeja salida], [Folleto], y [Añadir cubierta] no se pueden usar a la vez. (p.72 "Folleto", p.81 "Añadir cubierta")

Ajustes del modo de mantenimiento

Control guía papel

Ajuste la posición de las guías de papel de la bandeja de apilamiento de control automático. Para más información, consulte "Control guía papel" (p.257) en el "Apéndice".

Apilador de alta capacidad

Al conectar el apilador de alta capacidad opcional, es posible sacar aproximadamente 4.000 hojas de papel (si se utiliza papel normal, papel reciclado).

Las impresiones sacadas se pueden retirar de una vez con el carro específico.

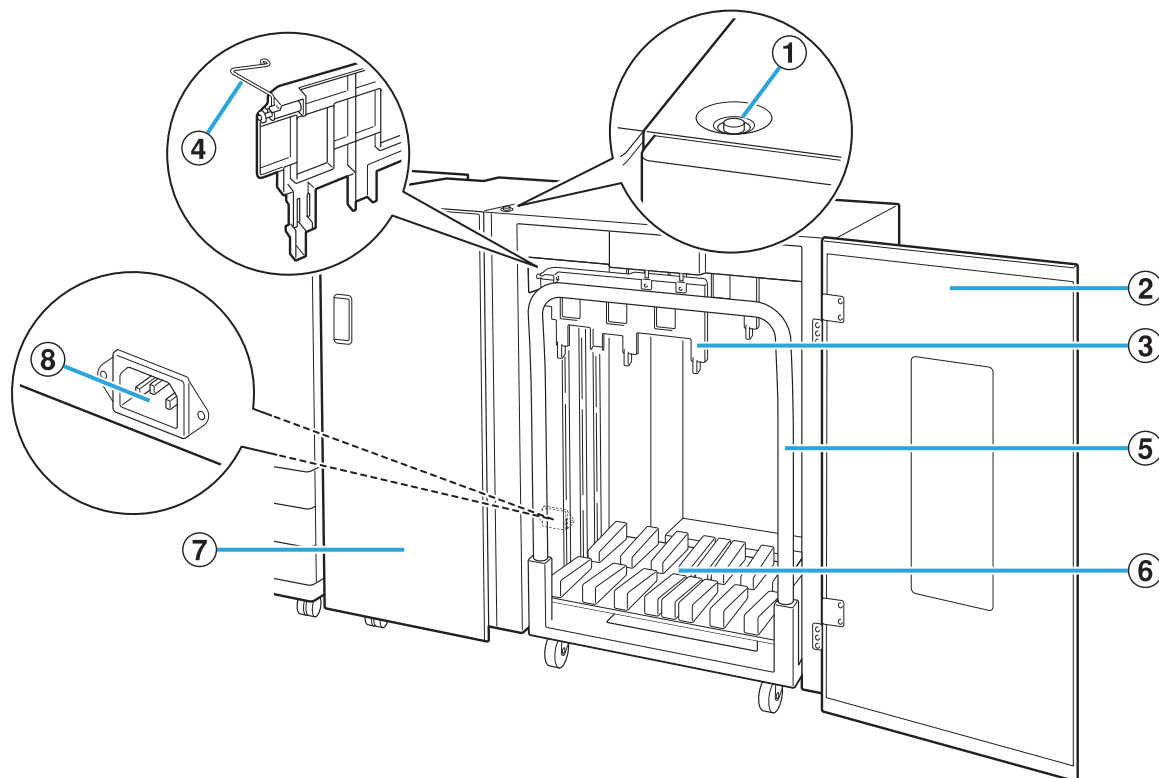

① Botón de descenso de la bandeja apilamiento

Pulse este botón para retirar las impresiones de la bandeja de apilamiento. Si pulsa el botón de descenso de bandeja de apilamiento, la bandeja de apilamiento baja a la parte inferior (la posición del carro). La bandeja de apilamiento se detiene cuando pulsa el botón de descenso de bandeja de apilamiento durante la bajada. Si pulsa el botón de nuevo, la bandeja de apilamiento continúa bajando. La bandeja de apilamiento no funciona durante la impresión incluso si pulsa el botón de descenso de bandeja de apilamiento. Pulse con las cubiertas derecha e izquierda cerradas.

② Cubierta derecha

Abra esta cubierta cuando retire las impresiones, colocando el carro en su sitio o cuando retire atascos de papel.

③ Guía de papel

Use esta guía para evitar que las impresiones sacadas queden desalineadas.

④ Equipos onduladores

Coloque las máquinas onduladoras para alimentar papel fácilmente según el tipo de papel y alinee las impresiones para apilar perfectamente.

⑤ Carro

Coloque este carro específico dentro del apilador de alta capacidad. Conecte la bandeja de apilamiento con el carro para transportar impresiones de alto volumen.

⑥ Bandeja de apilamiento

Las impresiones salen por esta bandeja.

⑦ Cubierta izquierda

Si se produce un atasco de papel durante el transporte del mismo, abra esta cubierta y retire el papel atascado.

⑧ Toma del apilador de alta capacidad

Conecte el cable de alimentación de la apilador de alta capacidad. La toma se ubica en la parte inferior de la parte trasera de la cubierta izquierda.



- No abra la cubierta durante la impresión. No puede imprimir con la cubierta abierta.
- Asegúrese de usar el carro específico con el apilador de alta capacidad.

Configuración de los equipos onduladores

Como el estado de transporte y alineación del papel variará dependiendo del tamaño o tipo de papel que se esté usando, ajuste las máquinas onduladoras para que la salida y el papel de las impresiones se alineen.



- Normalmente, no será necesario ajustar las máquinas onduladoras para imprimir. Ajuste las máquinas onduladoras para obtener una mejor alimentación y alineación de impresión.
- Es posible que la alineación del papel no mejore según el tamaño del papel, tipo de papel, entorno y almacenamiento. Para más información, póngase en contacto con su proveedor o representante de servicio autorizado.

Cómo elevar las máquinas onduladoras

Normalmente, la unidad se usa con las máquinas onduladoras elevadas.

- 1 Levante la máquina onduladora delantera mientras la empuja hacia la máquina (hacia la izquierda).**

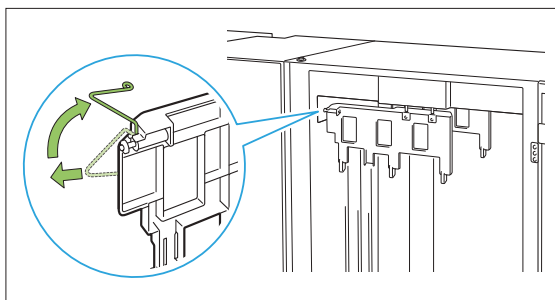

- 2 Igualmente, levante la máquina onduladora trasera mientras la empuja hacia la máquina (hacia la izquierda).**

Cómo bajar las máquinas ondulatoras

La unidad se usa con las máquinas ondulatoras bajadas cuando se imprime en papel A3/B4/B5-LEF o papel delgado.

- 1 **Baje la máquina ondulatora delantera mientras la empuja hacia la máquina (hacia la izquierda).**

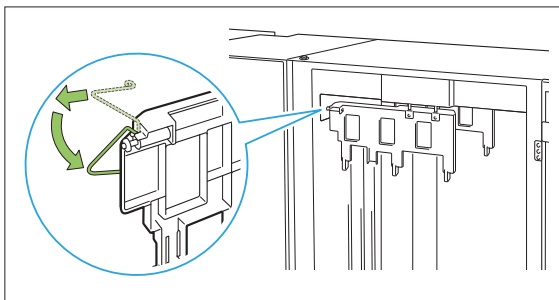

- 2 **Del mismo modo, baje la máquina ondulatora trasera mientras la empuja hacia la máquina (hacia la izquierda).**

Retirada de impresiones

Retire las impresiones del apilador de alta capacidad. Hay dos maneras de retirar las impresiones.



- Las impresiones que se retiran cuando la bandeja de apilamiento se para completamente. Aparece un mensaje que indica el estado de la bandeja de apilamiento en el panel de operaciones. Siga el mensaje.

- **Cuando retire impresiones con el carro**
Retire impresiones usando el carro específico con el apilador de alta capacidad.
- **Cuando retire solo las impresiones**
Las impresiones se pueden retirar sin extraer el carro específico. Puede retirar impresiones sin esperar a que la bandeja de apilamiento baje a la parte inferior.

Cuando retire impresiones con el transportador

- 1 **Pulse el botón de descenso de bandeja de apilamiento.**

La bandeja de apilamiento bajará automáticamente a su posición inferior tras sacar entre 3.200 y 4.000 (lleno) hojas aproximadamente.

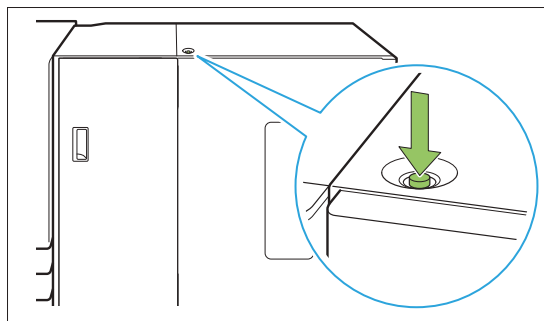

- Pulse el botón de descenso de bandeja de apilamiento cuando las cubiertas de ambos lados del apilador de alta capacidad estén cerradas. La bandeja de apilamiento no funcionará si las cubiertas están abiertas.
- Una vez finalizada la impresión, la bandeja de apilamiento bajará automáticamente a una posición configurada por el administrador. Para cambiar la posición a la que baja la bandeja de apilamiento, póngase en contacto con el administrador.
- Si pulsa accidentalmente el botón de descenso de bandeja de apilamiento a la vez que imprime, asegúrese de retirar las impresiones. Cuando haya impresiones en la bandeja, la unidad no podrá elevar la bandeja de apilamiento a la posición de salida.

- 2 **Abra la cubierta derecha del apilador de alta capacidad.**

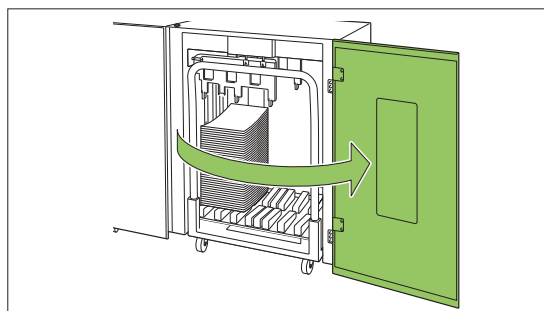

3 Extraiga el carro junto con la bandeja de apilamiento sobre él.



- Extraiga lentamente el carro mientras sostiene el tirador. Mover bruscamente el carro puede producir que las impresiones se colapsen.

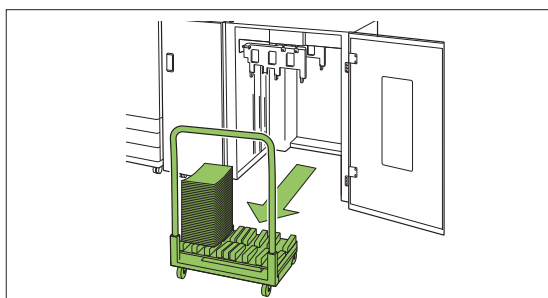

4 Retire las impresiones del carro.

5 Devuelva el carro al apilador de alta capacidad.



- Asegúrese de devolver el carro al lugar donde se ha colocado la bandeja de apilamiento.

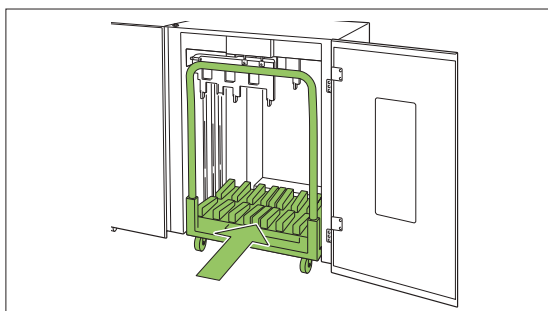

6 Cierre la cubierta derecha del apilador de alta capacidad.

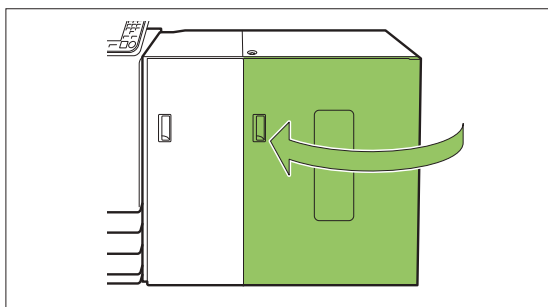

Cuando retire solo las impresiones

1 Abra la cubierta derecha del apilador de alta capacidad.

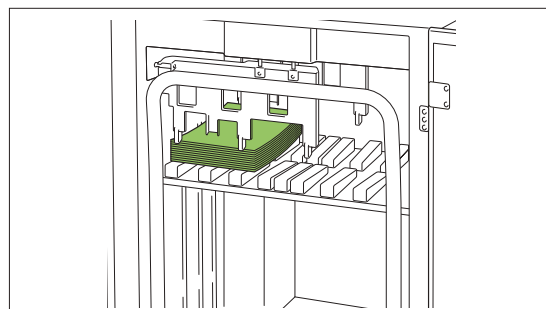

- La posición en la que la bandeja de apilamiento se detendrá está configurada por el administrador. Para cambiar la posición a la que baja la bandeja, póngase en contacto con el administrador.
- Dependiendo de la posición en la que se detendrá la bandeja de apilamiento, es posible que las impresiones interfieran con las guías dificultando su retirada. En tal caso, cierre la cubierta derecha, pulse el botón de descenso de bandeja de apilamiento, y retire las impresiones tras bajar la bandeja de apilamiento.

2 Retire las impresiones.

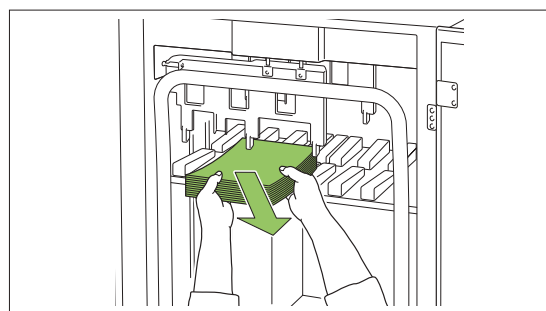

- Dependiendo del tamaño del papel sacado, es posible que las impresiones interfieran con el tirador del carro dificultando su retirada. En tal caso, cierre la cubierta derecha, pulse el botón de descenso de bandeja de apilamiento, y baje la bandeja de apilamiento al carro. Esto permitirá retirar el carro completo y retirar el papel.

3 Cierre la cubierta derecha del apilador de alta capacidad.



- Si se ha retirado el carro en el paso 2, cierre la cubierta derecha tras colocar el carro de nuevo en el apilador de alta capacidad.
- Si se configura para que la bandeja de apilamiento no baje incluso tras finalizar la impresión, si hay papel en la bandeja de apilamiento, la guía de salida no puede mover y es posible que no pueda soportar el tamaño del papel para el siguiente trabajo. Antes de imprimir trabajos de distintos tamaños de papel, orientaciones de papel o ajustes de bandeja de papel, asegúrese de retirar el papel de la bandeja de apilamiento.

Colocación de la bandeja de apilamiento en el carro

La bandeja de apilamiento se puede retirar del carro. Si ha retirado la bandeja de apilamiento para retirar las impresiones, coloque la bandeja de apilamiento en el carro y devuelva el apilador de alta capacidad junto con el carro.

1 Alinee el extremo de la bandeja de apilamiento con los dos tornillos en la base del tirador del carro.

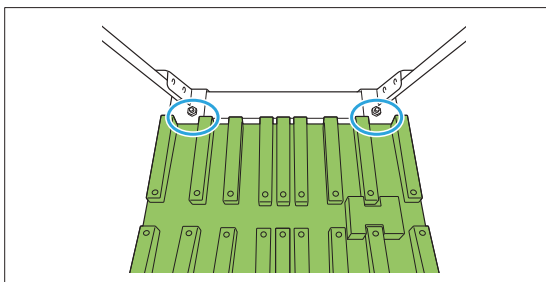

2 Coloque el carro insertando sus salientes en los orificios de la bandeja de apilamiento.

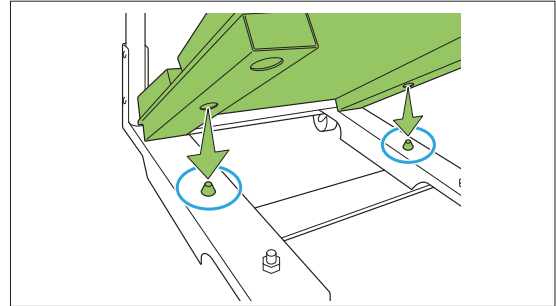

Lista de ajustes

Los elementos descritos a continuación se pueden configurar cuando la apilador de alta capacidad está conectada.

Controlador de la impresora

Opción de ajuste	Use este elemento para:	Ver
Pestaña [Acabado]		
Salida offset	Al imprimir varias copias, puede apilar cada juego de documentos impreso con una ligera separación respecto al anterior y al siguiente.	p.213
Bandeja salida	Seleccione la bandeja de salida para las impresiones.	p.213
Relevo bandeja salida	Cambie la bandeja de salida automáticamente cuando esté llena.	p.214
Pestaña [Avanzado]		
Programa	Especifique el número de copias por grupo (como una división corporativa o clase).	p.134
Salida offset (Programa)	Puede apilar cada juego de documentos impreso con una ligera separación respecto al anterior y al siguiente, para separarlos.	p.214



- Si [Salida offset] y [Bandeja salida] están sombreados en gris en la pestaña [Acabado], compruebe que se haya configurado correctamente [Configuración impresora] en la pestaña [Entorno]. (p.137 “Configuración impresora”)

Modo copia

Opción de ajuste	Use este elemento para:	Ver
Programa	Especifique el número de copias por grupo (como una división corporativa o clase).	p.78
Salida offset ([Programa])	Puede apilar cada juego de documentos impreso con una ligera separación respecto al anterior y al siguiente, para separarlos.	p.214
Separación	Indique dónde insertar hojas de separación entre impresiones.	p.81
Salida offset ([Separación])	Puede apilar cada juego de documentos impreso con una ligera separación respecto al anterior y al siguiente, para separarlos.	p.214
Bandeja de salida	Seleccione la bandeja de salida para las impresiones.	p.214
Cara arriba o abajo	Especifique si desea apilar las páginas cara arriba o cara abajo en el apilador.	p.215
Relevo bandeja salida	Cambie la bandeja de salida automáticamente cuando esté llena.	p.215

Modo de mantenimiento

Opción de ajuste	Use este elemento para:	Ver
Control guía papel	Ajuste la posición de las guías de papel.	p.257

Ajustes del controlador de la impresora

Salida offset

Al imprimir varias copias, puede apilar cada juego de documentos impreso con una ligera separación respecto al anterior y al siguiente.



- Si [Programa] está configurado, [Salida offset] está ajustado a [OFF]. (p.134 “Programa”)
- Este ajuste no está disponible para tamaños de papel que no puedan salir por la apilador de alta capacidad.
- Si [Variostam. orig.] está configurado, [Salida offset] está ajustado a [OFF]. (p.117 “Variostam. orig.”)

[OFF]

No se realiza la salida offset.

[Entre clases]

Cada juego de documentos impresos especificado en [Ordenar] se apila ligeramente separado del anterior y del siguiente.

[Entre trab.]

Los trabajos de impresión acabados se apilan ligeramente separados del resto.

Bandeja salida

Especifique la bandeja de salida para las impresiones.

Cuando se especifica [Auto], las impresiones se imprimen en la bandeja adecuada automáticamente según las funciones configuradas. Seleccione [Apilad. alta cap.] para sacar materiales por el apilador de alta capacidad.

Haga clic en [Detalles] para mostrar el cuadro de diálogo [Bandeja salida]. Especifique si desea apilar las páginas cara arriba o cara abajo en el apilador.

[Cara arriba], [Cara abajo]



- Si está configurado [Salida offset] o [Grapado], las bandejas de salida que se pueden seleccionar con [Bandeja salida] diferirán dependiendo de los detalles configurados. (p.226 “Salida offset”, p.220 “Grapado”)

Relevo bandeja salida

La bandeja de salida se cambia automáticamente cuando está llena. Especifique la bandeja de salida para las impresiones.

Es necesario ajustar [Ordenar] en [Sin intercalar] en la pestaña [Básico].

Salida offset (Programa)

Además de la función para impresiones "Programa" (p.134), puede apilar cada juego de documentos impreso con una ligera separación respecto al anterior y al siguiente, para separarlos.

[OFF]

No se realiza la salida offset.

[Entre juegos]

Cada juego de documentos impresos se apila ligeramente separado del anterior y del siguiente.

[Entre grupos]

Grupos de documentos impresos se apilan ligeramente separados del anterior y del siguiente.

Ajustes del modo copia

Salida offset ([Programa])

Además de la función para copiar "Programa" (p.78), puede apilar cada juego de documentos impreso con una ligera separación respecto al anterior y al siguiente, para separarlos.

[OFF]

No se realiza la salida offset.

[Entre juegos]

Cada juego de documentos impresos se apila ligeramente separado del anterior y del siguiente.

[Entre grupos]

Grupos de documentos impresos se apilan ligeramente separados del anterior y del siguiente.

Salida offset ([Separación])

Además de la función para copiar "Separación" (p.81), puede apilar cada juego de documentos impreso con una ligera separación respecto al anterior y al siguiente, para separarlos.



- No puede usar [Salida offset] y [Varios tamaños original] al mismo tiempo. (p.69 "Varios tamaños original")

[OFF]

No se realiza la salida offset.

[Entre clases]

Cada juego ordenado se apila ligeramente separado del resto.

[Después trabajo]

Cada trabajo de impresión se apila ligeramente separado del resto.

<Tamaños de papel que pueden emplearse para offset>

- A3, B4, A4, A4-LEF, B5, B5-LEF, Ledger, Legal, Letter, Letter-LEF, Foolscap, tamaño especificado (longitud del papel entre 182 mm (7 3/16") y 432 mm (17"))

1 Toque [Separación].

2 Seleccione el ajuste de salida offset.

3 Toque [Aceptar].

Bandeja de salida

Seleccione la bandeja de salida para las impresiones.



- Los detalles sobre las bandejas presentados en la pantalla [Bandeja de salida] varían según los equipos opcionales que haya conectados.

[Auto]

Se selecciona automáticamente la bandeja adecuada.

[①Bandeja cara abajo], [②Apilador alta capacidad]

Seleccione la bandeja de salida.

1 Toque [Bandeja de salida].

2 Seleccione la bandeja de salida.

3 Toque [Aceptar].

Cara arriba o abajo

Especifique si desea apilar las páginas cara arriba o cara abajo en el apilador.

[Cara arriba], [Cara abajo]

Relevo bandeja salida

La bandeja de salida se cambia automáticamente cuando se llena la bandeja que se estaba utilizando.

- 1 Toque [Relevo bandeja salida].
- 2 Toque [ON].
- 3 Toque [Aceptar].



• [Relevo bandeja salida], [Folleto], y [Añadir cubierta] no se pueden usar a la vez. (p.72 "Folleto", p.81 "Añadir cubierta")

Ajustes del modo de mantenimiento

Control guía papel

Ajuste la posición de las guías de papel. Para más información, consulte "Control guía papel" (p.257) en el "Apéndice".

Finalizador multifunción

Puede hacer lo siguiente cuando utilice el finalizador multifunción opcional.

Funciones disponibles para el finalizador multifunción	Funciones disponibles al añadir el equipo opcional		
	Con la unidad de plegado	Con la unidad de perforación (2/3H)	Con la unidad de perforación (2/4H)
Grapar 2 pliegues Encuad. folleto	3 pliegues interiores 3 pliegues exteriores pliegue en Z	Perforación de 2 o 3 agujeros	Perforación de 2 o 4 agujeros

Esta sección se explica utilizando un finalizador multifunción con una unidad de plegado y una unidad de perforación (2/4H) como ejemplo.

- Vista frontal

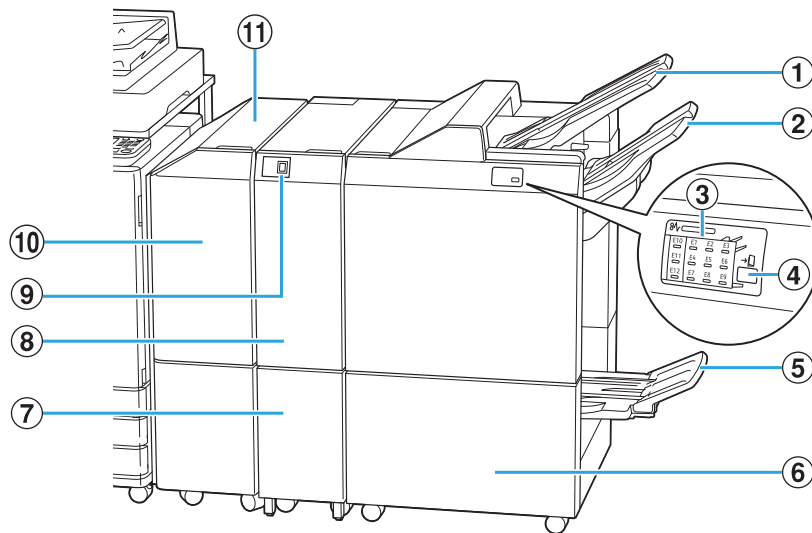

① Bandeja superior

Si se utiliza la función de perforado, las impresiones salen por aquí.

② Bandeja de apilamiento

Si se utiliza la función de grapado, salida offset o función de perforado, las impresiones saldrán por aquí.

③ LED de indicación de atasco de papel

La ubicación del atasco de papel se ilumina.

④ Botón Eject*

Pulse este botón para mover las impresiones en la bandeja de folletos y colocarlas en una posición óptima para recuperarlas.

⑤ Bandeja de folleto*

Los folletos y las impresiones con plegado doble salen por aquí.

⑥ Cubierta derecha

Abra esta cubierta cuando sustituya el cartucho de grapado o cuando se produzca un atasco de papel.

⑦ Bandeja salida trípticos*

Las impresiones con plegado triple salen por aquí.

⑧ Unidad de plegado*

Están disponibles las funciones 3 pliegues exteriores, 3 pliegues interiores y Pliegue Z.

⑨ Botón de bandeja de salida de trípticos*

Presione este botón para retirar impresiones con plegado triple. La bandeja de plegado triple se abrirá hacia la parte delantera.

⑩ Cubierta de transferencia

Si se produce un atasco de papel, abra esta cubierta y retire la hoja atascada.

⑪ Unidad de transferencia

Transfiera el papel de la impresora al finalizador multifunción.

- Visto desde atrás

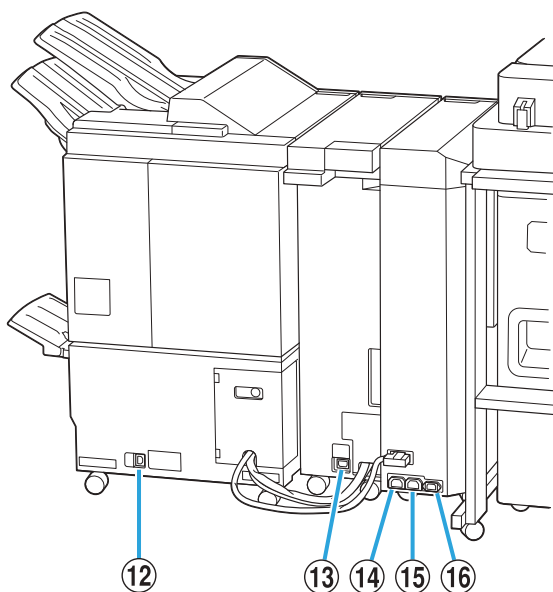

- 12 Toma del finalizador multifunción**
Se utiliza para conectar el cable de alimentación de la mangle planchadora multifunción.
- 13 Toma de la unidad de plegado***
Sirve para conectar el cable de alimentación de la unidad de plegado.
- 14 Enchufe de distribución de energía del finalizador multifunción**
Se utiliza para conectar el cable de alimentación de la mangle planchadora multifunción.
- 15 Toma de distribución de energía de la unidad de plegado**
Sirve para conectar el cable de alimentación de la unidad de plegado.
- 16 Toma de la unidad de transferencia**
Sirve para conectar el cable de alimentación de la unidad de transferencia.

* No está equipado en función del finalizador multifunción que utilice

Etiqueta de precaución

Por motivos de seguridad, la siguiente etiqueta de precaución está pegada al finalizador multifunción. Durante la utilización o el mantenimiento del finalizador multifunción, lea las instrucciones de seguridad de la etiqueta de precaución. No retire ni ensucie la etiqueta. Si la etiqueta no está pegada al finalizador multifunción, está gastada o es ilegible, póngase en contacto con su distribuidor o su representante de servicio autorizado.

■ Posición de la etiqueta de precaución

A continuación, se indica la posición de la etiqueta de precaución (advertencia).

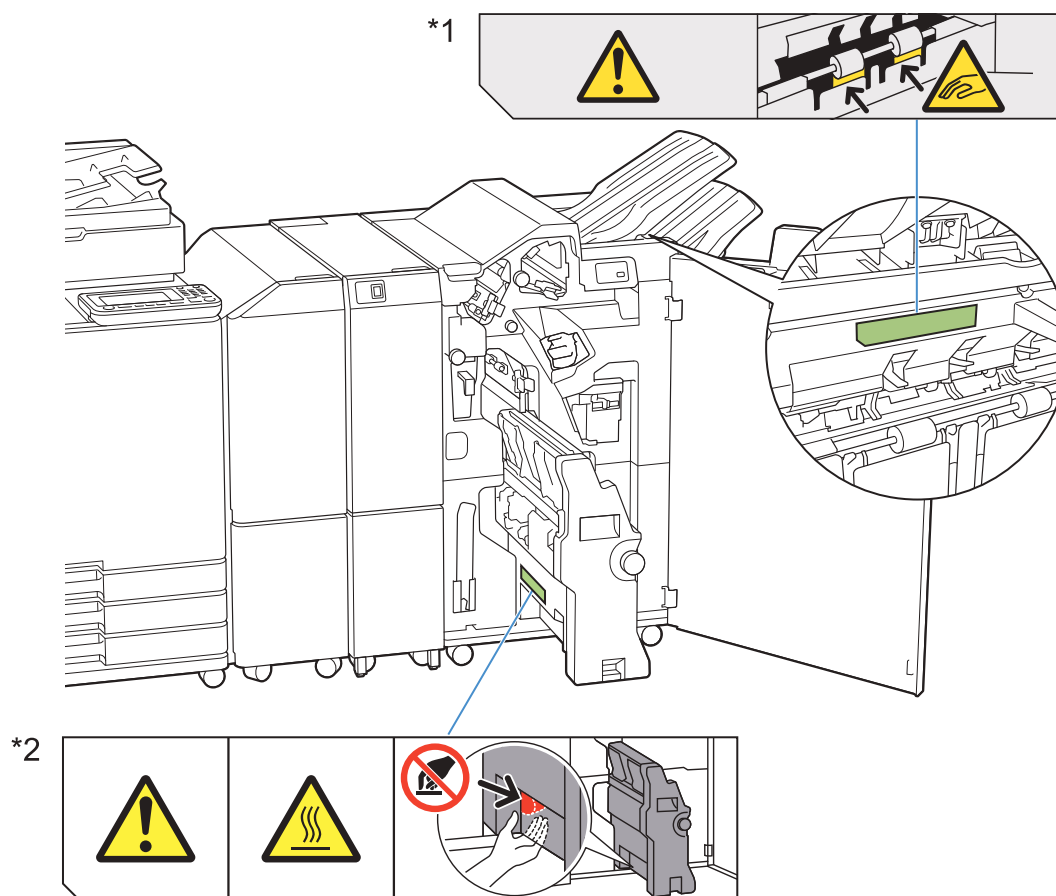

- En el interior del finalizador multifunción también hay etiquetas de precaución de temperatura elevada y la unidad de plegado.

■ Detalles de la etiqueta

- *1 Los dedos pueden quedar atrapados durante el movimiento del finalizador multifunción o al retirar copias de la bandeja de apilamiento.
- *2 La posición de colocación de la etiqueta puede estar a temperaturas elevadas. El contacto podría provocar quemaduras.

Lista de ajustes

Puede hacer lo siguiente cuando esté conectado el finalizador multifunción.

Controlador de la impresora

Opción de ajuste	Use este elemento para:	Ver
Pestaña [Acabado]		
Grapado	Especifique la posición de grapado.	p.220
Perforado	Especifique la posición de perforado.	p.222
Plegado	Especifique el pliegue del papel de impresión.	p.222
Encuad. folleto	Especifique el método de encuadernación.	p.224
Salida offset	Al imprimir varias copias, puede apilar cada juego de documentos impreso con una ligera separación respecto al anterior y al siguiente.	p.226
Bandeja salida	Seleccione la bandeja de salida para las impresiones.	p.227
Relevo bandeja salida	Cambie la bandeja de salida automáticamente cuando esté llena.	p.227
Pestaña [Avanzado]		
Programa	Especifique el número de copias por grupo (como una división corporativa o clase).	p.134
Salida offset (Programa)	Puede apilar cada juego de documentos impreso con una ligera separación respecto al anterior y al siguiente, para separarlos.	p.227



- Si la opción [Grapado] o [Perforado] está sombreada en gris en la pestaña [Acabado], compruebe que se haya configurado correctamente [Configuración impresora] en la pestaña [Entorno]. (p.137 "Configuración impresora")

Modo copia

Opción de ajuste	Use este elemento para:	Ver
Folleto	Configure la asignación de página y el plegado al crear un folleto.	p.72
Encuadern. ([Folleto])	Pliegue el papel por la mitad y encuaderne por el centro con una grapa.	p.227
Libros separados ([Folleto])	Especifique si desea encuadernar un paquete de volúmenes o bien en superficie plana o bien por el centro.	p.227
Margen central ([Folleto])	Especifique un margen por el centro de la parte plegada.	p.228
Programa	Especifique el número de copias por grupo (como una división corporativa o clase).	p.78
Salida offset ([Programa])	Puede apilar cada juego de documentos impreso con una ligera separación respecto al anterior y al siguiente, para separarlos.	p.228
Separación	Indique dónde insertar hojas de separación entre impresiones.	p.81
Salida offset ([Separación])	Puede apilar cada juego de documentos impreso con una ligera separación respecto al anterior y al siguiente, para separarlos.	p.228
Grapado/ Perforado	Especifique la posición de grapado/perforado.	p.229
Plegado	Especifique cómo se plegará el papel además de la dirección.	p.230
Bandeja de salida	Seleccione la bandeja de salida para las impresiones.	p.231
Cara arriba o abajo	Especifique si desea apilar las páginas cara arriba o cara abajo en el apilador.	p.232
Relevo bandeja salida	Cambie la bandeja de salida automáticamente cuando esté llena.	p.232



- Los ajustes de perforación se muestran cuando se utiliza la unidad de perforación opcional.

Ajustes del controlador de la impresora

Grapado

Especifique la posición de grapado.



- Si está configurada la opción [Grapado], asegúrese de configurar también [Borde enc.].
- Si está configurada la opción [Grapado], [Ordenar] está ajustado a [Intercalado]. (p.116 "Ordenar")
- Si [Folleto] está configurado, [Grapado] está ajustado a [OFF]. (p.122 "Folleto")
- Si [Encuad. folleto] está configurado, [Grapado] está ajustado a [OFF]. (p.224 "Encuad. folleto")
- Las funciones [Grapado], [Poster], y [Relevo bandeja salida] no se pueden usar a la vez. (p.123 "Poster", p.227 "Relevo bandeja salida")
- La orientación del papel varía y depende del borde de encuadernación. Consulte "Orientación de carga del papel" (p.221).

Si selecciona [Izquierda] o [Derecha] para [Borde enc.], seleccione una de entre las siguientes opciones:

[OFF], [1 Grapado], [2 Grapas]

Si selecciona [Superior] para [Borde enc.], seleccione una de entre las siguientes opciones:

[OFF], [Izquierda 1 Grapa], [Derecha 1 Grapa], [2 Grapas]

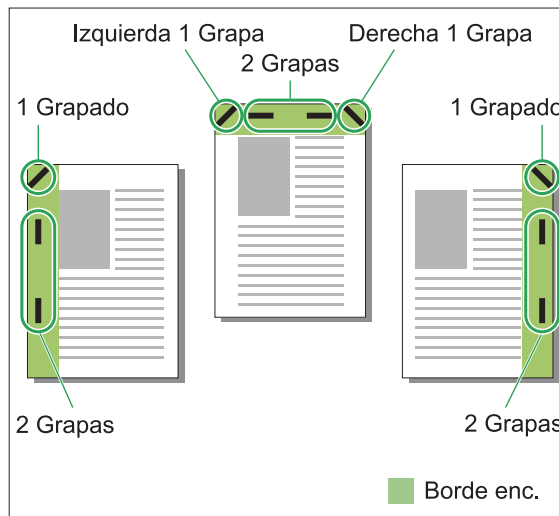

<Tipos de papel que se pueden grapar>

- Tamaño de papel: A3, B4, A4, A4-LEF, B5, B5-LEF, A5-LEF, Ledger, Legal, Letter, Letter-LEF, Foolscap, 8K, 16K, 16K-LEF, Tamaño personalizado

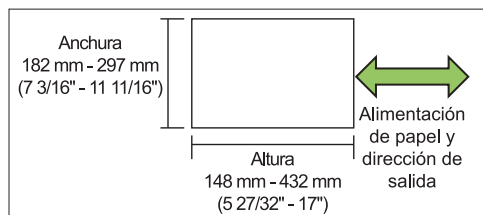

- Peso del papel: 52 g/m² - 210 g/m² (14-lb bond - 56-lb bond)

<Número de hojas que se pueden grapar>

- Cuando se utiliza papel de tamaño estándar A4, A4-LEF, B5, B5-LEF, A5-LEF, Letter, Letter-LEF, 16K, 16K-LEF: de 2 a 100 hojas
Tamaños distintos a los anteriores (A3, B4, Ledger, Legal, Foolscap, 8K): de 2 a 65 hojas
- Cuando se utiliza papel de tamaño personalizado
Longitud del papel superior a 297 mm (11 11/16"): de 2 a 65 hojas
Anchura y longitud del papel superior a 216 mm (8 1/2"): de 2 a 65 hojas
Papel de tamaño no estándar distinto al anterior: de 2 a 100 hojas



- Al imprimir trabajos que tengan más hojas del máximo que puede graparse, las impresiones saldrán sin grapar.

Orientación de carga del papel

La orientación en la que carga el papel en la bandeja de papel (bandeja estándar) y la posición de grapado son las siguientes.

Orientación: Vertical

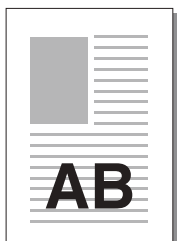

Orientación: horizontal

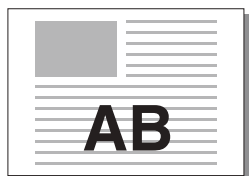

Cara arriba/abajo: Cara arriba



Cara arriba/abajo: Cara abajo

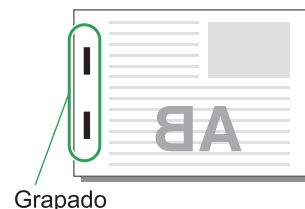

Borde de encuadernación	Posición de grapado					
	1 Grapado		2 Grapas			
Izquierda						
Derecha						
Superior	Izquierda 1 Grapa		Derecha 1 Grapa		2 Grapas	
Transferencia de papel			 Alimentación de papel y dirección de salida			



- Si no se carga el papel del tamaño correspondiente en la bandeja, aparecerá un mensaje. Siga las instrucciones que aparecen en pantalla y cargue la bandeja de papel.
- Para [1 Grapado], dependiendo del tamaño de papel y la dirección cargada, el ángulo de la grapa puede ser distinto del dibujo anterior o de la imagen mostrada en la pantalla del controlador de la impresora.
- Cuando se utilizan varios tamaños de originales diferentes, la máquina gira automáticamente la imagen para adaptarla al ajuste [Borde enc.].

Perforado

Especifique el número de agujeros que desea perforar.



- Si [Folleto] está configurado, [Perforado] está ajustado a [OFF]. (p.122 "Folleto")
- Si [Encuad. folleto] está configurado, [Perforado] está ajustado a [OFF]. (p.224 "Encuad. folleto")

[OFF], [2 agujeros], [3 agujeros], [4 agujeros]



- El número de orificios que se puede perforar varía dependiendo del finalizador conectado.

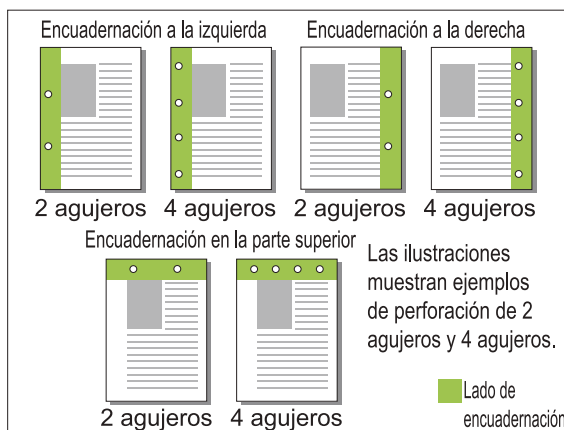

<Tipos de papel que se pueden perforar>

- Tamaño papel:
2 orificios: A3, B4, A4, A4-LEF, B5-LEF, Ledger, Legal, Letter, Letter-LEF, Foolscap, 8K, 16K-LEF
3 orificios: A3, B4, A4-LEF, B5-LEF, Ledger, Letter-LEF, 8K, 16K-LEF
4 orificios: A3, A4-LEF, Ledger, Letter-LEF, 8K, 16K-LEF
- Peso del papel: 52 g/m² - 210 g/m² (14-lb bond - 56-lb bond)

Plegado

Seleccione el tipo de plegado, como 2 pliegues o pliegue Z.



- [Plegado] no se puede usar junto a [Folleto], [Poster], [Imprimiendo papel multiparte], o [Encuad. folleto]. (p.122 "Folleto", p.123 "Poster", p.135 "Imprimiendo papel multiparte", p.224 "Encuad. folleto")

- [2 pliegues], [3 pliegues interiores], y [3 pliegues exteriores] no se puede usar junto a [Variostam. orig.], [Borde enc.], [Hoja de separación], [Añadir cubierta], [Programa], [Detección pág. blanco], [Grapado], [Perforado], [Salida offset], y [Relevo bandeja salida]. (p.117 "Variostam. orig.", p.126 "Borde enc.", p.127 "Hoja de separación", p.128 "Añadir cubierta", p.134 "Programa", p.135 "Detección pág. blanco", p.191 "Grapado", p.222 "Perforado", p.226 "Salida offset", p.227 "Relevo bandeja salida")

<Tipos de papel que se pueden plegar>

- Tamaño papel:
2 pliegues: A3, B4, A4, B5, Ledger, Legal, Letter, Foolscap, 8K, 16K, Tamaño personalizado
3 pliegues interiores, 3 pliegues exteriores: A4, Letter
Pliegue Z: A3, B4, Ledger, 8K

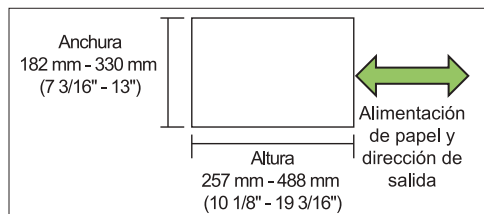

- No se puede doblar el papel en dos, que tiene una anchura mayor que su altura.

- Peso del papel: 60 g/m² - 90 g/m² (16-lb bond - 24-lb bond)

[OFF]

El papel no se plegará.

[2 pliegues]

El papel se plegará en dos, una hoja cada vez.

[3 pliegues interiores]

El papel se plegará hacia adentro en tres, una hoja cada vez.

[3 pliegues exteriores]

El papel se plegará hacia fuera en tres, una hoja cada vez.

[Pliegue Z]

El papel se plegará con forma de una Z, una hoja cada vez.

Cuando se use junto con [Variostam. orig.], papel plegado en Z y papel no plegado en Z salen mezclados.

Seleccione el tipo de plegado y haga clic en [Detalles] para que aparezca el cuadro de diálogo [Plegado]. Configure la dirección de plegado y la borde de encuadernación.

■ Dirección de plegado

Si está seleccionado [2 pliegues], [3 pliegues interiores], o [3 pliegues exteriores], configure si desea que la superficie impresa salga con la cara hacia dentro o hacia fuera.



- Cuando use impresión dúplex, la primera página se considerará como la superficie impresa.

[Impresión interna]

El papel se plegará para que la superficie impresa esté en el interior.

[Impresión externa]

El papel se plegará para que la superficie impresa esté en el exterior.

2 pliegues

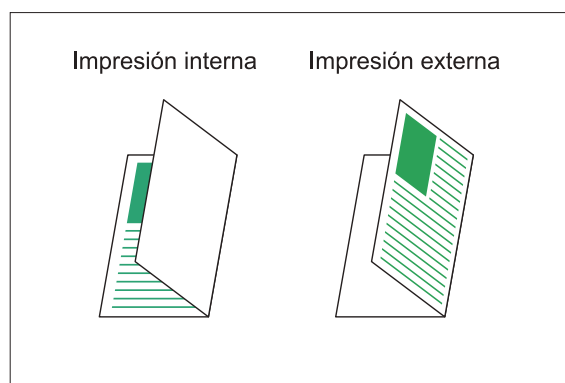

3 pliegues interiores

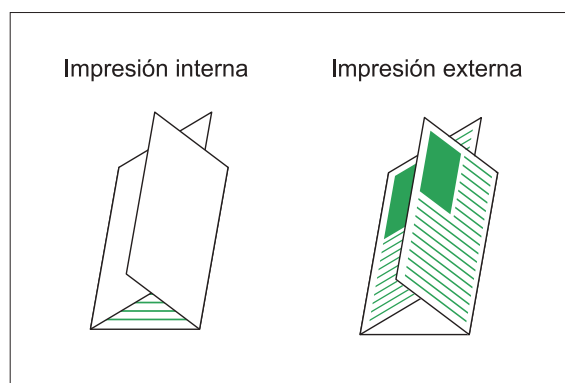

3 pliegues exteriores

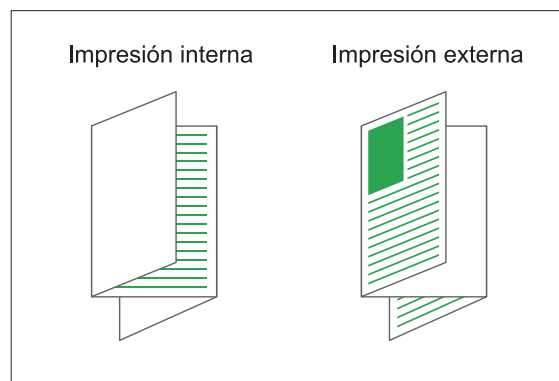

■ Borde enc.

Si se selecciona [Pliegue Z], configure el borde de encuadernación del papel.

[Encuad. Izda/Sup]

Se pliega la mitad derecha del papel en forma de Z.

[Encuad. Dcha/Inf]

Se pliega la mitad izquierda del papel en forma de Z.

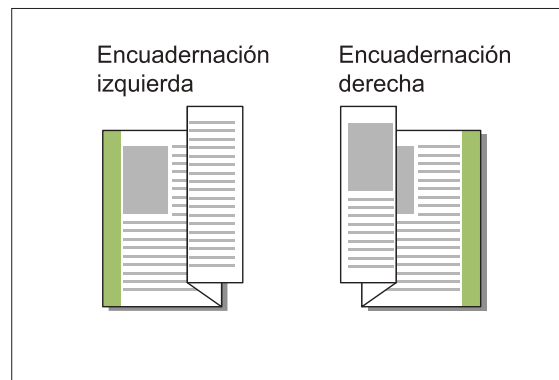

- Si se configura [Variostam. orig.], es posible seleccionar [Pliegue Z] solamente para [Plegado]. En este caso, las combinaciones de tamaños originales que pueden mezclarse son "A4-LEF y A3", "B5-LEF y B4" y "Letter-LEF y Ledger". (p.117 "Variostam. orig.")
- Cuando se utiliza junto con [Variostam. orig.], para [Orientación], seleccione la orientación del original que sea mayor. (Cuando el original A4 es vertical y el original A3 es horizontal, seleccione [Apaisado]) (p.116 "Tamaño original", p.117 "Variostam. orig.")
- Para [Tamaño papel], especifique el tamaño del papel sujeto a pliegue Z. (p.117 "Tamaño papel")

- Al utilizar esta función con la impresión en dúplex, la impresión en dúplex solamente se aplica cuando el tamaño de la cara delantera y trasera del documento es igual. (Si el tamaño varía, se deja la cara trasera de la página en blanco.) (p.115 “Dúplex/Símplex”)
- Cuando se utiliza junto con [Variostam. orig.], puede especificar [Grapado], [Perforado], y [Salida offset]. (p.117 “Variostam. orig.”, p.220 “Grapado”, p.222 “Perforado”, p.226 “Salida offset”)
- Cuando se utiliza junto con [Añadir cubierta], la cubierta añadida tendrá el tamaño tras el pliegue Z. (p.128 “Añadir cubierta”)

Encuad. folleto

Realice impresión dúplex de una serie de varias páginas y cree un folleto plegando en dos el papel. El folleto también puede encuadernarse por el centro con una grapa.



- Si está configurada la opción [Encuad. folleto], [Ordenar] está ajustado a [Intercalado]. (p.116 “Ordenar”)
- [Encuad. folleto] no se puede usar junto a [Variostam. orig.], [Combinar], [Repetir imagen], [Borde enc.], [Hoja de separación], [Programa], [Detección pág. blanco], [Imprimiendo papel multiparte], [Grapado], [Perforado], [Plegado], [Salida offset], y [Relevo bandeja salida]. (p.117 “Variostam. orig.”, p.121 “Combinar”, p.122 “Repetir imagen”, p.126 “Borde enc.”, p.127 “Hoja de separación”, p.134 “Programa”, p.135 “Detección pág. blanco”, p.135 “Imprimiendo papel multiparte”, p.191 “Grapado”, p.222 “Perforado”, p.222 “Plegado”, p.226 “Salida offset”, p.227 “Relevo bandeja salida”)

<Tipos de papel que se pueden usar para crear folletos>

- A3, B4, A4, B5, Ledger, Legal, Letter, Foolscap, 8K, 16K, Tamaño personalizado

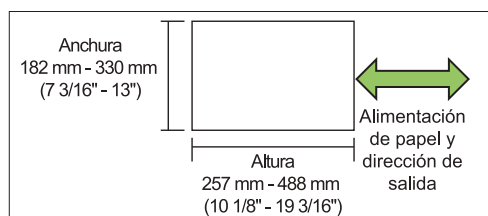

- No puede utilizar el papel que tiene una anchura mayor que su altura.

[OFF]

No se configurará la encuadernación de folletos.

[Plegado]

El papel impreso se plegará en dos.

[Plegado + grapa]

El papel impreso se pliega por la mitad y se encuaderna por el centro usando una grapa. Seleccione el método de encuadernación de folletos y haga clic en [Detalles] para mostrar el cuadro de diálogo [Encuad. folleto]. Configure libros separados, encuadernación central e impresión de cubiertas separadas.

■ Libros separados

Si ha seleccionado [Plegado] o [Plegado + grapa], se aplican algunas restricciones al número de hojas que puede doblar.

[Plegado] crea un folleto separado cada 5 hojas (20 páginas), y [Plegado + grapa], un folleto cada 20 hojas (80 páginas).

Cuando el número de páginas supera estos números de hojas, se realiza un pliegue cada número de hojas indicado anteriormente y se imprimen las hojas (creando un cuadernillo separado).

La disposición es diferente en función de si se realiza la encuadernación central o lateral de las pilas separadas. Por ello, seleccione [OFF] o [ON].



- [Libros separados] y [Añadir cubierta] no se pueden usar a la vez. (p.128 “Añadir cubierta”)

[OFF]

Los datos se imponen para crear un libro abriendo, superponiendo y luego encuadernando las hojas (en el centro).

Si ha seleccionado [OFF], las hojas no se grapan aunque se haya seleccionado [Plegado + grapa].

[ON]

Los datos se imponen para crear un libro doblando, superponiendo y luego encuadernando las hojas (por el lado).

Ejemplo: 60 páginas, ajustado en [Plegado], libros separados [OFF]

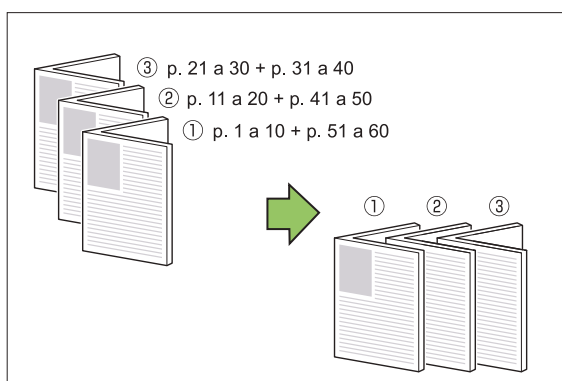

Ejemplo: 60 páginas, ajustado en [Plegado], libros separados [ON]

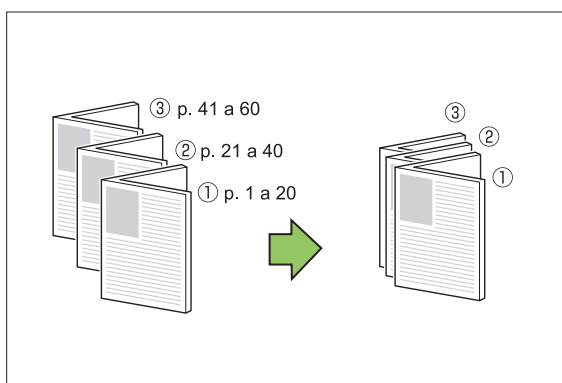

■ Margen central

Introduzca un valor para [Anchura].
 Seleccione la casilla de verificación [Reduc. autom.] para reducir automáticamente la imagen impresa y ajustarla al papel en los casos en que la anchura del margen no permite encajar la imagen impresa a escala original en el papel.

■ Cubierta de folleto

Solo las páginas de cubierta (las dos primeras páginas y las dos últimas páginas) se imprimen por separado. Este ajuste es ideal para imprimir la cubierta y el cuerpo utilizando distintos tipos de papel.



- [Cubierta de folleto] y [Añadir cubierta] no se pueden usar a la vez. (p.128 "Añadir cubierta")

[OFF]

No está configurada la impresión de cubiertas separadas.

[Imprimir sólo cubierta]

Solo se imprime la página de cubierta.

[Imprimir sin la cubierta]

Se imprimen las páginas como folleto excepto las cubiertas.

[Almacenar en lista espera excepto cubierta]

Al imprimir las páginas del cuerpo tras imprimir la cubierta, active la casilla [Almacenar en lista espera excepto cubierta] para solicitar la impresión desde el panel de operaciones de la máquina. En este caso, especifique la bandeja de alimentación que se carga con papel de cubierta impresa.

[Band. hoja cub.]

[Bandeja estándar], [Bandeja aliment. 1], [Bandeja aliment. 2], [Bandeja aliment. 3]



- Si se utiliza el alimentador de alta capacidad opcional, aparece [Alim. de alta cap.] en lugar de [Bandeja estándar].

El ejemplo describe la situación en la que la página de cubierta solo se imprime por separado y posteriormente, combinada con las páginas del cuerpo para encuadernación de folleto.

1 Haga clic en [Imprimir sólo cubierta] en [Cubierta de folleto].

2 Seleccione la casilla de verificación [Almacenar en lista espera excepto cubierta].

3 Seleccione [Band. hoja cub.].

4 Haga clic en [Aceptar].

Solo se imprime la página de cubierta y los datos del cuerpo principal se incluyen en un trabajo en espera.

5 Cargue una cubierta impresa en la bandeja de la máquina configurada con [Band. hoja cub.].

A continuación se describe la orientación del papel de cubierta impreso cargado en cada bandeja:

Para la bandeja estándar:

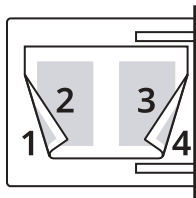

Para la bandeja de alimentación:

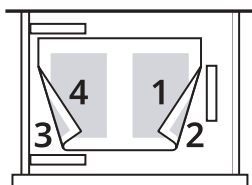

6 Toque [Imprimir] en la pantalla [Inicio1].

7 Seleccione el trabajo.

8 Pulse la tecla [Start].

Las páginas del cuerpo se imprimen y se combinan con la cubierta para encuadernación de folleto.

Salida offset

Al imprimir varias copias, puede apilar cada juego de documentos impreso con una ligera separación respecto al anterior y al siguiente.



- Si [Programa] está configurado, [Salida offset] está ajustado a [OFF]. (p.134 "Programa")
- Este ajuste no está disponible para tamaños de papel que no puedan salir por la bandeja de apilamiento.
- Si [Variostam. orig.] está configurado, [Salida offset] está ajustado a [OFF]. (p.117 "Variostam. orig.")
- Si [2 pliegues], [3 pliegues interiores], o [3 pliegues exteriores] de Plegado está configurado, [Salida offset] está ajustado a [OFF]. (p.222 "Plegado")
- Si [Encuad. folleto] está configurado, [Salida offset] está ajustado a [OFF]. (p.224 "Encuad. folleto")
- Normalmente cuando se utilizan grapado y offset de 2 pasos juntos, esto actuará como offset de 3 pasos.

Offset de 2 pasos

Sin grapado (finalizador multifunción, unidad salida offset)

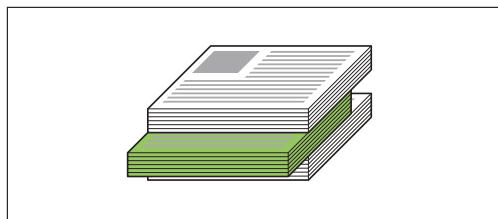

Offset de 3 pasos

Con grapado (finalizador multifunción)

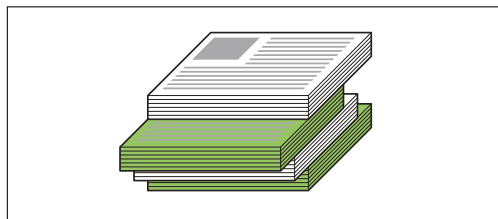

[OFF]

No se realiza la salida offset.

[Entre clases]

Cada juego de documentos impresos especificado en [Ordenar] se apila ligeramente separado del anterior y del siguiente.

[Entre trab.]

Los trabajos de impresión acabados se apilan ligeramente separados del resto.

Bandeja salida

Especifique la bandeja de salida para las impresiones.

Cuando se especifica [Auto], las impresiones se imprimen en la bandeja adecuada automáticamente según las funciones configuradas. Para imprimir en el finalizador multifunción, seleccione [Bandeja superior] / [Bandeja apilamiento].

Haga clic en [Detalles] para mostrar el cuadro de diálogo [Bandeja salida]. Especifique si desea apilar las páginas cara arriba o cara abajo en el apilador.

[Cara arriba], [Cara abajo]



- Si [Grapado], [Perforado], [Plegado], [Encuad. folleto], o [Salida offset] está configurado, las bandejas de salida que se pueden seleccionar con [Bandeja salida] diferirán dependiendo de los detalles configurados. (p.220 "Grapado", p.222 "Perforado", p.222 "Plegado", p.224 "Encuad. folleto", p.226 "Salida offset")

Relevo bandeja salida

La bandeja de salida se cambia automáticamente cuando está llena.



- Si está configurada la opción [Relevo bandeja salida], [Ordenar] está ajustado a [Sin intercalar]. (p.116 "Ordenar")
- [Relevo bandeja salida] no se puede usar junto a [Añadir cubierta], [Grapado], [2 pliegues], [3 pliegues interiores] y [3 pliegues exteriores] de [Plegado], o [Encuad. folleto]. (p.128 "Añadir cubierta", p.191 "Grapado", p.222 "Plegado", p.224 "Encuad. folleto")

Salida offset (Programa)

Además de la función para impresiones "Programa" (p.134), puede apilar cada juego de documentos impreso con una ligera separación respecto al anterior y al siguiente, para separarlos.

[OFF]

No se realiza la salida offset.

[Entre juegos]

Cada juego de documentos impresos se apila ligeramente separado del anterior y del siguiente.

[Entre grupos]

Grupos de documentos impresos se apilan ligeramente separados del anterior y del siguiente.

Ajustes del modo copia

Encuadern. ([Folleto])

Además de la función para copiar "Folleto" (p.72), puede configurar el plegado y el grapado cuando finalice impresiones en forma de folleto.



- Si está configurada la opción [Encuadern.], [Ordenar] está ajustado a [Intercalado]. (p.68 "Ordenar")
- [Encuadern.] no se puede usar junto a [Programa], [Separación], [Bandeja de salida], [Cara arriba o abajo], o [Relevo bandeja salida]. (p.78 "Programa", p.81 "Separación", p.231 "Bandeja de salida", p.232 "Cara arriba o abajo", p.232 "Relevo bandeja salida")

[OFF]

No se configurará la encuadernación.

[Plegado + grapa]

El papel se pliega por la mitad y se grapa (encuadernado por el centro).

[Plegado]

El papel se plegará en dos.

Libros separados ([Folleto])

Si ha seleccionado [Plegado] o [Plegado + grapa] para [Encuadern.], se aplican algunas restricciones al número de hojas que puede doblar.

[Plegado] crea un folleto separado cada 5 hojas (20 páginas), y [Plegado + grapa], un folleto cada 20 hojas (80 páginas).

Cuando el número de páginas supera estos números de hojas, se realiza un pliegue cada número de hojas indicado anteriormente y se imprimen las hojas (creando un cuadernillo separado).

La disposición es diferente en función de si se realiza la encuadernación central o lateral de las pilas separadas. Por ello, seleccione [OFF] o [ON].

[OFF]

Los datos se imponen para crear un libro abriendo, superponiendo y luego encuadernando las hojas (en el centro).

Si ha seleccionado [OFF], las hojas no se grapan aunque se haya seleccionado [Plegado + grapa].

[ON]

Los datos se imponen para crear un libro doblando, superponiendo y luego encuadernando las hojas (por el lado).

Ejemplo: 60 páginas, ajustado en [Plegado], libros separados [OFF]

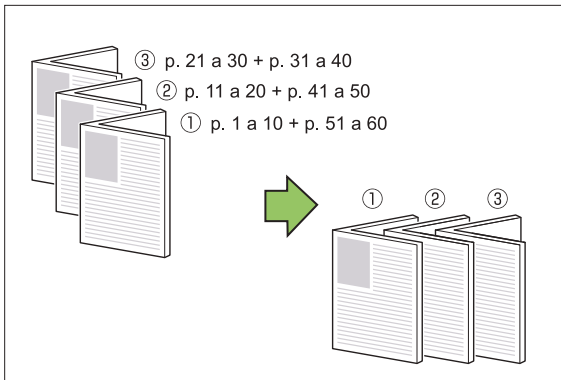

Ejemplo: 60 páginas, ajustado en [Plegado], libros separados [ON]

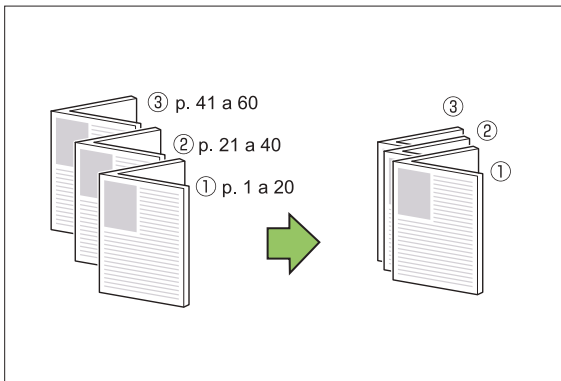

Margen central ([Folleto])

Establezca el margen central en el centro de las secciones dobladas para evitar que estas queden escondidas cuando las hojas se plieguen en dos. Si [Margen central] está seleccionado, puede seleccionar [Reduc. autom.]. Si el margen central especificado causa que la imagen impresa no encaje en la hoja, configure la reducción automática en [ON].



- El margen central se puede configurar solo si [Disposición] está ajustado en [OFF] con [Folleto] para copia y [Plegado + grapa] o [Plegado] está seleccionado para [Encuadern.].

Salida offset ([Programa])

Además de la función para copiar "Programa" (p.78), puede apilar cada juego de documentos impreso con una ligera separación respecto al anterior y al siguiente, para separarlos.

[OFF]

No se realiza la salida offset.

[Entre juegos]

Cada juego de documentos impresos se apila ligeramente separado del anterior y del siguiente.

[Entre grupos]

Grupos de documentos impresos se apilan ligeramente separados del anterior y del siguiente.

Salida offset ([Separación])

Además de la función para copiar "Separación" (p.81), puede apilar cada juego de documentos impreso con una ligera separación respecto al anterior y al siguiente, para separarlos.



- [Salida offset] no se puede usar junto a [Varios tamaños original], [Encuadern.] de [Folleto], o [2 pliegues], [3 pliegues interiores], y [3 pliegues exteriores] o [Plegado]. (p.69 "Varios tamaños original", p.227 "Encuadern. [Folleto]", p.230 "Plegado")

[OFF]

No se realiza la salida offset.

[Entre clases]

Cada juego ordenado se apila ligeramente separado del resto.

[Después trabajo]

Cada trabajo de impresión se apila ligeramente separado del resto.

<Papeles que pueden emplearse para offset>

- A3, B4, A4, A4-LEF, A5-LEF, B5-LEF, Ledger, Legal, Letter, Letter-LEF, Foolscap, Tamaño especificado (203 mm × 148 mm - 297 mm × 488 mm (8" × 5 27/32" - 11 11/16" × 19 3/16"))

1 Toque [Separación].

2 Seleccione el ajuste de salida offset.

3 Toque [Aceptar].

Grapado/ Perforado

Se grapa o perfora en la posición especificada.



- [Grapado/ Perforado] no se puede usar junto con [Folleto], [Borde de página], [2 pliegues], o [3 pliegues interiores] y [3 pliegues exteriores] de [Plegado]. (p.72 "Folleto", p.74 "Borde de página", p.230 "Plegado")
- Las funciones [Grapado] y [Relevo bandeja salida] no se pueden usar a la vez. (p.232 "Relevo bandeja salida")

<Tipos de papel que se pueden grapar>

- Tamaño de papel: A3, B4, A4, A4-LEF, B5, B5-LEF, A5-LEF, Ledger, Legal, Letter, Letter-LEF, Foolscap, 8K, 16K, 16K-LEF, Tamaño personalizado

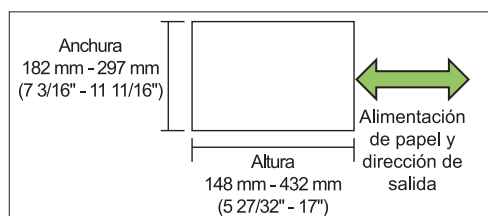

- Peso del papel: 52 g/m² - 210 g/m² (14-lb bond - 56-lb bond)

<Número de hojas que se pueden grapar>

- Cuando se utiliza papel de tamaño estándar A4, A4-LEF, B5, B5-LEF, A5-LEF, Letter, Letter-LEF, 16K, 16K-LEF: de 2 a 100 hojas
- Tamaños distintos a los anteriores (A3, B4, Ledger, Legal, Foolscap, 8K): de 2 a 65 hojas
- Cuando se utiliza papel de tamaño personalizado
 - Longitud del papel superior a 297 mm (11 11/16"): de 2 a 65 hojas
 - Anchura y longitud del papel superior a 216 mm (8 1/2"): de 2 a 65 hojas
 - Papel de tamaño personalizado distinto al anterior: de 2 a 100 hojas



- Al imprimir trabajos que tengan más hojas del máximo que puede graparse, las impresiones saldrán sin grapar.

<Tipos de papel que se pueden perforar>

- Tamaño papel:
 - 2 orificios: A3, B4, A4, A4-LEF, B5-LEF, Ledger, Legal, Letter, Letter-LEF, Foolscap, 8K, 16K-LEF
 - 3 orificios: A3, B4, A4-LEF, B5-LEF, Ledger, Letter-LEF, 8K, 16K-LEF
 - 4 orificios: A3, A4-LEF, Ledger, Letter-LEF, 8K, 16K-LEF
- Peso del papel: 52 g/m² - 210 g/m² (14-lb bond - 56-lb bond)

■ Orientación original

[Sup. arriba]

Seleccione esta opción si los originales se cargan con una orientación que permite una lectura normal.

[Sup. izq.]

Seleccione esta opción si los originales se cargan con una orientación tal que la parte superior de la imagen original se encuentre en el extremo izquierdo.

■ Borde enc.

Seleccione el borde de encuadernación del papel. **Izquierda, Derecha, Superior**

■ Grapado

Especifique la posición de grapado.

- Si selecciona la izquierda o derecha para [Borde enc.], seleccione una de entre las siguientes opciones:

[OFF], 1 grapa, 2 grapas

- Si selecciona la opción Superior para [Borde enc.], seleccione una de entre las siguientes opciones:

[OFF], Izquierda 1 Grapa, Derecha 1 Grapa, 2 Grapas



- Las opciones de Izquierda 1 Grapa y Derecha 1 Grapa solamente aparecen si se selecciona Superior para [Borde enc.].

1 Toque [Grapado/ Perforado].

2 Seleccione [Borde enc.].

3 Configure [Grapado].

4 Toque [Aceptar].

■ Perforado

Especifique el número de agujeros que desea perforar.

[OFF], 2 agujeros, 3 agujeros, 4 agujeros

1 Toque [Grapado/ Perforado].

2 Seleccione [Borde enc.].

3 Configure [Perforado].

4 Toque [Aceptar].

■ Margen de encuadernación

Se puede especificar el margen de encuadernación, para que las grapas o perforaciones no queden dentro del área de impresión.

1 Toque [Margen de encuadernación] en la pantalla [Grapado/ Perforado].

Se muestra la pantalla [Margen de encuadernación].

2 Indique el margen de encuadernación.

- Seleccione [Borde enc.].
- Utilice [▼], [▲] o las teclas numéricas para indicar el ancho.
- Si se pierde parte del área de impresión debido a la configuración del margen de encuadernación, ajuste [Reduc. autom.] a [ON].

3 Toque [Aceptar].

Plegado

Configure el tipo de plegado, como 2 pliegues o pliegue Z.



- Cuando [Tam.mixto plieg.Z] para [Plegado] esté ajustado a [ON], se puede utilizar junto con [Grapado/ Perforado]. (p.229 "Grapado/ Perforado")
- [Plegado] no se puede usar junto a [Varios tamaños original], [Folleto], [Borde de página], o [Cara arriba o abajo]. (p.69 "Varios tamaños original", p.72 "Folleto", p.74 "Borde de página", p.232 "Cara arriba o abajo")

- [2 pliegues], [3 pliegues interiores], y [3 pliegues exteriores] no se pueden usar junto con [Programa], [Añadir cubierta], [Separación], [Margen de encuadernación], [Grapado/ Perforado], y [Relevo bandeja salida]. (p.78 "Programa", p.81 "Añadir cubierta", p.81 "Separación", p.82 "Margen de encuadernación", p.229 "Grapado/ Perforado", p.232 "Relevo bandeja salida")
- [Pliegue Z] no se puede usar junto con [Hoja de separación] de [Separación] y [Perforado]. (p.81 "Separación", p.229 "Grapado/ Perforado")
- [Tam.mixto plieg.Z] no se puede usar junto con [Tamaño reproducción], [Borrar sombra libro], [División de página], [Combinar], [Repetir imagen], o [Superposición]. (p.64 "Tamaño reproducción", p.70 "Borrar sombra libro", p.70 "División de página", p.71 "Combinar", p.72 "Repetir imagen", p.77 "Superposición")

- Tamaño papel:
2 pliegues: A3, B4, A4, B5, Ledger, Legal, Letter, Foolscap, 8K, 16K, Tamaño personalizado
3 pliegues interiores, 3 pliegues exteriores: A4, Letter
Pliegue Z: A3, B4, Ledger, 8K

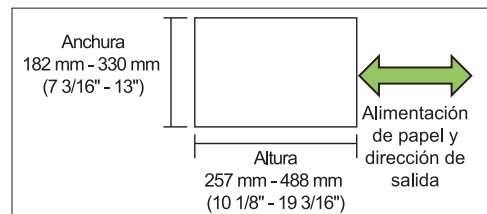

- No se puede doblar el papel en dos, que tiene una anchura mayor que su altura.
- Peso del papel: 60 g/m² - 90 g/m² (16-lb bond - 24-lb bond)

[OFF]

El papel no se plegará.

[2 pliegues]

El papel se plegará en dos, una hoja cada vez.

[3 pliegues interiores]

El papel se plegará hacia adentro en tres, una hoja cada vez.

[3 pliegues exteriores]

El papel se plegará hacia fuera en tres, una hoja cada vez.

[Pliegue Z]

El papel se plegará con forma de una Z, una hoja cada vez.

[Dirección de plegado]

Configure si desea que la superficie impresa se pliegue con la cara hacia dentro o hacia fuera.

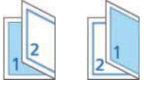
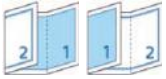
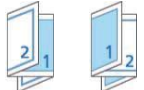
Plegado	Dirección de plegado
[2 pliegues]	
[3 pliegues interiores]	
[3 pliegues exteriores]	

[Borde enc.]

Especifique el borde de encuadernación del papel.

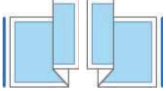
Plegado	Borde de encuadernación
[Pliegue Z]	

[Tam.mixto plieg.Z]

Si ajusta en [ON], de los originales de dos tipos de tamaños, el papel de tamaño superior se procesa con pliegue Z mientras que el papel de tamaño inferior se imprime sin plegado.

Las combinaciones de tamaños originales que pueden mezclarse son "A4-LEF y A3", "B5-LEF y B4" y "Letter-LEF y Ledger".

[Rotación autom. imagen]

Esto le permite girar la imagen 90 grados automáticamente cuando las orientaciones del original y del papel no coinciden, incluso si el tamaño del papel cargado en la bandeja coincide con el tamaño del original cargado. Normalmente, este ajuste está en [ON].

■ **[2 pliegues], [3 pliegues interiores], o [3 pliegues exteriores]**

1 Toque [Plegado].

2 Seleccione el tipo de plegado.

3 Seleccione [Dirección de plegado].

4 Toque [Aceptar].

■ **[Pliegue Z]**

1 Toque [Plegado].

2 Toque [Pliegue Z].

3 Seleccione [Borde enc.].

4 Si los originales son de distintos tamaños, seleccione [Tam.mixto plieg.Z].

5 Toque [Aceptar].

Tras aparecer la pantalla de confirmación, toque [Aceptar] y ajuste [Rotación autom. imagen] en [OFF].

Bandeja de salida

Seleccione la bandeja de salida para las impresiones.



- Los detalles sobre las bandejas presentados en la pantalla [Bandeja de salida] varían según los equipos opcionales que haya conectados.

[Auto]

Se selecciona automáticamente la bandeja adecuada.

[①Bandeja cara abajo], [②Bandeja superior], [③Bandeja apilamiento]

Seleccione la bandeja de salida.

1 Toque [Bandeja de salida].

2 Seleccione la bandeja de salida.

3 Toque [Aceptar].

Cara arriba o abajo

Especifique si desea apilar las páginas cara arriba o cara abajo en el apilador.

[Cara arriba], [Cara abajo]



- [Cara arriba o abajo] no se puede usar junto con [Encuadern.] o [Plegado] de [Folleto]. (p.227 "Encuadern. ([Folleto])", p.230 "Plegado")

Relevo bandeja salida

La bandeja de salida se cambia automáticamente cuando se llena la bandeja que se estaba utilizando.

1 Toque [Relevo bandeja salida].

2 Toque [ON].

3 Toque [Aceptar].



- [Relevo bandeja salida] no se puede usar junto con [Folleto], [Superposición], [Añadir cubierta], [Grapado], [2 pliegues], o [3 pliegues interiores] y [3 pliegues exteriores] de [Plegado]. (p.72 "Folleto", p.77 "Superposición", p.81 "Añadir cubierta", p.229 "Grapado/ Perforado", p.230 "Plegado")
- Si está configurada la opción [Relevo bandeja salida], [Ordenar] está ajustado a [Sin intercalar]. (p.68 "Ordenar")

Kit PS

Si está instalado el kit PS, es posible imprimir combinaciones de datos variables como formularios y bases de datos para separaciones, además de datos DTP que utilizan fuentes PostScript.

Esta sección describe operaciones de controlador de la impresora básicas, además de cómo utilizar varias funciones.



- Inicie sesión como usuario con privilegios de administrador (Windows) o como usuario raíz (Mac OS o Linux).
- Cierre todas las aplicaciones activas.
- Kit PS FG10 no está soportado en algunas regiones.

Entorno operativo

En la tabla que figura a continuación se indican los requisitos del sistema para activar un controlador de la impresora para PostScript 3.

Memoria	1 GB o más
CPU	CPU Windows o Linux: Intel® o CPU totalmente compatible Mac OS: CPU Intel
Disco duro	2 GB o más de espacio libre (suficiente para el funcionamiento del sistema operativo)
Pantalla	Resolución 1024 × 768 o superior

Instalación en Windows



- Para actualizar el controlador de la impresora, desinstale el controlador actual antes de actualizarlo. (p.234 “Desinstalación en Windows”)

1 Cargue el DVD-ROM incluido en la unidad de DVD-ROM del ordenador.

El asistente de instalación se inicia automáticamente. Si el asistente de instalación no se inicia, haga doble clic en el archivo “Install.exe” del DVD-ROM.

2 Seleccione el idioma que desee utilizar del menú desplegable y haga clic en [Aceptar].

3 Haga clic en [Siguiente].

4 Siga las instrucciones en pantalla para configurar los ajustes.

5 Cuando aparezca el mensaje para imprimir una página de prueba, haga clic en [Sí].

6 Confirme que la página de prueba se haya impreso correctamente y haga clic en [Aceptar].



- Al pulsar [Mostrar el texto "ReadMe".] se muestra la pantalla “Léame” que incluye precauciones para utilizar la máquina. Asegúrese de leer esta información.
- Cuando aparezca un mensaje que le pida que actualice el estado de la máquina, haga clic en [Aceptar] y establezca la configuración de la impresora en la pestaña [Entorno] tras la instalación. Cuando se añade un equipo opcional a la máquina, también es necesario establecer la configuración de la impresora. Cuando se conecte un equipo opcional, primero hay que configurar los ajustes para utilizar ciertas funciones. Las funciones no disponibles aparecen sombreadas en gris. (p.136 “Pestaña [Entorno]”)

7 Haga clic en [Terminar].

Si el controlador de la impresora se instala sobrescribiendo al anteriormente instalado, el ordenador se reiniciará.



- Si no desea reiniciar el ordenador en este momento, desmarque la casilla de verificación [Reiniciar ahora] antes de hacer clic en [Terminar].

8 Extraiga el DVD-ROM del ordenador.



- Guarde el DVD-ROM en un lugar seguro para futuras consultas.

Desinstalación en Windows

■ Para Windows 10 y Windows Server 2019

Haga clic en [Inicio] - [RISO ComColor-GL PS] - [Desinstalador]. Siga las instrucciones que aparecen para proseguir la desinstalación. Una vez desinstalado el controlador de la impresora, reinicie el ordenador.

■ Para Windows 8.1, Windows Server 2012 y Windows Server 2012 R2

Abra la pantalla [Apps] y haga clic en [RISO ComColor-GL PS] - [Desinstalador]. Siga las instrucciones que aparecen para proseguir la desinstalación. Una vez desinstalado el controlador de la impresora, reinicie el ordenador.

Instalación en Mac OS

1 Cargue el DVD-ROM incluido en la unidad de DVD-ROM del ordenador.

Haga doble clic en el archivo de paquete de instalación del DVD-ROM.

2 Haga clic en [Continuar].

3 Haga clic en [Instalar].

4 Siga las instrucciones en pantalla para configurar los ajustes.

En la pantalla de autenticación, indique los valores de [Nombre] y [Contraseña] y haga clic en [Instalar software].



- Póngase en contacto con su administrador para que le facilite la información de [Nombre] y [Contraseña].

5 Haga clic en [Cerrar].

6 Extraiga el DVD-ROM del ordenador.



- Guarde el DVD-ROM en un lugar seguro para futuras consultas.

7 Añada una impresora.

1) Abra el volumen de inicio de Mac OS y abra [Aplicaciones] - [Preferencias del sistema].

2) Haga clic en [Impresoras y escáners] o [Imprimir y escanear].

3) Haga clic en el botón [+].

8 Configure la cola y haga clic en [Añadir].

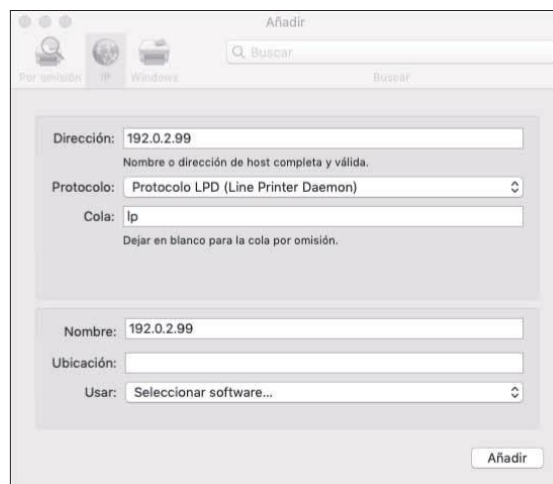

En la pantalla [Añadir], haga clic en [IP] y especifique la dirección IP y a cola. [Cola]: introduzca "lp" en minúsculas para la cola.

[Usar]: haga clic en [Seleccionar software] para abrir la pantalla [Software de impresora]. Seleccione el controlador de impresora que haya instalado.

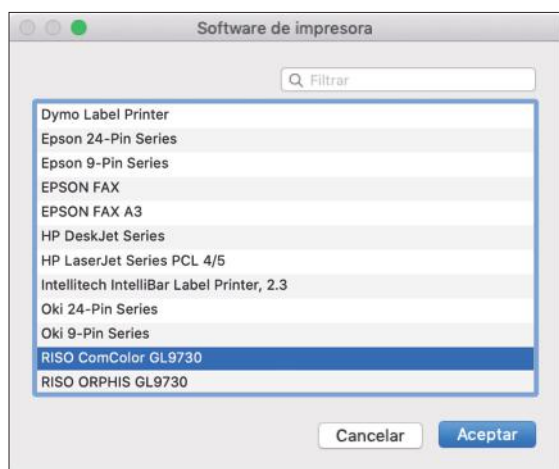

- Cuando la pantalla para confirmar el estado de conexión de los equipos opcionales se muestra después de hacer clic en [Agregar], seleccione el equipo opcional conectado y haga clic en [Aceptar].

Ajuste de Configuración impresora

Cuando utilice la impresora por primera vez o añada una opción a la máquina, deberá establecer la configuración de la impresora.

- 1 En la pantalla [Impresoras y escáners] o [Imprimir y escanear], seleccione ComColor GL (nombre de la impresora), luego haga clic en [Abrir cola de impresión].**

2 Haga clic en [Configuraciones].

Aparece la pantalla de cola de impresión de la impresora. Puede consultar la información de la impresora haciendo clic en cada pestaña.

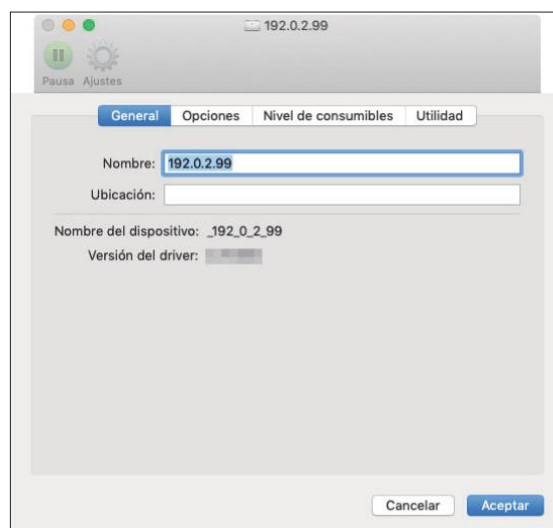

Pestaña [General]: puede consultar el nombre de dispositivo o la versión del controlador de la impresora.

Pestaña [Opciones]: puede consultar y cambiar el ajuste de opción adquirido de la impresora.

Pestaña [Nivel de consumibles]: puede comprobar el estado de los consumibles tales como papel o tinta.

Pestaña [Utilidad]: puede establecer el nombre de la comunidad SNMP, Wake On LAN, la carpeta compartida, el formulario, la definición del área de código de barras y el perfil de color.

3 Haga clic en [Abrir utilidad de la impresora] y en la pestaña [Utilidad].

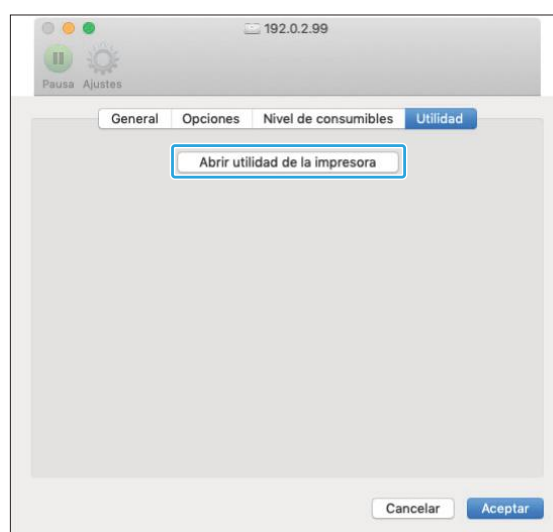

Se muestra la pantalla [Utilidad].

4 Especifique el nombre de la comunidad SNMP.

Especifique el nombre de la comunidad necesaria para obtener la información de la máquina desde los ordenadores con comunicación SNMP. Seleccione la casilla de verificación [Nombre comunidad SNMP] e introduzca un nombre de comunidad para la comunicación SNMP de 1 a 32 caracteres.

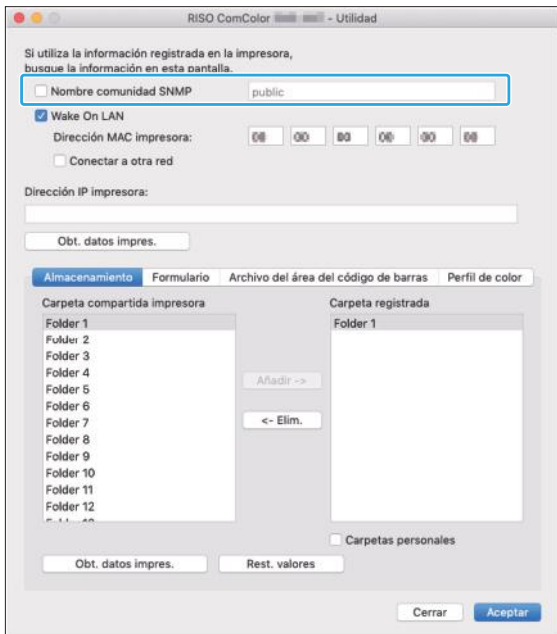

- Si no activa [Nombre comunidad SNMP], el nombre de comunidad para comunicación SNMP se establecerá en “public”.
- Se pueden introducir caracteres alfanuméricos (mayúsculas/minúsculas) y los siguientes símbolos en el cuadro de texto para [Nombre comunidad SNMP]: , . / : ; @ [\] ^ _
- No se podrá obtener información de la máquina si los nombres de comunidad SNMP son diferentes entre la máquina y el controlador de la impresora. Si ha realizado cambios en el nombre de la comunidad SNMP con la máquina, debe asegurarse de aplicarlos también en el controlador de la impresora.

5 Especifique la configuración de Wake On LAN.

Para habilitar la configuración de Wake On LAN utilizada para despertar la máquina a través de la LAN, configure la dirección MAC de la máquina en el controlador de la impresora.



- Si intenta imprimir en un entorno de red en el que la comunicación Wake On LAN no está activada, la impresora no se activa automáticamente.

1) Seleccione la casilla de verificación [Wake On LAN].

Cuando los segmentos de red de la impresora y del ordenador son diferentes, también hay que seleccionar la casilla de verificación [Conectar a otra red]. En general, deje esta casilla sin marcar.

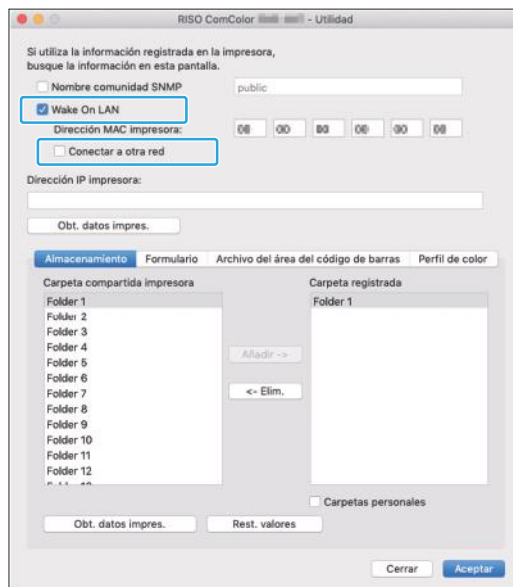

- 2) Introduzca la dirección IP de la máquina en [Dirección IP impresora] y haga clic en [Obt. datos impres.].

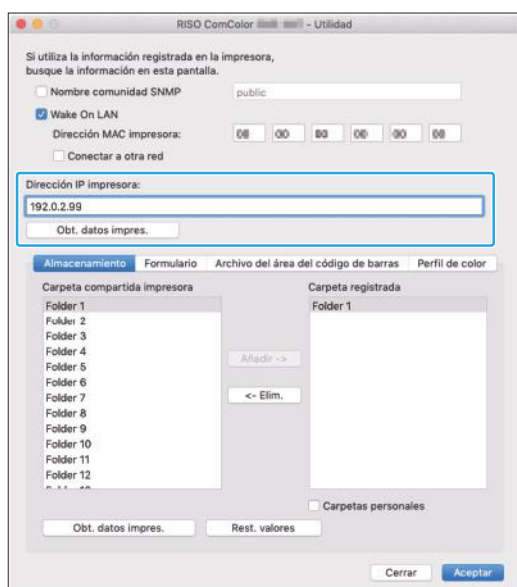

La dirección MAC de la máquina se muestra en [Dirección MAC impresora].



- También puede introducir la dirección MAC manualmente en el cuadro de texto para [Dirección MAC impresora].

6 Registro de la carpeta.

Puede registrar la carpeta (carpeta compartida o carpeta personal) para guardar los datos de impresión en el controlador de impresora. La carpeta registrada aquí se mostrará en [Salida] en la pestaña [Básico].

- 1) Haga clic en [Obt. datos impres.].

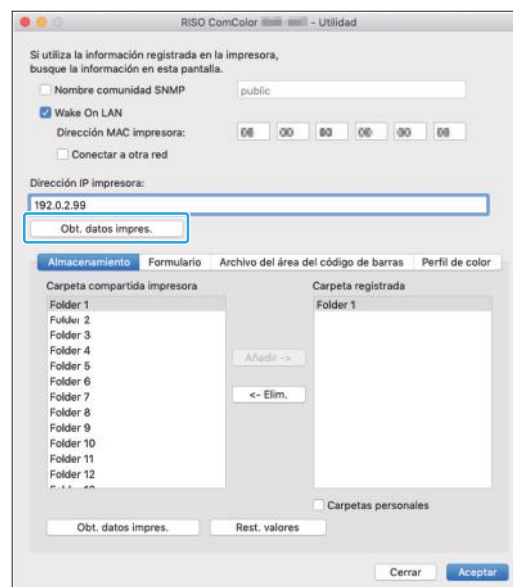

La información de las carpetas compartidas registradas en la impresora aparecen en [Carpeta compartida impresora].

- 2) Seleccione la carpeta que añadir a [Carpeta registrada] y haga clic en [Añadir ->].
- 3) Seleccione la carpeta personal. Seleccione [Carpetas personales] si tiene una carpeta personal.
- 4) Haga clic en [Aceptar].

7 Obtenga la información de [Formulario], [Archivo del área del código de barras], o [Perfil de color] según se requiera.

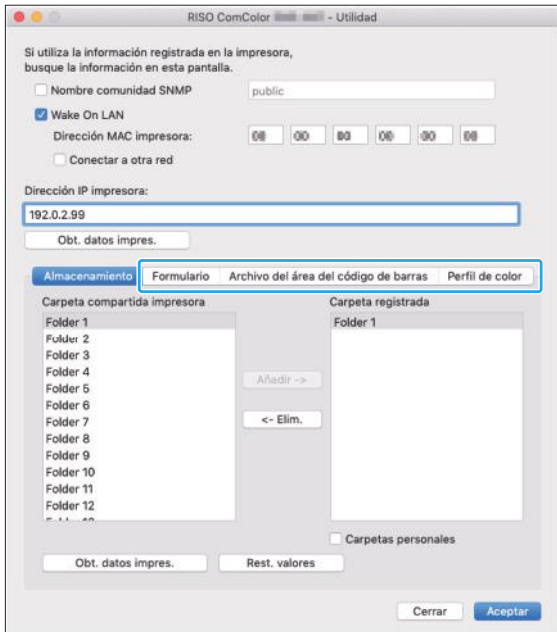

Al hacer clic en [Obt. datos impres.] en cada pestaña se adquiere la información de la impresora.

Desinstalación en Mac OS

- 1 Abra el volumen de inicio de Mac OS y abra [Aplicaciones] - [Preferencias del sistema].
- 2 Haga clic en [Impresoras y escáners] o [Imprimir y escanear].
- 3 Seleccione la impresora que quiera eliminar y haga clic en el botón [-].



- Elimine las siguientes carpetas y archivos del volumen de inicio de Mac OS según sea necesario:
 - La carpeta [RISO] en [Biblioteca] - [Impresoras].
 - Archivo "RSGL****.ppd" dentro de [Biblioteca] - [Impresoras] - [PPDs] - [Contenidos] - [Recursos]

Instalación en Linux

Se puede imprimir desde Linux si el archivo PPD incluido en el DVD-ROM se registra en CUPS para Linux.



- Antes de la instalación, asegúrese de que todos los ajustes necesarios del sistema Linux estén configurados correctamente.
- El procedimiento para instalar en Linux puede variar según el entorno Linux en que trabaje. Aquí se describe el procedimiento de instalación estándar.

- 1 Abra la pantalla para registrar una impresora.
- 2 Configure la impresora.
Siga las instrucciones en pantalla para seleccionar el protocolo (LPD, LPR, etc.) y especifique la dirección IP de la impresora.
- 3 Configure la cola.
Introduzca "lp" en minúsculas para la cola.
- 4 Seleccione el controlador.
Cargue el DVD-ROM incluido en la unidad de DVD-ROM del ordenador y seleccione el archivo PPD.
- 5 Siga las instrucciones en pantalla para configurar los ajustes.
Escriba el nombre de la impresora y el resto de la información requerida.
- 6 Extraiga el DVD-ROM del ordenador.



- Guarde el DVD-ROM en un lugar seguro para futuras consultas.

Desinstalación del archivo PPD

- 1 Abra la pantalla para registrar una impresora.

2 Seleccione el icono de la impresora y bórrelo.

Cómo imprimir

Impresión desde un ordenador con Windows

Para más información, consulte “Resumen de las operaciones de impresión” (p.106) en “Impresión”.

Impresión desde un Mac

Esta sección describe el procedimiento básico para imprimir desde un Mac.



- Las pantallas mostradas varían según el sistema operativo, las aplicaciones utilizadas, así como según los equipos opcionales conectados.
- Es posible que no se muestren todas las opciones de ajuste, dependiendo de la configuración ajustada por el administrador. Póngase en contacto con su administrador para obtener más detalles.

1 Abra la pantalla de impresión de la aplicación que esté usando en el ordenador.

Seleccione [Imprimir] en el menú [Archivo].

2 Seleccione la impresora.

3 Haga clic en [▼].

4 Haga clic en [Mostrar detalles]. Cambie los ajustes.

5 Haga clic en [Imprimir] para efectuar la impresión.

Ajustes del controlador de la impresora

Esta sección describe los ajustes que es posible configurar cuando está instalado el kit PS, con la pantalla [Preferencias de impresión] de Windows a modo de ejemplo.

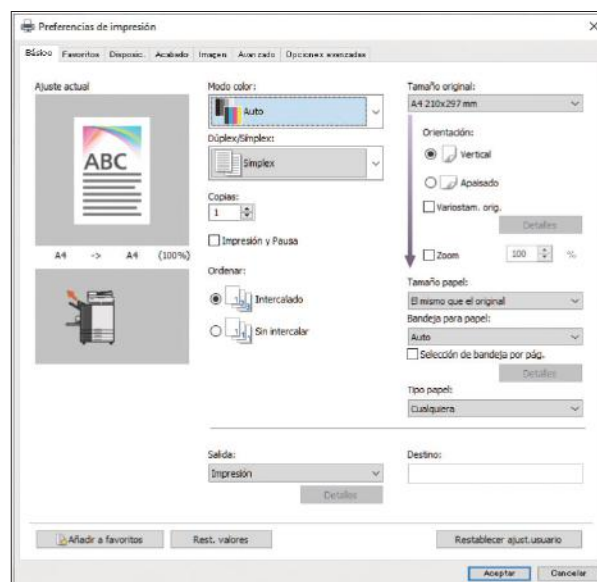

- Cuando se conecte un equipo opcional, para utilizar ciertas funciones, en primer lugar debe configurar los ajustes de [Configuración impresora], dentro de la pestaña [Entorno].
- Al imprimir desde un Mac, utilice los ajustes estándar del SO para [Copias], [Tamaño original] y [Orientación].

Pestaña [Básico]

Para más información sobre cada ajuste, consulte “Pestaña [Básico]” (p.115) en “Impresión”.

Salida

Especifique si desea imprimir los datos enviados desde un ordenador o guardarlos en una carpeta alojada en la máquina. También se pueden registrar datos de formularios en la máquina.

[Impresión]

Imprime los datos.

[Impresión y almacen.]

Guarda los datos originales en una carpeta alojada en la máquina y los imprime.

[Almacenamiento]

Guarda los datos originales en una carpeta alojada en la máquina. Además, crea un archivo PRN para utilizar con el software de definición del área de código de barras.

[Formulario]

Formularios de registro.

Para más información, consulte “Superpos. formulario” (p.244) en la pestaña [Avanzado].

Selección de bandeja por pág.

Permite especificar qué bandeja se utilizará para cada página.

Si la casilla de verificación está seleccionada, puede especificar desde qué bandeja imprimir para cada página.

[Bandeja estándar]

Especifica las páginas que se imprimen desde la bandeja estándar.

[Bandeja aliment. 1]

Especifica las páginas que se imprimen desde la bandeja de alimentación 1.

[Bandeja aliment. 2]

Especifica las páginas que se imprimen desde la bandeja de alimentación 2.

[Bandeja aliment. 3]

Especifica las páginas que se imprimen desde la bandeja de alimentación 3.

[Bandeja adicional]

Especifica las páginas que se imprimen desde la bandeja adicional.

[Repetición]

Si selecciona la casilla de verificación e introduce el número de páginas (ciclo), la configuración de las páginas de cada bandeja se repetirá para cada ciclo al imprimir. Puede ahorrarse la molestia de especificar las páginas en detalle para cada bandeja cuando los originales tienen un gran número de páginas.



- Utilice comas para separar los números de página especificados (1,2,3, etc.) o especifique un intervalo de páginas (como 1-10).
- Si no se especifica ninguna bandeja concreta para una página particular, se imprime desde la bandeja especificada en el ajuste [Bandeja para papel].
- Al haber una bandeja especificada para una página, el procesamiento de imagen se realiza en la página basándose sobre los ajustes de papel (tipo de papel) correspondientes a la bandeja especificada.
- Si se utiliza el alimentador de alta capacidad opcional, aparece [Alim. de alta cap.] en lugar de [Bandeja estándar].
- [Bandeja adicional] se muestra al usar la bandeja adicional opcional.
- El número de página más alto de los valores especificados para cada bandeja se muestra como valor por defecto en [Repetición]. No se puede especificar un valor inferior al valor por defecto.

- Si introduce un número no válido en el cuadro de texto para [Repetición] y hace clic en [Aceptar], el color del cuadro de texto se volverá rojo, y el rango de números válidos se mostrará en rojo. Introduzca el número válido.

■ Ejemplo de ajuste

Especificación de una bandeja para cada página en un documento de 26 páginas.

Valores de ajuste para cada bandeja

- [Bandeja estándar]: 1,5
- [Bandeja aliment. 1]: 2
- [Bandeja aliment. 2]: 3
- [Bandeja aliment. 3]: en blanco

Bandeja utilizada para imprimir

- Cuando [Repetición] se ha ajustado a desactivado.

Bandeja usada	Número de página
Bandeja estándar	1, 5
Bandeja de alimentación 1	2
Bandeja de alimentación 2	3
Bandeja especificada en [Bandeja para papel] (p.118)	4, 6-26

- Cuando [Repetición] está ajustado a "10".

Bandeja usada	Número de página
Bandeja estándar	1, 5, 11, 15, 21, 25
Bandeja de alimentación 1	2, 12, 22
Bandeja de alimentación 2	3, 13, 23
Bandeja especificada en [Bandeja para papel] (p.118)	4, 6-10, 14, 16-20, 24, 26



- [Selección de bandeja por pág.] no se pueden usar junto con [Variostam. orig.], [Combinar], [Repetir imagen], [Folleto], [Rotación], [Añadir cubierta], o [Imprimiendo papel multiparte]. (p.117 "Variostam. orig.", p.121 "Combinar", p.122 "Repetir imagen", p.122 "Folleto", p.125 "Rotación", p.128 "Añadir cubierta", p.135 "Imprimiendo papel multiparte")
- Si está usando el finisher multifunción, [Selección de bandeja por pág.] no se puede usar junto con [Plegado] y [Encuad. folleto]. (p.222 "Plegado", p.224 "Encuad. folleto")

Pestaña [Favoritos]

Para más información sobre cada ajuste, consulte "Pestaña [Favoritos]" (p.120) en "Impresión".

Pestaña [Disposic.]

Para más información sobre cada ajuste, consulte "Pestaña [Disposic.]" (p.121) en "Impresión".



- El ajuste [Marca de agua] no está disponible con el controlador de la impresora PostScript.

Desplaz. imagen

Permite ajustar la posición de las imágenes para su impresión.



- Puede ajustar la posición de impresión a un máximo de ± 254 mm (10") arriba, abajo, a la izquierda o a la derecha en incrementos de 0,1 mm (0,004").
- Al realizar una impresión dúplex, los lados delanteros y traseros se pueden ajustar por separado.

Seleccione la casilla de verificación [Desplaz. imagen] y haga clic en [Detalles] para que aparezca el cuadro de diálogo [Desplaz. imagen]. Especifique un valor en el cuadro para la dirección que desee ajustar.

[Lado delantero], [Lado trasero]

Introduzca un valor para [Horizontal] o [Vertical].

[Reset]

Restaura el valor introducido a 0 en el lado lateral o trasero, por separado.

Vis. previa

Puede previsualizar la posición de la imagen ajustada en el lado delantero o posterior, por separado.

Pestaña [Acabado]

Para más información sobre cada ajuste, consulte "Pestaña [Acabado]" (p.126) en "Impresión".



- Para más información sobre la siguiente función cuando use la unidad de salida offset, consulte “Unidad salida Offset” (p.188): [Grapado], [Salida offset]
- Para más información sobre la siguiente función cuando use la bandeja de apilamiento, consulte “Bandeja de apilamiento (Bandeja de apilamiento de control automático / Bandeja de apilamiento amplia)” (p.203): [Bandeja salida], [Relevo bandeja salida]
- Para más información sobre la siguiente función cuando use el apilador de alta capacidad, consulte “Apilador de alta capacidad” (p.208): [Salida offset], [Bandeja salida], [Relevo bandeja salida]
- Para más información sobre la siguiente función cuando use el finalizador multifunción, consulte “Finalizador multifunción” (p.216): [Grapado], [Perforado], [Plegado], [Salida offset], [Bandeja salida], [Relevo bandeja salida]
- [Creación de correo] no está disponible con el controlador de la impresora PostScript cuando se utiliza el Wrapping Envelope Finisher.
- [Encuadernación adhesiva] no está disponible con el controlador de la impresora PostScript cuando se utiliza el Perfect Binder.

Encuad. folleto

Realice impresión dúplex de una serie de varias páginas y cree un folleto plegando en dos el papel. El folleto también puede encuadernarse por el centro con una grapa. Para más información sobre la encuadernación de folletos, consulte “Encuad. folleto” (p.224) en “Equipos opcionales”. Seleccione el método de encuadernación de folletos y haga clic en [Detalles] para mostrar el cuadro de diálogo [Encuad. folleto].

■ Libros separados

En el caso de la encuadernación de folletos, las impresiones se realizan al separarse por rústica en función de un determinado número de páginas por volumen. La imposición difiere dependiendo de los ajustes.

[OFF]

Las páginas se impondrán para que las páginas estén en orden cuando se encuadernen el folleto por el centro. Si los datos contienen un gran número de páginas, los folletos saldrán como volúmenes múltiples. Las páginas se impondrán de modo que cuando estos volúmenes se abran y se apilen unos sobre otros, puedan encuadernarse (encuadernación central) para formar un único folleto.

[Auto]

Las páginas se impondrán para que cuando todos los volúmenes que salgan se apilen plegados, y las páginas saldrán en el orden correcto. Los volúmenes se imprimirán en 5 hojas cuando [Encuad. folleto] esté ajustado en [Plegado] mientras que si está ajustado en [Plegado + grapa] se imprimirán en 20 hojas.

[1 hoja], [2 hojas], [3 hojas], [4 hojas], [5 hojas], [6 hojas], [7 hojas], [8 hojas], [9 hojas], [10 hojas], [11 hojas], [12 hojas], [13 hojas], [14 hojas], [15 hojas], [16 hojas], [17 hojas], [18 hojas], [19 hojas], [20 hojas]

Si [Encuad. folleto] está ajustado en [OFF], puede configurar cada cuántas hojas se separarán los volúmenes. Las impresiones salen separadas por folleto basándose en un número configurado de páginas.

Las páginas por volumen se pueden definir en el intervalo de impresión de 1 a 5 hojas cuando [Encuad. folleto] esté ajustado en [Plegado] mientras que si está ajustado en [Plegado + grapa] el rango de impresión estará entre 1 y 20 hojas.



- Con los valores predeterminados de fábrica, múltiples volúmenes se imprimirán cuando el número de páginas supere las 5 hojas si [Encuad. folleto] está ajustado en [Plegado] o 20 hojas si está ajustado en [Plegado + grapa].
- Las grapas no se insertarán cuando múltiples volúmenes se estén imprimiendo.
- Cuando [Libros separados] está ajustado a un valor distinto de [OFF], [Cubierta de folleto] y [Añadir cubierta] no se pueden usar.

Pestaña [Imagen]

Para más información sobre cada ajuste, consulte “Pestaña [Imagen]” (p.129) en “Impresión”.

Corrección de gamma

Ajuste la claridad, contraste y valor gamma de cian, magenta, amarillo, negro y gris.

Seleccione la casilla de verificación [Corrección de gamma] y haga clic en [Detalles] para que aparezca el cuadro de diálogo [Corrección de gamma].

[Intensidad]

Cuanto menor sea el valor, más brillante (blanco) será el color. Cuanto mayor sea el valor, más oscuro (negro) será el color.

Especifique un valor entre -2 y +2.

[Contraste]

Ajusta la relación entre brillo y oscuridad. Cuanto menor sea el valor, menor será el contraste.

Cuanto mayor sea el valor, mayor será el contraste.

Especifique un valor entre -2 y +2.

[Cian], [Magenta], [Amarillo], [Negro], [Gris]

Corrige el valor gamma de cada color.

Cuanto menor sea el valor, más claro será el color.

Cuanto mayor sea el valor, más intenso será el color.

Si establece el valor 1,00, el valor gamma no se corrige y el color no sufre ningún cambio.

Especifique un valor entre 0,01 y 3,00.



- Para realizar los ajustes del color, tenga en cuenta los consejos del administrador.

Perfil de color

Utilice un perfil de color para llevar a cabo la gestión del color. Cuando se selecciona la casilla de verificación, se muestra [Detalles].



- [Perfil de color], [Tipo original], [Densidad impresión], y [Prioridad velocidad proces.] de [Calidad imagen] no se pueden usar a la vez. (p.129 "Tipo original", p.129 "Densidad impresión", p.129 "Calidad imagen")

■ Perfil de salida

Puede seleccionar [Auto] o cualquier perfil de salida que se haya añadido.



- Si está seleccionada la opción [Auto], el perfil de salida se configura automáticamente basándose en los ajustes de tipo de papel y resolución.

■ Representación del color

Utilice un método de conversión del color para realizar la sustitución de colores cuando haya diferentes colores que se expresen por medio de combinaciones de valores numéricos.

Puede seleccionar uno de los cuatro distintos métodos de conversión del color para llevar a cabo la sustitución del color.

[Perceptivo]

Preserva la relación visual entre los colores, de forma que los colores adquieren un aspecto natural para el ojo humano.

- Este método es útil cuando los datos de imagen incluyen muchos colores fuera de gama que no es posible imprimir. Resulta especialmente apropiado para imágenes fotográficas.

[Saturación]

Produce colores vívidos en la imagen.

- Es el método más adecuado para imágenes como tablas y gráficos, donde es importante emplear colores saturados y brillantes.

[Colorimétrico Relativo]

Compara los extremos del espacio ocupado por el color fuente con los extremos del espacio del color de destino y convierte todos los colores tomando esto en consideración. Los colores fuera de gama se convierten en el color reproducible más próximo dentro del espacio del color de destino.

- Este método preserva una mayor porción de los colores originales de una imagen que el método [Perceptivo].

[Colorimétrico absoluto]

Conserva los colores que están dentro de la gama y recorta los que están fuera de ella.

- Resulta especialmente útil para previsualizar cómo afecta el papel de color a los colores impresos.

■ Máximo de gotas

Se puede definir manualmente el número máximo de gotas para la tinta.



- Si [Máximo de gotas] se establece con la opción [Auto], el número de gotas se configura automáticamente, basándose en el tipo de papel. Por lo general, use [Auto].

Pestaña [Avanzado]

Para más información sobre cada ajuste, consulte "Pestaña [Avanzado]" (p.133) en "Impresión".



- Los ajustes [Programa] y [Detección pág. blanco] no están disponibles con el controlador de la impresora PostScript.
- [Perfil de color] no aparece en la pantalla [Versión] del controlador de la impresora PostScript.

Superpos. formulario

Se puede seleccionar un formulario que se haya registrado anteriormente en la máquina y superponerlo a los datos de salida para efectuar la impresión.

Seleccione la casilla de verificación [Superpos. formulario] y haga clic en [Detalles] para que aparezca el cuadro de diálogo [Superpos. formulario]. Configure los ajustes para superponer el formulario.

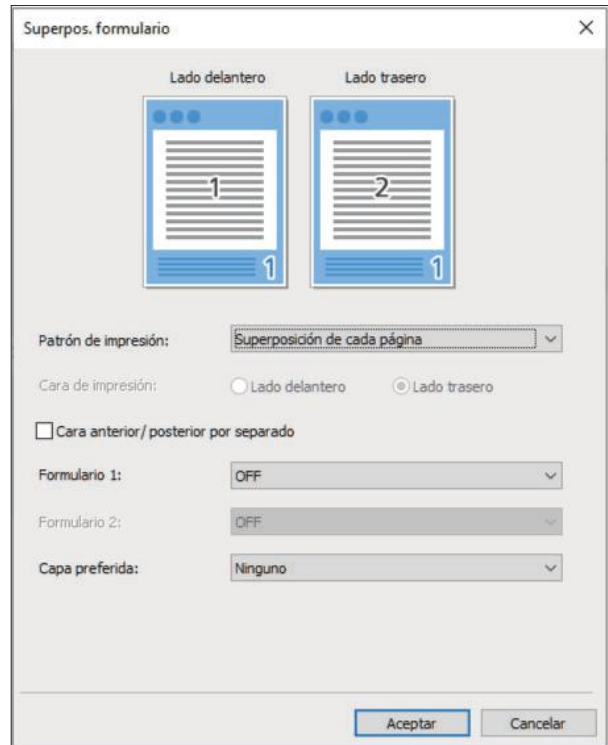
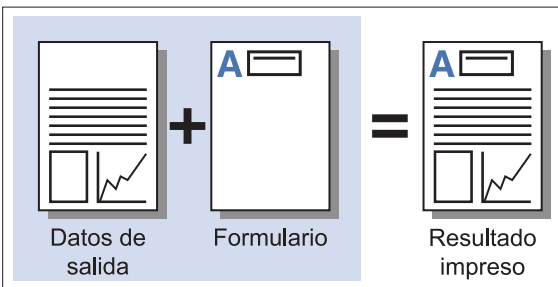

[Patrón de impresión]

Especifique si imprimir el formulario en la misma cara que los datos de salida.

[Cara de impresión]

Si ha seleccionado [Superpos.alt. (largo)]/[Superpos.alt. (corto)] o [Cada pág.+Superpos. altern.(Lado largo)]/[Cada pág.+Superpos. altern.(Lado corto)], especifique si desea imprimir el formulario en el anverso o en el reverso.

[Cara anterior/ posterior por separado]

Al imprimir en dúplex, se pueden especificar formularios separados para la cara anterior y la cara posterior.



- El ajuste está disponible si [Superposición de cada página] o [Cada pág.+Superpos. altern. (Lado largo)]/[Cada pág.+Superpos. altern. (Lado corto)] se ha seleccionado en [Patrón de impresión].

[Formulario 1]

Seleccione el formulario para imprimir en la cara frontal o ambas caras de los datos de salida.

[Formulario 2]

Seleccione el formulario para imprimir en la cara trasera de los datos de salida.

[Capa preferida]

Si ha seleccionado [Superposición de cada página], [Cada pág.+Superpos. altern.(Lado largo)] o [Cada pág.+Superpos. altern.(Lado corto)], especifique si se debe asignar prioridad al formulario o a los datos de salida.



- Antes de aplicar estos ajustes, debe crear los datos del formulario en un ordenador y registrar dicho formulario en [Salida], dentro de la pestaña [Básico]. (p.240 "Salida")
- Al imprimir el formulario superpuesto compuesto por 5 colores (cian, magenta, amarillo, gris y negro) en color, seleccione los elementos de configuración distintos de [Prioridad velocidad proces.] para [Calidad imagen]. Si se ha seleccionado [Prioridad velocidad proces.], las áreas grises del formulario no se pueden reproducir en la impresión. (p.129 "Calidad imagen")
- Los formularios se imprimen basándose en los ajustes de orientación de los datos de salida, el tamaño del papel y la calidad de imagen.
- Los datos de salida con formularios superpuestos no se pueden guardar (registrar).
- No puede usar [Superpos. formulario] con la función [Variostam. orig.], [Combinar], [Repetir imagen], [Folleto], o [Encuad. folleto]. (p.117 "Variostam. orig.", p.121 "Combinar", p.122 "Repetir imagen", p.122 "Folleto", p.224 "Encuad. folleto")

■ Patrón de impresión

Seleccione un formulario guardado en la máquina y elija en qué cara del papel desea imprimirlo.

[Superposición de cada página]

Imprime el formulario en la misma cara que los datos de salida.

Al realizar la impresión a doble cara, seleccione [Cara anterior/ posterior por separado]. Si está seleccionada la casilla de verificación [Cara anterior/ posterior por separado], puede seleccionar formularios para [Formulario 1] y [Formulario 2] de la lista.

[Superposición de cada página] con la opción [Cara anterior/posterior por separado] deshabilitada

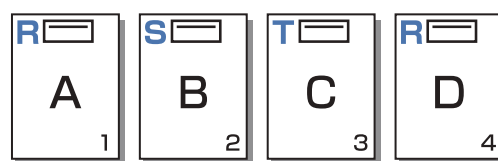
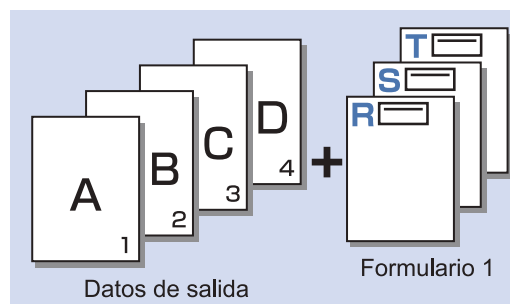

[Superposición de cada página] con la opción [Cara anterior/posterior por separado] habilitada

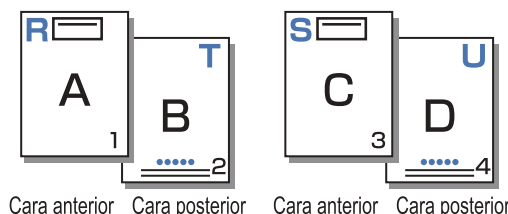
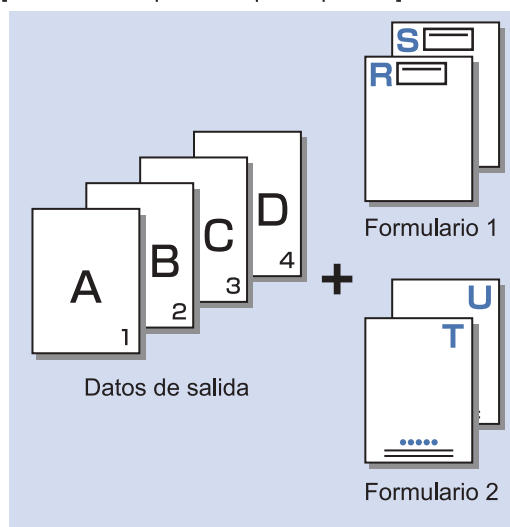

[Superpos.alt.(largo)]/[Superpos.alt. (corto)]

Imprime el formulario y los datos de salida por caras diferentes.
 Los datos del formulario se imprimen por la cara especificada en [Cara de impresión]. Los datos de salida se imprimen como datos variables en la otra cara.

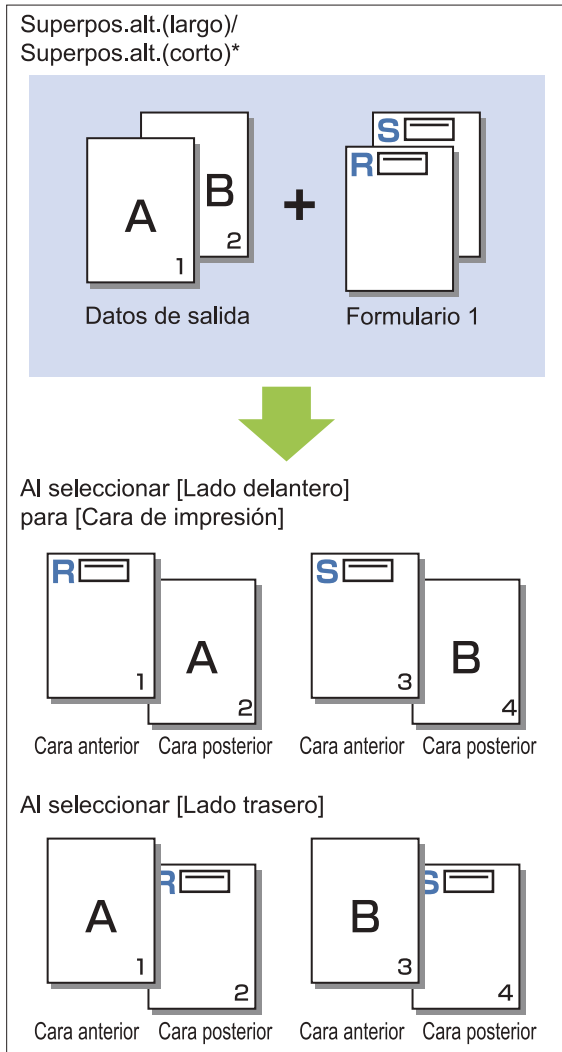

* La ilustración es un ejemplo de encuadernación por el lado largo.

[Cada pág.+Superpos. altern.(Lado largo)]/[Cada pág.+Superpos. altern.(Lado corto)]

El formulario se superpone sobre los datos de salida por una cara y se imprime un formulario distinto en la otra cara.
 Se pueden especificar los formularios separados en [Formulario 1] y [Formulario 2].

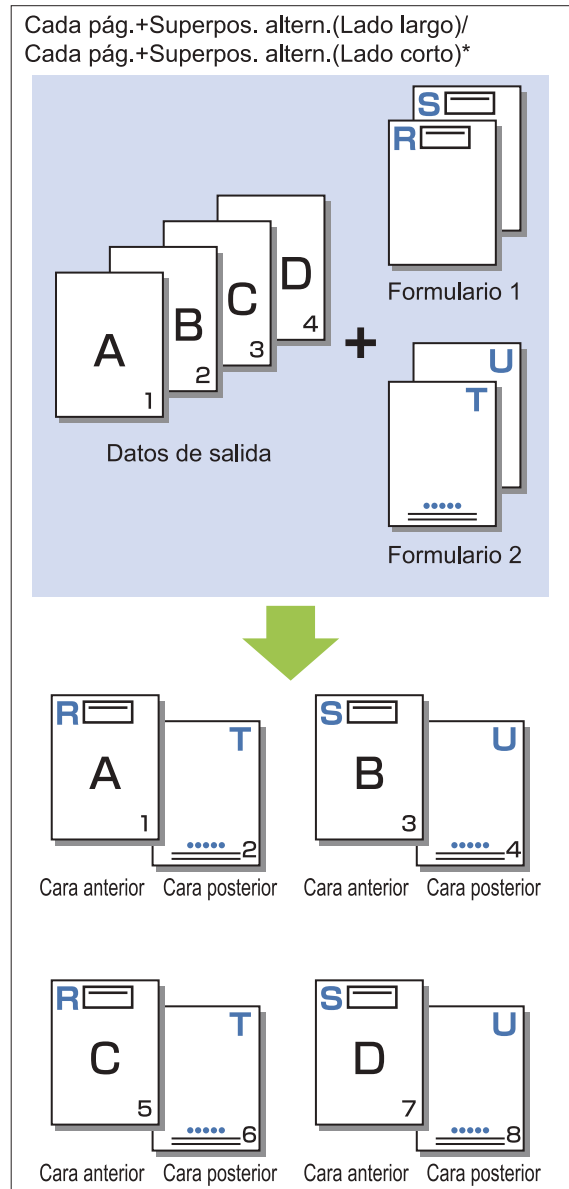

* La ilustración es un ejemplo de encuadernación por el lado largo.



- Esta función no está disponible si se configura [Variostam. orig.].
- Esta función no está disponible si se configura [Combinar].

■ Cara de impresión

Si se ha seleccionado [Superpos.alt. (largo)]/[Superpos.alt. (corto)] o [Cada pág.+Superpos. altern.(Lado largo)]/[Cada pág.+Superpos. altern.(Lado corto)] en [Patrón de impresión], especifique si desea imprimir los datos del formulario en el anverso o en el reverso del papel.

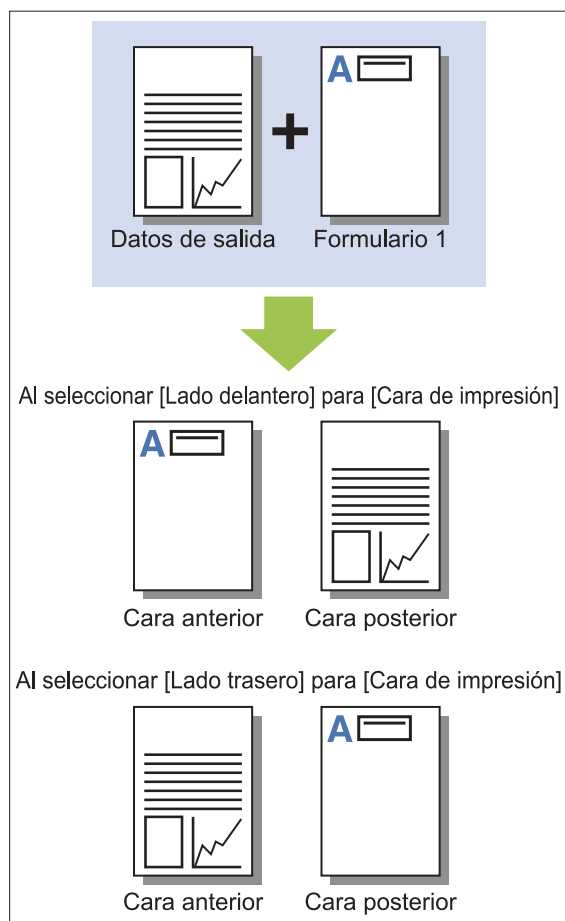

- Si se ha seleccionado [Cada pág.+Superpos. altern.(Lado largo)]/[Cada pág.+Superpos. altern.(Lado corto)], especifique la cara en la que desea imprimir solamente el formulario.

■ Capa preferida

Si se ha seleccionado [Superposición de cada página], [Cada pág.+Superpos. altern.(Lado largo)], o [Cada pág.+Superpos. altern.(Lado corto)] para [Patrón de impresión], especifique si se debe asignar prioridad a los datos del formulario o a los datos de salida, y superponerlos al otro.

[Ninguno]

Los datos de impresión y los datos de formulario se superponen.

[Documento]

Se otorga prioridad a la capa de datos de salida (original) y se superpone encima de los datos del formulario.

[Formulario]

Se otorga prioridad a la capa de datos de formulario y se superpone encima de los datos de salida.



- Si el tamaño de la imagen con prioridad de superposición es mayor que el de la imagen sin prioridad de superposición, es posible que la imagen sin prioridad de superposición no se imprima.
- Si los datos de impresión y los datos de formulario se superponen en partes del mismo color, puede ser complicado distinguir entre ambos.

Orden inverso

Si se selecciona esta casilla de verificación, las impresiones se efectúan en orden inverso. [Orden inverso] no se puede usar junto con [Folleto] o [Encuad. folleto]. (p.122 "Folleto", p.224 "Encuad. folleto")

Pestaña [Entorno]

Para más información sobre cada ajuste, consulte "Pestaña [Entorno]" (p.136) en "Impresión". [Tipo papel def. "cualq."] y [Enlace sistema externo] no están disponibles con el controlador de impresora PostScript.

Ajustes de la RISO Console

Puede utilizar la pantalla [Datos de formulario] del menú [Almacenamiento].

Pantalla [Datos de formulario]

Muestra los datos de formulario que se han enviado al seleccionar [Formulario] en el ajuste [Salida] del controlador de la impresora RISO ComColor GL PS. El controlador de la impresora RISO ComColor GL PS Printer Driver está disponible cuando se instala el kit PS.

[Eliminar]
Borra los datos del formulario de la lista.

[Detalles]
Esta opción permite comprobar los ajustes de los datos del formulario seleccionado. También permite cambiarlos.

Archivos imprimibles en unidades flash USB

Cuando se instala el kit PS, no solo se puede utilizar el controlador de la impresora para guardar los datos en una memoria USB como archivo PRN para imprimir, sino que también se pueden guardar archivos PDF tal cual en una memoria USB e imprimir directamente con la máquina. La pantalla de lista de documentos de la máquina solamente presenta los archivos que se pueden utilizar.

■ Ejemplo de estructura de carpetas en una unidad flash USB

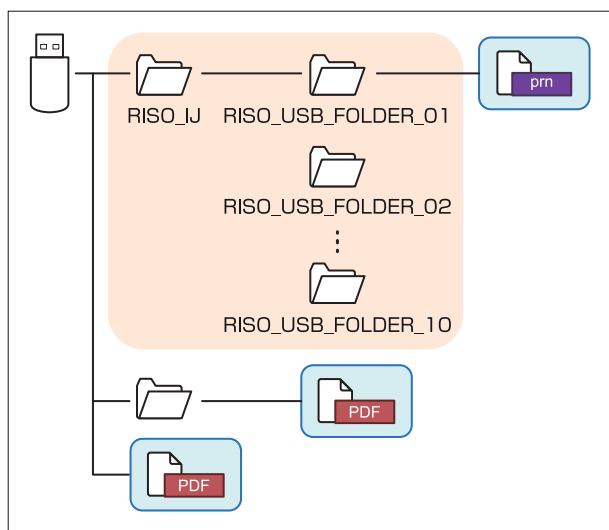

Los archivos que se encuentran dentro de los rectángulos azules en la figura anterior se muestran en la pantalla de la lista de documentos.



- Guarde los archivos PDF directamente en la unidad flash USB sin crear una carpeta, o guárdelos en una carpeta que haya creado previamente. Si los archivos PDF se guardan en la carpeta [RISO_IJ] generada por el controlador de la impresora, no puede usarlos con la máquina.
- Los siguientes tipos de archivos guardados en una unidad flash USB no se pueden utilizar:
 - Archivos PDF protegidos por contraseña
 - Los archivos PDF cuyos datos del trabajo están incompletos
 - Archivos PDF guardados en la carpeta [RISO_IJ]
 - Archivos PRN guardados fuera de la carpeta [RISO_IJ]
 - Un original que contiene imágenes de alta resolución o un archivo con un tamaño de archivo que supera la capacidad máxima de la máquina

Lista de ajustes en [USB] - [Cargar]

Se pueden modificar los ajustes de impresión para los archivos PDF.

Seleccione la carpeta en la pantalla [USB] - [Cargar] y toque [Abrir] para que aparezca una lista con los documentos incluidos en la carpeta. Si selecciona un documento y toca [Configuración impresión] en el submenú, aparece la pantalla de ajuste. A continuación, se enumeran los ajustes que se pueden configurar en esta pantalla.

Opción de ajuste	Use este elemento para:	Ver
Modo color	Seleccione la impresión en color o monocroma.	p.64
Tamaño reproducción	Si es necesario, indique el aumento o reducción de imágenes originales antes de imprimir. [Encajar pap.] no está disponible.	p.64
Selección de papel	Puede cambiar la bandeja de papel, el tipo de papel y los ajustes de control de alimentación según el papel que utilice para imprimir.	p.64
Dúplex/Símplex	Puede especificar las caras del papel sobre las que imprimir.	p.115
Ordenar	Puede especificar el método de ordenación al imprimir copias múltiples.	p.68
Densidad impresión	Indique la densidad de impresión.	p.68
Varios tamaños original	Imprima los datos que contengan páginas de los distintos tamaños.	p.117
Combinar	Permite imponer páginas continuas en una hoja.	p.71
Repetir imagen	Permite imponer múltiples copias del mismo original en una hoja.	p.72
Folleto	Puede especificar el ajuste de imposición al crear un folleto. También puede plegar las páginas y encuadernarlas por el centro si está conectado el finalizador multifunción opcional.	p.72
Sello	Selle el número de página, fecha o texto en el encabezado o pie de página.	p.72
Añadir cubierta	Añada cubiertas frontales y traseras a la impresión.	p.81
Separación	Esta opción permite insertar hojas de separación. Cuando la unidad salida offset opcional, el apilador de alta capacidad o el finalizador multifunción están conectados, el ajuste de salida offset también está disponible.	p.81
Margen de encuadernación	Indique el margen de encuadernación.	p.82
Grapado/ Perforado	Especifique la posición de grapado.	
	Al usar la unidad de salida offset opcional	p.195
	Al usar el finalizador multifunción opcional	p.229
	Especifique la posición de perforado. (Al usar el finalizador multifunción opcional con la unidad de perforación)	p.229
Plegado*	Configure los ajustes de plegado de papel. (Al usar el finalizador multifunción opcional con la unidad de plegado)	p.230
Impresión lenta	Permite reducir la velocidad de impresión. Esto también reduce la cantidad de ruido producida por la máquina al imprimir trabajos.	p.83

Opción de ajuste	Use este elemento para:	Ver
Bandeja de salida	Seleccione la bandeja de salida para las impresiones.	
	Al usar la bandeja de apilamiento de control automático opcional / bandeja de apilamiento amplia	p.206
	Al usar el apilador de alta capacidad opcional	p.214
	Al usar el finalizador multifunción opcional	p.231
Cara arriba o abajo	Especifique si desea apilar las páginas cara arriba o cara abajo en el apilador.	
	Al usar la bandeja de apilamiento de control automático opcional / bandeja de apilamiento amplia	p.207
	Al usar el apilador de alta capacidad opcional	p.215
	Al usar el finalizador multifunción opcional	p.232
Relevo bandeja salida	La bandeja de salida se cambia automáticamente cuando se llena la bandeja que se estaba utilizando.	
	Al usar la bandeja de apilamiento de control automático opcional	p.207
	Al usar el apilador de alta capacidad opcional	p.215
	Al usar el finalizador multifunción opcional	p.232
Rotación autom. imagen	Haga rotar la imagen 90 grados automáticamente cuando la orientación del original y del papel no coincidan.	p.84

* [Tam.mixto plieg.Z] en [Plegado] no se puede configurar.

Lista de fuentes

A continuación se enumeran las fuentes que puede utilizar.

Fuentes PS

■ Fuentes europeas

AlbertusMT
 AlbertusMT-Italic
 AlbertusMT-Light
 AntiqueOlive-Bold
 AntiqueOlive-Compact
 AntiqueOlive-Italic
 AntiqueOlive-Roman
 Apple-Chancery
 Arial-BoldItalicMT
 Arial-BoldMT
 Arial-ItalicMT
 ArialMT
 AvantGarde-Book
 AvantGarde-BookOblique
 AvantGarde-Demi
 AvantGarde-DemiOblique
 Bodoni
 Bodoni-Bold
 Bodoni-BoldItalic
 Bodoni-Italic
 Bodoni-Poster
 Bodoni-PosterCompressed
 Bookman-Demi
 Bookman-DemiItalic
 Bookman-Light
 Bookman-LightItalic
 Carta
 Chicago
 Clarendon
 Clarendon-Bold
 Clarendon-Light
 CooperBlack
 CooperBlack-Italic
 Copperplate-ThirtyThreeBC
 Copperplate-ThirtyTwoBC
 Coronet-Regular
 Courier
 Courier-Bold
 Courier-BoldOblique
 Courier-Oblique
 Eurostile
 Eurostile-Bold
 Eurostile-BoldExtendedTwo
 Eurostile-ExtendedTwo

Geneva
 GillSans
 GillSans-Bold
 GillSans-BoldCondensed
 GillSans-BoldItalic
 GillSans-Condensed
 GillSans-ExtraBold
 GillSans-Italic
 GillSans-Light
 GillSans-LightItalic
 Goudy
 Goudy-Bold
 Goudy-BoldItalic
 Goudy-ExtraBold
 Goudy-Italic
 Helvetica
 Helvetica-Bold
 Helvetica-BoldOblique
 Helvetica-Condensed
 Helvetica-Condensed-Bold
 Helvetica-Condensed-BoldOblique
 Helvetica-Condensed-Oblique
 Helvetica-Narrow
 Helvetica-Narrow-Bold
 Helvetica-Narrow-BoldOblique
 Helvetica-Narrow-Oblique
 Helvetica-Oblique
 HoeflerText-Black
 HoeflerText-BlackItalic
 HoeflerText-Italic
 HoeflerText-Ornaments
 HoeflerText-Regular
 JoannaMT
 JoannaMT-Bold
 JoannaMT-BoldItalic
 JoannaMT-Italic
 LetterGothic
 LetterGothic-Bold
 LetterGothic-BoldSlanted
 LetterGothic-Slanted
 LubalinGraph-Book
 LubalinGraph-BookOblique
 LubalinGraph-Demi
 LubalinGraph-DemiOblique
 Marigold
 Monaco
 MonaLisa-Recut
 NewCenturySchlbk-Bold
 NewCenturySchlbk-BoldItalic
 NewCenturySchlbk-Italic
 NewCenturySchlbk-Roman
 NewYork
 Optima
 Optima-Bold
 Optima-BoldItalic
 Optima-Italic
 Oxford
 Palatino-Bold

Palatino-BoldItalic
Palatino-Italic
Palatino-Roman
StempelGaramond-Bold
StempelGaramond-BoldItalic
StempelGaramond-Italic
StempelGaramond-Roman
Symbol
Tekton
Times-Bold
Times-BoldItalic
Times-Italic
Times-Roman
TimesNewRomanPS-BoldItalicMT
TimesNewRomanPS-BoldMT
TimesNewRomanPS-ItalicMT
TimesNewRomanPSMT
Univers
Univers-Bold
Univers-BoldExt
Univers-BoldExtObl
Univers-BoldOblique
Univers-Condensed
Univers-CondensedBold
Univers-CondensedBoldOblique
Univers-CondensedOblique
Univers-Extended
Univers-ExtendedObl
Univers-Light
Univers-LightOblique
Univers-Oblique
Wingdings
ZapfChancery-MediumItalic
ZapfDingbats

■ Fuentes japonesas

IPA Mincho
IPA Gothic

■ Fuentes PCL

Albertus Extra Bold
Albertus Medium
Antique Olive
Antique Olive Bold
Antique Olive Italic
Arial
Arial Bold
Arial Bold Italic
Arial Italic
AvantGarde-Book
AvantGarde-BookOblique
AvantGarde-Demi
AvantGarde-DemiOblique
Bookman-Demi
Bookman-DemItalic

Bookman-Light
Bookman-LightItalic
Calibri
Calibri Bold
Calibri Bold Italic
Calibri Italic
Cambria
Cambria Bold
Cambria Bold Italic
Cambria Italic
CG Omega
CG Omega Bold
CG Omega Bold Italic
CG Omega Italic
CG Times
CG Times Bold
CG Times Bold Italic
CG Times Italic
Clarendon Condensed Bold
Coronet
Courier
CourierPS
Courier Bold
Courier Bold Italic
Courier Italic
CourierPS-Bold
CourierPS-BoldOblique
CourierPS-Oblique
Garamond Antiqua
Garamond Halbfett
Garamond Kursiv
Garamond Kursiv Halbfett
Helvetica
Helvetica-Bold
Helvetica-BoldOblique
Helvetica-Narrow
Helvetica-Narrow-Bold
Helvetica-Narrow-BoldOblique
Helvetica-Narrow-Oblique
Helvetica-Oblique
Letter Gothic
Letter Gothic Bold
Letter Gothic Italic
Marigold
NewCenturySchlbk-Bold
NewCenturySchlbk-BoldItalic
NewCenturySchlbk-Italic
NewCenturySchlbk-Roman
Palatino-Bold
Palatino-BoldItalic
Palatino-Italic
Palatino-Roman
Symbol
Symbol IPS
Times New Roman
Times New Roman Bold
Times New Roman Bold Italic
Times New Roman Italic

Times-Bold
 Times-BoldItalic
 Times-Italic
 Times-Roman
 Univers Bold
 Univers Bold Italic
 Univers Condensed Bold
 Univers Condensed Bold Italic
 Univers Condensed Medium
 Univers Condensed Medium Italic
 Univers Medium
 Univers Medium Italic
 Wingdings
 ZapfChancery-MediumItalic
 ZapfDingbats

Impresión desde su tableta o smartphone

Puede imprimir directamente documentos PDF guardados en un dispositivo móvil, como su tableta o smartphone, utilizando la aplicación RISO PRINT-S.

Además, también puede configurar cada ajuste, como la impresión a doble cara, la imposición, la perforación y el grapado.



- Está disponible cuando se instala el kit PS.
- Asegúrese de que la LAN inalámbrica (Wi-Fi) ha sido conectada de antemano. Para más información sobre cómo conectar o configurar la LAN inalámbrica (Wi-Fi), consulte el manual de instrucciones de su LAN inalámbrica.
- Las funciones disponibles varían en función de su impresora o de los equipos opcionales conectados.
- No puede abrir directamente un documento PDF desde RISO PRINT-S. Antes de habilitar RISO PRINT-S, debe ver el documento PDF desde la otra aplicación. Para más información, consulte la guía de ayuda de RISO PRINT-S.

SO compatible	iOS ^{*1} , Android
Idiomas admitidos	Japonés, inglés, francés
Datos disponibles para imprimir	PDF ^{*2} Versiones 1.3, 1.4, 1.5, 1.6, 1.7 ^{*3}

*1 No se puede imprimir desde iBooks.

*2 El PDF de cifrado no es compatible.

*3 Las funciones ampliadas no están disponibles.

Instalación de la aplicación

Instale RISO PRINT-S desde App Store o Google Play.

Apéndice

Este capítulo describe cómo realizar el mantenimiento y sustituir cartuchos de tinta e incluye información sobre las especificaciones de la máquina y los consumibles, además de un índice.

Mantenimiento

p.256

Esta sección explica las funciones disponibles en el menú [Mantenimiento] en la pantalla [Inicio1].

Acerca de los cartuchos de tinta

p.258

Esta sección describe cómo sustituir los cartuchos de tinta.

Especificaciones

p.259

Esta sección detalla las especificaciones técnicas de los modelos de la serie ComColor GL y los equipos opcionales.

Consumibles

p.269

Esta sección describe las especificaciones de los cartuchos de tinta y grapas de reserva.

Índice

p.270



Mantenimiento

Se pueden realizar los siguientes ajustes en el menú [Mantenimiento] de la pantalla [Inicio1].

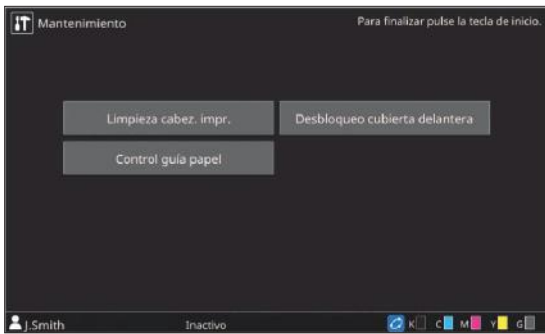

[Limpieza cabez. impr.]

Limpie el cabezal de tinta.

[Desbloqueo cubierta delantera]

Desbloquee el candado de la cubierta frontal de la máquina.

[Control guía papel]

Ajusta la posición de las guías de papel al utilizar la bandeja de apilamiento de control automático opcional o el apilador de alta capacidad.

[Temp. cola]

Comprueba la temperatura de la unidad de cola cuando se usa el Perfect Binder opcional. También es posible precalentar la unidad de cola. Para obtener más información, consulte la guía del usuario del Perfect Binder.

[Cant. Máx. insertos]

Especifique el número máximo de hojas de papel que se pueden insertar por correo al utilizar el Wrapping Envelope Finisher opcional. Para obtener más información, consulte la guía del usuario del Wrapping Envelope Finisher.

Limpieza cabez. impr.

Limpie el cabezal de impresión cuando advierta alteraciones en la calidad de la imagen, como borrones en una parte de la copia, rayas blancas o colores difuminados o degradados.



- Por defecto, la unidad está configurada para realizar automáticamente la limpieza cada vez que se realiza un determinado número de impresiones.

[Limpieza normal]

Limpieza para evitar atascos de los cabezales de tinta.

[Limpieza fuerte]

Es posible realizar una limpieza a fondo si el cabezal de tinta se atasca.

- 1 Toque [Mantenimiento] en la pantalla [Inicio1].
- 2 Toque [Limpieza cabez. impr.].
Se muestra la pantalla [Limpieza cabezal impresión].
- 3 Seleccione el tipo de limpieza de cabezal.
- 4 Toque [Aceptar].

Desbloqueo cubierta delantera

La cubierta frontal de la máquina normalmente está bloqueada. El candado se desbloqueará en casos en que sea necesario abrir la cubierta frontal como por ejemplo si se ha atascado papel o si se ha acabado la tinta.

Para abrir la cubierta delantera durante el funcionamiento normal, vaya a la pantalla [Mantenimiento] y toque [Desbloqueo cubierta delantera]. El candado se desbloqueará y podrá abrir la cubierta frontal.

Una vez cerrada la cubierta, el candado automáticamente se bloqueará tan pronto como se inicien las operaciones.

Control guía papel

Ajusta la posición de las guías de papel al utilizar la bandeja de apilamiento de control automático opcional o el apilador de alta capacidad. También es posible realizar ajustes más precisos de las posiciones de las guías laterales y las guías de los extremos.

[Auto]

La posición de las guías de papel se ajusta automáticamente para adaptarse al tamaño del papel.

[Más estrecho]

Las posiciones de las guías de papel se estrechan 1 mm (3/64") cada una hacia el lado interno del apilador.

[Más ancho]

Las posiciones de las guías de papel se expanden 1 mm (3/64") cada una hacia el lado externo del apilador.



- Por lo general, use [Auto].
- Con el apilador de guía de papel, las guías se expandirán cuando se pulse el botón de apertura de la guía de papel como por ejemplo al retirar papel. Para más información, véase "Bandeja de apilamiento (Bandeja de apilamiento de control automático / Bandeja de apilamiento amplia)" (p.203).

Control manual del control guía papel

Puede expandir o estrechar las posiciones de las guías desde sus posiciones configuradas con [Auto]. Puede individualmente ajustar las posiciones de las guías laterales y de la guías de los extremos.

1 Toque [Mantenimiento] en la pantalla [Inicio1].

2 Toque [Control guía papel].

Se muestra la pantalla [Control guía papel].

3 Ajuste la posición de las guías de papel.

- Para restablecer el valor ajustado en 0 mm, toque [Auto].

- El valor ajustado también se restablece en 0 mm al pulsar la tecla [Power] en el panel de operaciones para reiniciar la unidad, al pulsar la tecla [Reset] o al cambiar el tamaño de papel.

4 Toque [Cerrar].

Temp. cola

Comprueba la temperatura de la unidad de cola cuando se usa el Perfect Binder opcional. También es posible precalentar la unidad de cola.

Cant. Máx. insertos

Especifique el número máximo de hojas de papel que se pueden insertar por correo al utilizar el Wrapping Envelope Finisher opcional.

Acerca de los cartuchos de tinta

Sustitución de los cartuchos de tinta

Cuando la tinta se termina, aparece un mensaje de sustitución de tinta y se detiene la impresión. No puede imprimir si el mensaje muestra que incluso un color necesita ser reemplazado. Reemplace el cartucho del color indicado.



- No extraiga el cartucho de tinta hasta que aparezca el mensaje de sustitución de tinta.



- Si el nivel de tinta restante es bajo, el indicador de tinta restante en la pantalla del panel táctil parpadeará. Prepare un nuevo cartucho de tinta del color que parpadea.

1 Abra la cubierta frontal.

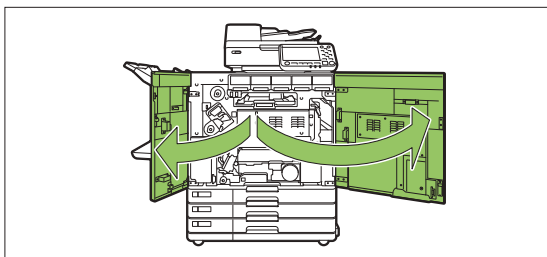

2 Extraiga el cartucho identificado como vacío.

Confirme el color del cartucho de tinta.

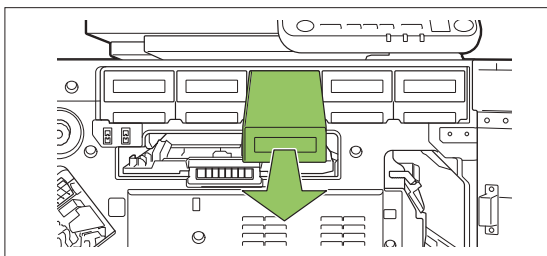

3 Extraiga la tapa del nuevo cartucho de tinta.

Instale la tapa en el cartucho extraído.

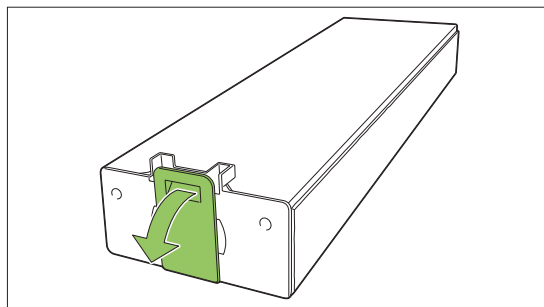

4 Introduzca el nuevo cartucho.

Coloque el cartucho de tinta de forma que la marca ▲ esté orientada hacia arriba, e introdúzcalo hasta que haga tope.

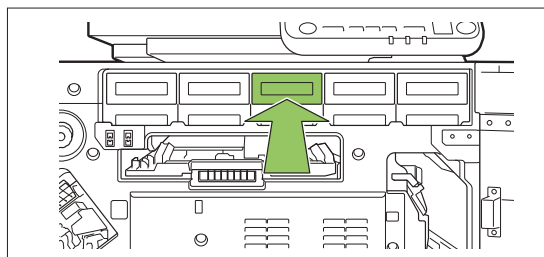

5 Cierre la cubierta frontal.

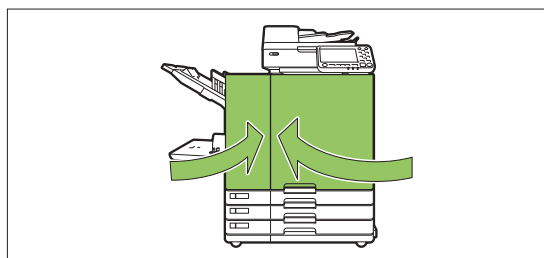

Especificaciones

■ Especificaciones de ComColor GL9730/GL9730R/GL7430/GL7430R

Funciones básicas y funciones de impresión

Nombre del modelo	ComColor GL9730/GL9730R: 68A01 ComColor GL7430/GL7430R: 68A03
Tipo	Consola
Imprime color	5 colores (cian, magenta, amarillo, negro, gris)
Tipo de impresión	Sistema de inyección de tinta por líneas
Tipo de tinta	Tinta pigmentada a base de aceite (cian, magenta, amarillo, negro, gris)
Resolución de impresión	Estándar/Alta cromaticidad: Negro: 600 dpi (dirección de escaneo principal) × 600 dpi (dirección de subescaneo) Cian, magenta, amarillo, gris: 300 dpi (dirección de escaneo principal) × 300 dpi (dirección de subescaneo) Fino: Negro: 600 dpi (dirección de escaneo principal) × 600 dpi (dirección de subescaneo) Cian, magenta, amarillo, gris: 300 dpi (dirección de escaneo principal) × 600 dpi (dirección de subescaneo)
Cantidad de niveles de gris	Negro: 4 niveles de gris Cian, magenta, amarillo, gris: 12 niveles de gris
Resolución del procesamiento de datos	Estándar: Negro: 600 dpi (dirección de escaneo principal) × 600 dpi (dirección de subescaneo) Cian, magenta, amarillo, gris: 300 dpi (dirección de escaneo principal) × 300 dpi (dirección de subescaneo) Alta definición: Negro: 600 dpi (dirección de escaneo principal) × 600 dpi (dirección de subescaneo) Cian, magenta, amarillo, gris: 300 dpi (dirección de escaneo principal) × 600 dpi (dirección de subescaneo) Suavizado de líneas: 600 dpi (dirección de escaneo principal) × 600 dpi (dirección de subescaneo)
Tiempo de calentamiento	2 min 30 s o menos (a una temperatura ambiente de 23 °C (73,4 °F))
Tiempo de la primera impresión *1	5 s o menos (A4-LEF)*7

Velocidad de impresión continua*2 *6	ComColor GL9730/ GL9730R	A4-LEF*7	Simplex: 165 ppm Dúplex: 82 hojas/minuto
		Letter-LEF	Simplex: 160 ppm Dúplex: 80 hojas/minuto
		A4	Simplex: 120 ppm Dúplex: 60 hojas/minuto
		Letter	Simplex: 120 ppm Dúplex: 60 hojas/minuto
		Legal	Simplex: 104 ppm Dúplex: 44 hojas/minuto
		JIS-B4	Simplex: 102 ppm Dúplex: 44 hojas/minuto
		A3	Simplex: 88 ppm Dúplex: 42 hojas/minuto
		Ledger	Simplex: 86 ppm Dúplex: 42 hojas/minuto
	ComColor GL7430/ GL7430R	A4-LEF*7	Simplex: 140 ppm Dúplex: 70 hojas/minuto
		Letter-LEF	Simplex: 140 ppm Dúplex: 70 hojas/minuto
		A4	Simplex: 108 ppm Dúplex: 54 hojas/minuto
		Letter	Simplex: 108 ppm Dúplex: 54 hojas/minuto
		Legal	Simple: 92 ppm Dúplex: 42 hojas/minuto
		JIS-B4	Simplex: 90 ppm Dúplex: 42 hojas/minuto
A3		Simplex: 78 ppm Dúplex: 38 hojas/minuto	
Ledger		Simplex: 76 ppm Dúplex: 38 hojas/minuto	
Tamaño del papel	Bandeja estándar	Máximo: 340 mm × 550 mm (13 3/8" × 21 5/8") Mínimo: 90 mm × 148 mm (3 9/16" × 5 27/32")	
	Bandeja de alimentación	Máximo: 297 mm × 432 mm (11 11/16" × 17") Mínimo: 182 mm × 182 mm (7 3/16" × 7 3/16")	
Área imprimible		314 mm × 548 mm (12 11/32" x 21 9/16")	
Área imprimible garantizada*3		Estándar: Ancho de margen de 3 mm (1/8") Máximo: Ancho de margen de 1 mm (3/64")	
Peso del papel	Bandeja estándar	46 g/m ² - 210 g/m ² (12-lb bond - 56-lb bond) (papel común)	
	Bandeja de alimentación	52 g/m ² - 104 g/m ² (14-lb bond - 28-lb bond) (papel común)	
Capacidad de la bandeja de papel	Bandeja estándar	Altura de hasta 110 mm (4 5/16")	
	Bandeja de alimentación	Altura de hasta 56 mm (2 3/16") (3 bandejas)	
Capacidad de la bandeja de salida		Altura de hasta 60 mm (2 11/32")	
PDL (Lenguaje de descripción de páginas)		RISORINC/C IV	
Protocolos compatibles		TCP/IP, HTTP, HTTPS (TLS), DHCP, ftp, lpr, IPP, SNMP (SNMP v1), Port 9100 (RAW port), IPv4, IPv6, IPsec (IKEv1)	
Interfaz de red		Ethernet 1000BASE-T/100BASE-TX/10BASE-T (2 c)	
Capacidad de memoria		4 GB	
Unidad de estado sólido*5	máxima	512 GB	
	Espacio disponible	Aprox. 370 GB	
Sistema operativo		Linux	
Fuente de alimentación		CA 100 V - 240 V, 50 Hz - 60 Hz, 12,0 A - 6,0 A	

Consumo de energía	Máx. 1.200 W
	Listo ^{*4} : 110 W o menos
	Reposo ^{*8} : 2 W o menos
	En espera: 0,4 W o menos
Ruido en funcionamiento	Máx. 66 dB (A) A4-LEF (Simplex) a la máxima velocidad de impresión / Papel común (64 g/m ² (17-lb bond))
Nivel de potencia acústica ponderado en dB(A) ⁹	Máx. 75 dB A4-LEF (Simplex) Monocromo/Color: 160 ppm
Entorno operativo	Temperatura: 15 °C - 30 °C (59 °F - 86 °F) Humedad : 40% - 70% HR (sin condensación)
Dimensiones (An. × Pr. × Al.)	En uso: 1.220 mm × 725 mm × 1.160 mm (48 1/32" × 28 17/32" × 45 21/32") Con la cubierta y la bandeja cerradas: 1.160 mm × 705 mm × 1.015 mm (45 21/32" × 27 3/4" × 39 15/16")
Peso	Aprox. 177kg (390 lb)
Información de seguridad	Modelo para interior, nivel de contaminación 2*, en altitudes de 2.000 m o inferiores * El nivel de contaminación del entorno de uso debido a la suciedad y al polvo en el aire. El nivel "2" corresponde a un entorno en interiores en general.
Dimensiones en operación (An. × Pr. × Al.)	Con la cubierta frontal abierta y el panel de operaciones en posición vertical: 1.220 mm × 1.240 mm × 1.160 mm (48 1/32" × 48 13/16" × 45 21/32")

*1 Dentro de los 10 min siguientes al último trabajo de impresión

*2 Al utilizar papel común y papel reciclado (85 g/m² (23-lb bond)), y el ajuste de la densidad estándar
Gráfico utilizado: patrón de medición de impresión [Muestra de medición de color 2 (patrón estándar JEITA J6)]

*3 El área garantizada en la impresión de imágenes es la delimitada dentro de los 3 mm (1/8") de los bordes del papel.
El margen al imprimir sobres es de 10 mm (13/32").

*4 Sin operación de impresión y ajuste de temperatura

*5 Un gigabyte (GB) equivale a 1.073.741.824 bytes.

*6 La velocidad de impresión continua varía dependiendo del tipo de equipo de salida opcional conectado.

Al usar la unidad salida offset (A4-LEF Simplex)

Sin offset:

165 hojas/minuto (ComColor GL9730/GL9730R)

140 hojas/minuto (ComColor GL7430/GL7430R)

Con offset:

125 hojas/minuto (ComColor GL9730/GL9730R)

115 hojas/minuto (ComColor GL7430/GL7430R)

Al utilizar el apilador de alta capacidad (A4-LEF Simplex)

Sin offset:

165 hojas/minuto (ComColor GL9730/GL9730R)

140 hojas/minuto (ComColor GL7430/GL7430R)

Con offset:

110 hojas/minuto (ComColor GL9730/GL9730R)

95 hojas/minuto (ComColor GL7430/GL7430R)

*7 LEF significa "Long edge feed" (alimentación por borde largo).

*8 Al ajustar [Consumo energía (reposo)] a [Bajo]

*9 Al utilizar papel común (62 g/m² (17-lb bond))

■ Escáner HS7000 (Opcional)

Funciones de copia y funciones de escáner

Tipo		Escáner de sobremesa con alimentador automático de documentos (ADF)
Modos de escáner		Modo de copia: color, monocromo, auto, cian, magenta Modo de escaneo: color, monocromo, auto, escala de grises
Resolución de escaneo		600 dpi, 400 dpi, 300 dpi, o 200 dpi
Zona de escaneo máxima		303 mm × 432 mm (11 15/16" × 17") (cuando se utiliza el cristal de exposición) 295 mm × 430 mm (11 5/8" × 16 15/16") (cuando se utiliza el ADF)
Funciones de copia	Resolución de escritura	Estándar: 300 dpi × 300 dpi (Solo negro: 600 dpi × 600 dpi) Fino: 300 dpi × 600 dpi (Solo negro: 600 dpi × 600 dpi)
	Tamaño del papel de copia	Máximo: 303 mm × 432 mm (11 15/16" × 17") (equivalente a A3)
	Tiempo de la primera copia	Monocromo/Color: 7 s o menos (para copias A4-LEF en modo prioritario a color)
	Velocidad de copia	Copia simple (A4-LEF, con ADF): 80 ppm o más Copia dúplex (A4-LEF, con ADF): 80 ppm o más
	Tamaño de reproducción	50 % - 200 % (modo copia) 50 % - 200 % (modo escáner, resolución: 200/300 dpi) solo 100 % (modo escáner, resolución: 400/600 dpi)
ADF	Tipo	Desplazamiento de fuente original (capaz de escanear ambas caras de un documento mediante el escaneo en dúplex simultáneo)
	Tamaño original	Máximo: 297 mm × 432 mm (11 11/16" × 17") (equivalente a A3) Mínimo: 100 mm × 148 mm (3 15/16" × 5 27/32")
	Peso del papel	52 g/m ² a 128 g/m ² (14-lb bond a 34-lb bond)
	Capacidad de originales	Máx. 200 hojas: 80 g/m ² (21-lb bond) Altura hasta 25 mm (1")
Funciones de escáner	Niveles de grises en escáner	Entrada de 10 bits y salida de 8 bits para cada color RGB
	Velocidad de escaneo	Monocromo/Color: 100 ppm * Original estándar RISO KAGAKU (A4-LEF), 300 dpi, JPEG, PDF, cuando se almacena en la unidad de estado sólido de la unidad principal.
	Interfaz de red* ¹	Ethernet 1000BASE-T/100BASE-TX/10BASE-T
	Método de almacenamiento de datos* ¹	Almacenamiento en la unidad de estado sólido de la unidad principal, en el servidor, unidad flash USB, o enviado por correo electrónico
	Formato de almacenamiento de datos* ¹	Monocromo: TIFF, PDF, PDF/A Escala de grises/Todo color: TIFF, JPEG, PDF, PDF/A
Fuente de alimentación		CA 100 V - 240 V, 1,2 A - 0,6 A, 50 Hz - 60 Hz
Consumo de energía		Máx. 100 W
Dimensiones (An. × Pr. × Al.)		640 mm × 560 mm × 255 mm (25 7/32" × 22 1/16" × 10 1/16")
Peso		Aprox. 25 kg (55 lb)

Información de seguridad	Modelo interior, nivel de contaminación 2*, A altitudes de 2.000 m o inferiores * El nivel de contaminación del entorno de uso debido a la suciedad y el polvo en el aire. El nivel "2" corresponde a un entorno en interiores en general.
Dimensiones en operación (al estar conectado a la unidad principal) (An. × Pr. × Al.)	En uso : 1.235 mm × 825 mm × 1.260 mm (48 19/32" × 32 15/32" × 49 19/32") Con la cubierta frontal abierta y el panel de operaciones en posición vertical: 1.235 mm × 1.345 mm × 1.635 mm (48 19/32" × 52 15/16" × 64 11/32")

*1 A través del controlador host interno

■ Unidad salida Offset G10 (Opcional)

Tipo	Sistema de bandeja de salida de 1 desplazamiento con función de grapado
Tipo de acabado	Salida offset, grapado
Tamaño del papel	Sin offset Máximo: 340 mm × 550 mm (13 3/8" × 21 5/8") Mínimo: 90 mm × 148 mm (3 9/16" × 5 27/32")
	Salida offset Anchura de papel de tamaño regular: 182 mm × 257 mm - 297 mm × 431,8 mm (7 3/16" × 10 1/8" - 11 11/16" × 17") Anchura de papel de tamaño irregular: 131 mm × 148 mm - 305 mm × 550 mm (5 3/16" × 5 27/32" - 12" × 21 5/8")
Peso del papel	46 g/m ² - 210 g/m ² (12-lb bond - 56-lb bond)
Capacidad de la bandeja	Altura de hasta 108 mm (4 1/4")
Número máximo de grapas	50 hojas*: A4, A4-LEF, JIS-B5, JIS-B5-LEF, Letter, Letter-LEF, 16K, 16K-LEF 25 hojas*: A3, JIS-B4, Ledger, Legal, Foolscap, 8K * Al usar papel común y papel reciclado (85 g/m ² (23-lb bond))
Tamaño de papel para el grapado	A3, JIS-B4, A4, A4-LEF, JIS-B5, JIS-B5-LEF, Ledger, Legal, Letter, Letter-LEF, Foolscap, 8K, 16K, 16K-LEF
Peso del papel para el grapado	52 g/m ² - 210 g/m ² (14-lb bond - 56-lb bond) (papel común, papel reciclado)
Posición de grapado	1 en la parte delantera (ángulo de grapado) 1 en la parte trasera (ángulo de grapado) 2 en el centro (grapado paralelo)
Fuente de alimentación	CA 100 V - 240 V, 1,2 A - 0,6 A, 50 Hz - 60 Hz
Consumo de energía	Máx. 110 W
Dimensiones (An. × Pr. × Al.)	760 mm × 680 mm × 585 mm (29 29/32" × 26 25/32" × 23 1/32")
Peso	Aprox. 30 kg (66 lb)
Información de seguridad	Modelo interior, nivel de contaminación 2*, A altitudes de 2.000 m o inferiores * El nivel de contaminación del entorno de uso debido a la suciedad y el polvo en el aire. El nivel "2" corresponde a un entorno en interiores en general.

Dimensiones en operación (al estar conectado a la unidad principal) (An. × Pr. × Al.)	En uso: 1.440 mm × 725 mm × 1.345 mm (56 11/16" × 28 17/32" × 52 15/16") Con la cubierta abierta: 1.440 mm × 1.240 mm × 1.345 mm (56 11/16" × 48 13/16" × 52 15/16")
---	---

■ Alimentador de alta capacidad G10 (Opcional)

Tipo	Alimentador externo de alta capacidad
Tamaño del papel	Máximo: 340 mm × 465 mm (13 3/8" × 18 5/16") Mínimo: 90 mm × 148 mm (3 9/16" × 5 27/32")
Peso y tipo de papel	46 g/m ² - 210 g/m ² (12-lb bond - 56-lb bond) (papel común, papel reciclado, sobre, tarjetas postales)
Capacidad de la bandeja	Altura de hasta 440 mm (17 11/32")
Fuente de alimentación	CA 100 V - 240 V, 1,0 A - 0,5 A, 50 Hz - 60 Hz
Consumo de energía	Máx. 100 W
	Listo ^{*1} : 30 W o menos
	Reposo ^{*2} : 30 W o menos
	En espera: 0,5 W o menos
Ruido en funcionamiento	Máx. 68 dB (A) A4-LEF (Simplex) a máxima velocidad de impresión
Dimensiones (An. × Pr. × Al.)	790 mm × 630 mm × 740 mm (31 1/8" × 24 13/16" × 29 5/32")
Peso	Aprox. 69 kg (152 lb)
Información de seguridad	Modelo interior, nivel de contaminación 2 [*] , A altitudes de 2.000 m o inferiores * El nivel de contaminación del entorno de uso debido a la suciedad y el polvo en el aire. El nivel "2" corresponde a un entorno en interiores en general.
Dimensiones en operación (al estar conectado a la unidad principal) (An. × Pr. × Al.)	En uso: 1.565 mm × 725 mm × 1.160 mm (61 19/32" × 28 17/32" × 45 21/32") Con la cubierta abierta: 1.565 mm × 1.240 mm × 1.160 mm (61 19/32" × 48 13/16" × 45 21/32")

*1 Sin operación de impresión

*2 Al ajustar [Consumo energía (reposo)] a [Bajo]

■ Apilador de alta capacidad G10 (Opcional)

Tipo	Apilador de alta capacidad con función offset
Tipo de acabado	Intercalado, apilado (offset)
Tamaño del papel	Máximo: 340 mm × 460 mm (13 3/8" × 18 1/8") Mínimo: 90 mm × 148 mm (3 9/16" × 5 27/32") Offset: 90 mm × 182 mm - 340 mm × 432 mm (3 9/16" × 7 3/16" - 13 3/8" × 17") (No se admiten sobres)
Peso y tipo de papel	46 g/m ² - 210 g/m ² (12-lb bond - 56-lb bond) (papel común, papel reciclado, tarjetas postales)
Capacidad de la bandeja	Intercalado: altura de hasta 440 mm (17 11/32") ^{*1} Offset: altura de hasta 405 mm (15 15/16") ^{*2}
Fuente de alimentación	CA 100 V - 240 V, 1,4 A - 0,7 A, 50 Hz - 60 Hz

Consumo de energía	Máx. 140 W
	Listo ^{*3} : 30 W o menos
	Reposo ^{*4} : 30 W o menos
	En espera: 0,5 W o menos
Ruido en funcionamiento	Máx. 68 dB (A) A4-LEF (Simplex) a máxima velocidad de impresión
Dimensiones (An. × Pr. × Al.)	1.000 mm × 700 mm × 960 mm (39 3/8" × 27 9/16" × 37 13/16")
Peso	Aprox. 135 kg (298 lb)
Información de seguridad	Modelo interior, nivel de contaminación 2*, A altitudes de 2.000 m o inferiores * El nivel de contaminación del entorno de uso debido a la suciedad y el polvo en el aire. El nivel "2" corresponde a un entorno en interiores en general.
Dimensiones en operación (al estar conectado a la unidad principal) (An. × Pr. × Al.)	En uso: 2.200 mm × 725 mm × 1.160 mm (86 19/32" × 28 17/32" × 45 21/32") Con la cubierta abierta: 2.210 mm × 1.315 mm × 1.160 mm (87" × 51 3/4" × 45 21/32")

*1 Altura de hasta 110 mm (4 5/16") para A5, tarjetas postales, sobres, papel de tamaño no regular

*2 No aplicable a A5, tarjetas postales, sobres, papel de tamaño irregular, etc.

*3 Sin operación de impresión

*4 Al ajustar [Consumo energía (reposo)] a [Bajo]

■ Finalizador multifunción FG20 (Opcional)

Tipo	Unidad externa de acabado del papel	
Tipo de bandeja	Bandeja superior, bandeja apilable, bandeja para folletos	
Tipo de acabado	Salida en offset, grapado, perforación, encuadernación de folletos, plegado doble	
Tamaño del papel de plegado admitido	Bandeja superior	Máximo: 330 mm × 488 mm (13" × 19 3/16") Mínimo: 100 mm × 148 mm (3 15/16" × 5 27/32")
	Bandeja de apilamiento	Máximo: 330 mm × 488 mm (13" × 19 3/16") Mínimo: 148 mm × 148 mm (5 27/32" × 5 27/32")
	Grapado	Máximo: 297 mm × 432 mm (11 11/16" × 17") (equivalente a A3) Mínimo: 182 mm × 148 mm (7 3/16" × 5 27/32")
	Bandeja de folletos	Máximo: 330 mm × 488 mm (13" × 19 3/16") Mínimo: 182 mm × 257 mm (7 3/16" × 10 1/8")
Peso del papel	Bandeja superior	52 g/m ² - 210 g/m ² (14-lb bond - 56-lb bond)
	Bandeja de apilamiento	52 g/m ² - 210 g/m ² (14-lb bond - 56-lb bond)
	Bandeja de folletos	60 g/m ² - 90 g/m ² (16-lb bond - 24-lb bond) (peso del papel para las hojas de cubierta: 90 g/m ² - 210 g/m ² (24-lb bond - 56-lb bond))
Capacidad de la bandeja	Bandeja superior ^{*2}	Altura de hasta 50 mm (1 31/32")
	Bandeja de apilamiento	Altura de hasta 200 mm (7 7/8")
	Bandeja de folletos	Altura de hasta 50 mm (1 31/32")

Velocidad de impresión	Velocidad de impresión máxima	165 hojas/minuto ^{*6} (ComColor GL9730/GL9730R) 140 hojas/minuto ^{*6} (ComColor GL7430/GL7430R)
	Velocidad de apilado	80 hojas/minuto ^{*7} (ComColor GL9730/GL9730R) 70 hojas/minuto ^{*7} (ComColor GL7430/GL7430R)
	Salida offset	80 hojas/minuto ^{*7} (ComColor GL9730/GL9730R) 70 hojas/minuto ^{*7} (ComColor GL7430/GL7430R)
	Impresión de folletos	2 libros/minuto ^{*8}
Grapado	Número máximo de grapas	100 hojas ^{*2 *3}
	Tamaño del papel admitido	Máximo: 297 mm × 432 mm (11 11/16" × 17") (equivalente a A3) Mínimo: 182 mm × 148 mm (7 3/16" × 5 27/32")
	Peso del papel	52 g/m ² - 210 g/m ² (14-lb bond - 56-lb bond)
	Posición de grapado	1 en la parte delantera (grapado en ángulo/grapado en paralelo) 1 en la parte trasera (grapado en ángulo ^{*4} , grapado paralelo) 2 en el centro (grapado paralelo)
Perforado ^{*9}	Número de perforaciones	2 orificios, 3 orificios 2 orificios, 4 orificios
	Tamaño del papel	2 orificios: A3, JIS-B4, A4-LEF, A4, JIS-B5-LEF, Ledger, Legal, Letter, Letter-LEF, Foolscap, 8K, 16K-LEF 3 orificios: A3, JIS-B4, A4-LEF, JIS-B5-LEF, Ledger, Letter-LEF, 8K, 16K-LEF 4 orificios: A3, A4-LEF, Ledger, Letter-LEF, 8K, 16K-LEF
	Peso del papel	52 g/m ² - 210 g/m ² (14-lb bond - 56-lb bond)
Creación de un folleto (margen central/pliegue doble)	Número máximo de hojas ^{*2 *5}	Margen central: 20 hojas (80 páginas) Pliegue doble: 5 hojas (20 páginas)
Dimensiones (An. × Pr. × Al.) ^{*1}		1.205 mm × 735 mm × 1.215 mm (47 7/16" × 28 15/16" × 47 27/32")
Peso ^{*1 *10}		Aprox. 140 kg (308 lb)
Fuente de alimentación		CA 100 V - 240 V, 50 Hz - 60 Hz, 2,3 A - 1,1 A ^{*11}
Consumo de energía ^{*12}		Máx. 230 W
Ruido en funcionamiento		68 dB (A) o menos (cuando se utiliza el finalizador multifunción)
Información de seguridad		Modelo interior, nivel de contaminación 2*, A altitudes de 2.000 m o inferiores * El nivel de contaminación del entorno de uso debido a la suciedad y el polvo en el aire. El nivel "2" corresponde a un entorno en interiores en general.

Dimensiones (al estar conectado a la unidad principal) (An. × Pr. × Al.)	Con unidad de carpeta	En uso: 2.655 mm x 735 mm x 1.215 mm (104 17/32" × 28 15/16" × 47 27/32")
		Con la cubierta y la bandeja extendidas: 2.655 mm x 1.325 mm x 1.215 mm (104 17/32" × 52 5/32" × 47 27/32")
	Sin unidad de carpeta	En uso: 2.415 mm x 735 mm x 1.215 mm (95 3/32" × 28 15/16" × 47 27/32")
		Con la cubierta y la bandeja extendidas: 2.415 mm x 1.325 mm x 1.215 mm (95 3/32" × 52 5/32" × 47 27/32")

*1 incluye la unidad de transferencia.

*2 Al utilizar papel común y papel reciclado (85 g/m² (23-lb bond))

*3 65 hojas para un tamaño de papel superior a A4/Letter o para un papel cuya anchura y longitud superen los 216 mm (8 1/2")

*4 El grapado en ángulo trasero solo está disponible para A4-LEF y A3.

*5 Incluye una cubierta añadida.

*6 A4-LEF Símples

*7 A4-LEF Dúplex, un documento de 20 páginas

*8 A4-SEF, un documento de 60 páginas (15 hojas)

*9 Para utilizar la función de perforación, se necesita la unidad de perforación opcional.

*10 Excluye la unidad de perforación.

*11 3,0-1,5 A cuando se conecta a la unidad de plegado (la unidad de plegado: 0,7-0,4 A)

*12 300 W cuando se conecta a la unidad de plegado (la unidad de plegado: 70 W)

■ Unidad de plegado FG20 (Unidad opcional para el finalizador multifunción FG20)

Tamaño y peso del papel admitidos	Pliegue Z ^{*1}	Tamaño del papel: A3, JIS-B4, Ledger, 8K Peso del papel: 60 g/m ² - 90 g/m ² (16-lb bond - 24-lb bond) (papel normal, papel reciclado)
	3 pliegues (3 pliegues exteriores/3 pliegues interiores)	Tamaño del papel: A4, Letter Peso del papel: 60 g/m ² - 90 g/m ² (16-lb bond - 24-lb bond) (papel normal, papel reciclado)
Capacidad de la bandeja de salida de trípticos ^{*2}	Aprox. 30 hojas	
Número de pliegues aplicable	1 hoja	
Dimensiones (An. × Pr. × Al.)	235 mm × 735 mm × 1.005 mm (9 1/4" × 28 15/16" × 39 9/16")	
Peso	Aprox. 52 kg (114 lb)	

*1 Cuando se imprimen copias en la bandeja de apilamiento, la altura máxima de páginas varía en función del tamaño del papel.
(Papel A3: 80 páginas, papel JIS-B4: 60 páginas)

*2 Al utilizar papel común y papel reciclado (85 g/m² (23-lb bond))

■ Alimentador adicional de 2000 hojas FG20 (opcional)

Tipo	Unidad de bandeja de papel externa
Tamaño del papel admitido	A4-LEF, JIS-B5-LEF, Letter-LEF, 16K-LEF
Peso del papel	52 g/m ² - 104 g/m ² (14-lb bond - 28-lb bond) (papel común, papel reciclado)
Capacidad de la bandeja	Altura hasta 220 mm (8 21/32") ^{*1}
Fuente de alimentación	Alimentación de la unidad principal
Dimensiones (An. × Pr. × Al.)	415 mm × 600 mm × 390 mm (16 11/32" × 23 5/8" × 15 11/32")
Peso	Aprox. 29 kg (64 lb)

Información de seguridad	Modelo interior, nivel de contaminación 2*, A altitudes de 2.000 m o inferiores * El nivel de contaminación del entorno de uso debido a la suciedad y el polvo en el aire. El nivel "2" corresponde a un entorno en interiores en general.
Dimensiones en operación (cuando está conectado a la unidad principal) (An. × Pr. × Al.)	En uso: 1.220 mm × 725 mm × 1.160 mm (48 1/32" × 28 17/32" × 45 21/32") Con la guía de papel y la bandeja abiertas: 1.480 mm × 1.240 mm × 1.160 mm (58 9/32" × 48 13/16" × 45 21/32")

*1 Al utilizar el papel IJ (85 g/m² (23-lb bond))

■ Kit de autenticación para tarjetas IC II (Opcional)

Tarjeta aplicable	ISO 14443 TypeA/TypeB/FeliCa®/MIFARE®
Tipo	sistema RFID
Fuente de alimentación	Alimentación a través de puerto USB
Información de seguridad	Tipo interior, nivel de polución 2*, A altitudes de 2.000 m o menos * El nivel de polución del entorno de uso debido a la suciedad y al polvo en el aire. El nivel "2" corresponde a un entorno en interiores en general.

■ Kit PS FG10 (Opcional)

El kit PS FG10 no es compatible en algunas regiones.

Impresoras compatibles	Serie ComColor GL
Tipo	Opción RIP
PDL (Lenguaje de descripción de páginas)	PostScript® Level3 (CPSI:3019)* ¹ PDF (1.7) PCL 5c, PCL 6 (PCL XL)* ² TIFF (6.0)* ³
Protocolos compatibles	TCP/IP, HTTP, HTTPS (TLS), DHCP, ftp, lpr, IPP, SNMP (SNMP v1), Port 9100 (RAW port), IPv4, IPv6, IPsec (IKEv1)
Fuentes instaladas	PS: 136 fuentes de caracteres latinos y 2 fuentes japonesas PCL: 88 fuentes de caracteres latinos

*1 Motor genuino de Adobe

*2 RISO no proporcionará ningún controlador de impresora PCL. Para salida de PCL, las funciones disponibles pueden variar de la impresión a través del controlador de impresora PS. Si necesita las funciones no disponibles para salida de PCL, imprima mediante el controlador de impresora PS.

*3 Para salida de TIFF, las funciones disponibles pueden variar de la impresión a través del controlador de impresora PS.

Consumibles

Recomendamos que utilice los productos consumibles enumerados a continuación.

Las especificaciones sobre los consumibles y sus tipos están sujetas a cambios sin previo aviso.

Para más información sobre precios, póngase en contacto con su proveedor o representante de servicio autorizado.

Cartuchos de tinta

Tipo	Color	Cantidad	Unidad
Cartucho de tinta ComColor GL (UA)	Cian Magenta Amarillo Gris Negro	NETO. 1.000 ml	1 unidad
Cartucho de tinta ComColor GL (E)			
Cartucho de tinta ComColor GL (RS)			
Cartucho de tinta ComColor GL R (UA)			
Cartucho de tinta ComColor GL R (E)			

Utilice el cartucho de tinta dentro de un plazo de aproximadamente 24 meses contados desde la fecha de fabricación (si se conserva a temperatura ambiente).

Para mejorar las condiciones de impresión, se recomienda que utilice el cartucho de tinta tan pronto como sea posible después de haberlo adquirido.

Encontrará la fecha de fabricación marcada en el cartucho de tinta.

Índice

Numerics

3 pliegues exteriores	222, 230
3 pliegues interiores	222, 230

A

A todo color	64, 97, 115
ADF	30
Adición de una gran cantidad de papel	202
Ajustes en [Almac.] - [Cargar]	149
Ajustes en [Almac.] - [Guardar]	147
Ajustes en [USB] - [Cargar]	160, 249
Alimentador de alta capacidad	198
Almac.	119
Alta calidad	118
Añadir a favoritos	87, 114
Añadir a la Libreta de direcciones	102
Añadir cubierta	81, 128
Añadir papel en la bandeja estándar	51
Añadir una carpeta	152
Añadir una carpeta al almacenamiento	152
Apilador de alta capacidad	208

Á

Área imprimible en sobres	24
---------------------------------	----

B

Bandeja adicional	196
Bandeja cara abajo	29
Bandeja de apilamiento	208, 216
Bandeja de apilamiento amplia	203
Bandeja de apilamiento de control automático	203
Bandeja de folleto	216
Bandeja de salida	206, 206, 213, 214, 227, 231
Bandeja de salida de original de ADF	30
Bandeja estándar	30
Bandeja para papel	118
Bandeja salida trípticos	216
Bandeja superior	216
Bandejas de alimentación	30
Borde de encuadernación	81, 126, 193, 195, 221, 223, 229
Borde de página	74
Borrador	129
Borrar predeterminados	88
Borrar sombra libro	70, 99

Botón de apertura de guías de papel	203
Botón de bandeja de salida de trípticos	216
Botón de descenso de bandeja estándar	29, 198
Botón de descenso de la bandeja apilamiento	208
Botón Información de sistema	33
Botón Mantenimiento	33
Botón Menú Administrador	33
Botones comunes	114
Botones de modo	33
Buscar	153
Buscar documentos guardados en almacenamiento	153

C

Cable Ethernet protegido	18
Calidad imagen	75, 129
Cambio de ajustes durante la copia	60
Cambio de ajustes durante la impresión	108
Cambio de la contraseña de inicio de sesión	48, 171
Cambio de papel en la bandeja estándar	51
Cambio del ajuste de bandeja para papel	65
Cancelar copia	59
Cantidad de tinta restante	33
Capacidad máxima	23
Cara arriba o abajo	207, 215, 232
Carga de papel	48
Carga del siguiente trabajo de copia	59
Carga máxima	25
Carro	208
Carro específico	212
Cartuchos de tinta	258, 269
Cian	64, 115
Claridad	130
Código de barras	131
Código PIN	95, 133
Colocar una gran cantidad de papel	201
Combinar	71, 121
Comentario trabajo	133
Compilación del trabajo de escaneo	84, 100
Comprobación del estado actual de un trabajo	55
Comprobación del recuento de carga	170
Comprobación del recuento detallado	170
Comprobar ajustes	87, 101
Comprobar doble alimentación	65
Configuración impresora	137
Consumibles	269

Contraste	130
Control guía papel	207
Control imagen	76, 99
Copia adicional	86
Copia ejemplo	86
Copiar documentos guardados en almacenamiento a una carpeta	154
Copiar documentos guardados en una unidad flash USB a una carpeta	163
Copiar los documentos guardados en la memoria a una unidad flash USB	153
Copias	116
Corrección de gamma	75, 99, 130, 243
Cristal	29
Croma	130
Cubierta acolchada de la bandeja estándar	198, 200
Cubierta de folleto	225
Cubierta de liberación de atascos	188
Cubierta de transferencia	198, 216
Cubierta derecha	208, 216
Cubierta frontal	30, 198
Cubierta izquierda	30, 208
Cubierta original	29

D

Dcha a izda	122
Definición del área del código de barras	131
Densidad impresión	68, 129
Desbloqueo cubierta delantera	30, 42
Descarga de trabajos escaneados a un ordenador	172
Desplaz. imagen	241
Destino	119
Detección de páginas en blanco	135
Dirección de plegado	223
Dirección IP	169
Dirección MAC	169
Dirección/destino	93
División de página	70, 99
Dúplex/Síplex	67, 95, 115

E

Edición de favoritos	87
Edición de la Libreta de direcciones	102
Edición del orden de botones	89
Edit.favoritos	120
Eliminar una dirección o un destino	103
En/fuera línea	140
Encuad. folleto	224, 242
Encuadernación	126, 227
Enlace sistema externo	141

Entrada de carpeta	138
Entrada papel personalizado	137
Entre clases	127
Entre trabajos	127
Equipos onduladores	208, 209
Escala de grises	97
Escaneo ADF y pausa	68
Escáner	29
Especificación de un tamaño de papel personalizado	118
Especificación de un tamaño personalizado	116
Estocástico	130

F

Favoritos	86, 161
Fecha y hora	33
Finalizador multifunción	216
Folleto	72, 122
Formato archivo	97
Formato de archivo para guardar los datos escaneados	97
Funciones de ahorro de energía	47

G

Grapado	191, 195, 220, 229
Guard.doc	151, 161
Guardado por defecto	88
Guardar a USB	119
Guardar como un archivo	119
Guía de original en ADF	30
Guía de papel	208
Guía de papel (extremo)	203
Guía de papel (lateral)	203
Guía de papel para bandeja estándar	29, 198
Guía de sobre	198

H

Hoja de separación	79, 127
--------------------------	---------

I

Icono de enlace FORCEJET™	33
Icono de trabajo	55
Icono Sin conexión	33
Impresión de originales con código de barras	186
Impresión lenta	83, 135
Impresión y Pausa	116
Imprimiendo papel multiparte	135
Imprimir en sobres	50
Indicador de uso de la SSD	38
Inicio de la RISO Console	167

Inicio de sesión	47
Inicio de sesión en la RISO Console	167
Instalación del software de definición del área del código de barras	180
Instalación y desinstalación del controlador de la impresora	53
Intercalado	68, 116
Interrumpir copia	84
Interruptor principal de alimentación	30
Introducción de texto	45
Izda a dcha	122

K

Kit PS	233
--------------	-----

L

LED de alimentación principal	31
LED de datos	31
LED de error	31
LED de escáner	29
LED de indicación de atasco de papel	216
Libros separados	224, 227, 242
Limpieza cabezal impresión	42
Limpieza de cabezales	177
Lista	120
Lista de trabajos	55

M

Magenta	64, 115
Marca de agua	123
Margen central	225, 228
Margen de encuadernación	81, 82, 195, 230
Mate estucado	118
Máxima área imprimible	24
Media tinta	130
Mediante impresora compartida	136
Mejora imagen sobre	133
Menú personalizado	87, 102
Modo color	64, 96, 115

N

Negro	64, 97, 115
Nivel color de fondo	76, 100
Nivel de exposición	68, 98
Nombre comunidad SNMP	136
Nombre de trabajo	133
Nombre de usuario	33
Nombre documento	96

O

Obtener datos impresora	139
Operaciones	181
Operaciones de botones de la RISO Console	168
Orden inverso	247
Ordenar	68, 116
Organizadores de papel	203
Orientación	116
Orientación de carga del papel	193, 193, 221, 221
Orientación original	67, 95, 195, 229
Originales	23

P

Palanca de ajuste de presión de alimentación del papel	29, 198
Palanca de ajuste de presión de alimentación del papel de la guía de sobre	198
Palanca de ajuste del ángulo de la guía de sobre	198
Palanca de unidad original de ADF	30
Palancas de guía de alimentación del papel	30, 198
Panel de operaciones	30, 31
Panel táctil	31, 43
Pantalla [Activo / Inact.]	55
Pantalla Activo / Inactivo	175
Pantalla Almacenamiento	37
Pantalla Cambiar ajuste	37
Pantalla Cambiar ajuste en [USB] - [Cargar]	41
Pantalla Cargar	174
Pantalla Consumibles	42, 169
Pantalla Copia	35
Pantalla de datos de formulario	248
Pantalla de información de licencia	43
Pantalla de Información de licencia	171
Pantalla del menú Escanear	172
Pantalla del menú Imprimir	173
Pantalla del menú Mantenimiento	177
Pantalla Enlace sistema externo	41
Pantalla Escanear	35
Pantalla Finalizado	56, 175
Pantalla Guardar documento en [Almac.] - [Guardar]	38
Pantalla Guardar documento en [USB] - [Guardar]	40
Pantalla Home2	34
Pantalla Imprimir	36
Pantalla Información de modelo	43
Pantalla Información de sistema	42, 169
Pantalla Información de usuario	43, 171
Pantalla Inicio1	33
Pantalla Lista de trabajos en espera	36

Pantalla Mantenimiento	42
Pantalla Menú Administrador	42
Pantalla USB	39
Pantalla Vista en [Almac.] - [Cargar]	38
Pantalla Vista en [Almac.] - [Guardar]	37
Pantalla Vista en [USB] - [Cargar]	40
Pantallas de controlador de la impresora	109
Papel común	25
Papel de impresión	25, 25
Papel IJ	118
Papel no utilizable	26
Papel reciclado	25
Perfil de color	119, 243
Perforado	222, 229
Peso del papel	25
Peso original	23
Pestaña Avanzado	133
Pestaña Básico	115
Pestaña Disposic.	121
Pestaña Entorno	136
Pestaña Favoritos	120
Pestaña Imagen	129
Plegado	222, 230
Pliegue Z	222, 230
Posición de ajuste de la bandeja de apilamiento	188
Posición imagen	76, 125
Poster	123
Precauciones con los originales	23
Previsu. preenvío	101
Previsu. preguard	151
Prioridad de velocidad de procesamiento	129
Procesamiento de puntos	130
Programa	78, 134
Propietario	133
Puerto USB	30
Punto reticular	130

R

Realizar mantenimiento durante la copia	60
Relevo bandeja salida ...206, 207, 214, 215, 227, 232	
Relevo de bandeja para papel	83
Repetir imagen	72, 122
Resolución	98
Restablecer ajustes de usuario	114
Restaurar los valores por defecto	114
Retirada de impresiones	210
Rotación	125
Rotación autom. imagen	84, 231

S

Salida	119
Salida offset	194, 194, 194, 226, 228, 228
Salida offset (Programa)	194, 214, 227
Selección de bandeja de salida	206
Selección de bandeja por pág.	240
Selección de papel	64
Sello	72, 124
Sello de fecha	73, 125
Sello de página	73, 124
Sello de texto	74, 125
Separación	81
Sin intercalar	68, 116
Sobres	25
Suavizado líneas	129
Sup / Inf	122
Sup. arriba	67
Sup. izq.	67
Superpos. formulario	244
Superposición	77

T

Tamaño del papel	25
Tamaño escaneo	66, 97
Tamaño mixto pliegue Z	231
Tamaño original	23, 116
Tamaño papel	98, 117
Tamaño reproducción	64, 100
Tapón	49
Tarjeta-IJ	118
Tecla Clear	32
Tecla de estado de trabajo	31
Tecla de Inicio	31
Tecla Interrupt	31
Tecla Login/Logout	31
Tecla Power (Tecla de encendido)	32
Tecla Reset	32
Tecla Start	31
Tecla Stop	31
Tecla Wakeup	32
Teclas de función	31
Teclas numéricas	32
Tipo de papel	25
Tipo original	23, 75, 99, 129
Tipo papel	64, 66, 118
Toma de la unidad principal	30
Toma de la unidad salida offset boca abajo	188
Toma del alimentador de alta capacidad	198
Toma del apilador de alta capacidad	208

U

Unidad de plegado216
Unidad de transferencia216
Unidad principal29
Unidad salida Offset188

V

Varios tamaños original69, 98, 117
Ver saldo43
Versión135

W

Wake On LAN136

Z

Zoom117

Aviso para los Estados Miembros de la Unión Europea

RISO, el medio ambiente y la directiva sobre residuos de aparatos eléctricos y electrónicos “Directiva RAEE”

Qué es la Directiva RAEE?

El objetivo de la directiva RAEE es reducir los residuos y garantizar el reciclaje de los equipos eléctricos y electrónicos al final de su vida útil.



¿Qué significa el símbolo del contenedor con ruedas tachado?

El símbolo del contenedor con ruedas tachado indica que este producto no debe desecharse junto a la basura común.

Póngase en contacto con su representante de atención al cliente de RISO para obtener más información sobre su desechado.

¿Qué significa el símbolo de la barra gruesa?

La barra gruesa debajo del contenedor con ruedas tachado indica que este producto se lanzó al mercado después del 13 de agosto de 2005.

¿Con quién debo ponerme en contacto si deseo obtener más información acerca de la Directiva RAEE?

Para obtener información más detallada, deberá ponerse en contacto con su representante de atención al cliente de RISO.

