



Serie **RISO MH**

Guía del Usuario

MH 9450

MH 9350

Acerca de esta máquina	1
Operaciones básicas	2
Funciones para la creación de masters	3
Funciones para imprimir	4
Funciones útiles	5
Funciones para escaneado	6
Configuración de las condiciones de funcionamiento	7
RISO Console	8
Sustitución de consumibles	9
Mantenimiento	10
Resolución de problemas	11
Apéndice	12



As an **ENERGY STAR**[®] Partner, RISO KAGAKU CORP. has determined that this product meets the **ENERGY STAR**[®] guidelines for energy efficiency.

For MH9450U

Duplicator Model: MH9450U

RFID System Model: 050-34901

Contains FCC ID: RPARFR6

This device complies with Part 15 of the FCC Rules. Operation is subject to the following two conditions: (1) this device may not cause harmful interference, and (2) this device must accept any interference received, including interference that may cause undesired operation.

The user is cautioned that unauthorized changes or modifications not approved by RISO could void the user's authority to operate the equipment.

NOTE: This equipment has been tested and found to comply with the limits for a Class B digital device, pursuant to part 15 of the FCC Rules. These limits are designed to provide reasonable protection against harmful interference in a residential installation. This equipment generates, uses and can radiate radio frequency energy and, if not installed and used in accordance with the instructions, may cause harmful interference to radio communications. However, there is no guarantee that interference will not occur in a particular installation. If this equipment does cause harmful interference to radio or television reception, which can be determined by turning the equipment off and on, the user is encouraged to try to correct the interference by one or more of the following measures:

- Reorient or relocate the receiving antenna.
- Increase the separation between the equipment and receiver.
- Connect the equipment into an outlet on a circuit different from that to which the receiver is connected.
- Consult the dealer or an experienced radio/TV technician for help.

Contains IC: 4819A-RFR6

Operation is subject to the following two conditions: (1) this device may not cause interference, and (2) this device must accept any interference, including interference that may cause undesired operation of the device.

CAN ICES-3(B)/NMB-3(B)

Perchlorate Material-special handling may apply, See www.dtsc.ca.gov/hazardouswaste/perchlorate
This product may contain certain substances which are restricted when disposed.
Therefore, be sure to consult your contracted service dealer.

Para MH9350E

Este producto está equipado con sistema RFID (Radio Frequency Identification -Identificación por radiofrecuencia).



Directiva RE: dispositivo de clase 1

Nur MH9350E

MASCHINENLÄRM INFORMATION

Maschinenlärminformations-Verordnung 3. GSGV:

Der höchste Schalldruckpegel beträgt 70 dB(A) oder weniger gemäß EN ISO 7779.

Hinweis:

Das Gerät ist nicht für die Benutzung am Bildschirmarbeitsplatz gemäss BildscharbV vorgesehen.

RISO KAGAKU CORPORATION LONDON OFFICE

Avda. de les Garrigues, 38-44 planta 2a local B1 08820 Prat de Llobregat - Barcelona, Spain

Para MH9350A

Advertencia

Este es un producto de Clase A. En un entorno doméstico este producto puede provocar interferencias de radio, en cuyo caso puede que el usuario deba tomar las medidas adecuadas.

Prefacio

Gracias por comprar esta impresora.

Esta máquina es un duplicador digital que permite impresiones claras utilizando operaciones simples como si utilizara una fotocopidora.

Además de las funciones básicas de escaneado e impresión de originales en papel, dispone de otra serie de funciones, como la impresión desde un ordenador y el uso de datos de originales escaneados.

Los dos tambores integrados permiten la impresión de color doble en una sola alimentación de papel.

■ Contenido descriptivo en esta guía

- Queda terminantemente prohibida la reproducción de esta guía total o parcialmente sin el permiso de RISO KAGAKU CORPORATION.
- El contenido de esta guía está sujeto a modificaciones futuras sin previo aviso para la mejora del producto.
- Tenga en cuenta que la empresa no asume responsabilidad alguna por el efecto de los resultados provocados por el uso de esta guía y el funcionamiento de esta máquina.

■ Marcas comerciales

- , RISO y RISO iQualitySystem son marcas comerciales o marcas comerciales registradas de RISO KAGAKU CORPORATION en Estados Unidos y otros países.
- Microsoft y Windows son marcas comerciales registradas o marcas comerciales de Microsoft Corporation en Estados Unidos y otros países.
- Android y Google Play son marcas comerciales de Google LLC.
- Los logotipos de SD y SDHC son marcas comerciales de SD-3C, LLC.
- El resto de nombres de empresa o marcas comerciales son marcas comerciales registradas o marcas comerciales de cada empresa, respectivamente.



La organización Color Universal Design Organization (CUDO) certifica que esta máquina se ha fabricado siguiendo las consideraciones de Color Universal Design, que mejora la visibilidad para más usuarios independientemente de las diferencias individuales en la percepción del color.

Acerca de las Guías del usuario

Se proporcionan Guías del usuario para esta máquina

Esta máquina se suministra con las siguientes Guías del usuario.

Lea detenidamente estas Guías del usuario antes de utilizar esta máquina.

Léalas también siempre que sea necesario en caso de que existan dudas durante el uso de esta máquina. Esperamos que utilice de forma constante estas guías junto con esta máquina.

■ Guía del usuario de RISO MH9450/9350 (esta guía)

En esta Guía del usuario se explican los procedimientos de funcionamiento básico de esta máquina, así como el uso de funciones de impresión avanzadas y otras funciones útiles.

También se explican precauciones de uso, la gestión y sustitución de consumibles y los procedimientos de resolución de problemas.

■ Guía del usuario del RISO Printer Driver

Esta Guía del usuario se incluye como un archivo PDF en el DVD-ROM adjunto.

Describe los procedimientos de funcionamiento para la impresión en esta máquina desde un ordenador así como diversos ajustes.

■ Guía del usuario del RISO Utility Software

Esta Guía del usuario se incluye como un archivo PDF en el CD-ROM adjunto.

Explica cómo utilizar el RISO COPY COUNT VIEWER y el RISO USB PRINT MANAGER.

■ Guía del usuario del Editor RISO

En esta Guía del usuario se explica cómo utilizar la función [Editor].

Acerca de los símbolos



Advertencias y precauciones para garantizar la seguridad.



Cuestiones importantes que requieren una atención especial. Léalas con atención y siga las instrucciones.



Explicación complementaria que proporciona información útil.



Indica páginas de referencia.

Acerca de las pantallas y las ilustraciones

Las pantallas y las ilustraciones proporcionadas en esta guía pueden variar en función de factores ambientales de uso como el modelo y las condiciones de instalación de piezas opcionales.

Contenido

Prefacio	1
Acerca de las Guías del usuario	2
Se proporcionan Guías del usuario para esta máquina	2
Acerca de los símbolos	2
Acerca de las pantallas y las ilustraciones	2
Contenido	3
Precauciones de seguridad	10
Indicaciones de advertencia	10
Lugar de instalación	10
Conexión a la red eléctrica	10
Conexión a tierra	10
Manejo de la máquina	11
Tinta	11
Ubicaciones de las etiquetas de precaución	12
Antes de comenzar a usar la máquina	12
Precauciones de instalación	12
Precauciones de uso	13
Consumibles	13
Impresión de datos de originales	14
Software	14
Originales	15
Papeles de impresión	15
Área de impresión	17
Material que no se debe imprimir	18

Capítulo 1 Acerca de esta máquina

Nombre y función de cada pieza	20
Lado de alimentación del papel	20
Lado de recepción de papel	21
Opción	22
Panel de control	23
Pantallas de panel táctil	24
Pantalla [HOME]	24
Pantalla de autenticación	24
Pantalla básica de creación de masters	24
Pantalla básica de impresión	26
Pantalla básica de escaneado	26
Pantalla [Renombrar]	27
Flujo de impresión	28
“Proceso de creación de masters” y “Proceso de impresión”	28
¿Qué es [Proceso automático]?	28

Capítulo 2 Operaciones básicas

Descripción general	30
Preparación antes de impresión	30
Configuración de la bandeja de alimentación de papel y el papel.....	30
Configuración de la bandeja de recepción del papel.....	31
Colocación de originales	33
Al utilizar el cristal de exposición.....	34
Al utilizar el alimentador automático de documentos.....	34
Impresión de originales en papel	35
Impresión de color doble.....	35
Impresión de mono-color.....	37
Impresión desde ordenador	40
Cuando [Impresión Auto] no está [Activado].....	41
Cuando [Impresión ID] se ha definido.....	42
Almacenamiento del original en papel como datos	43
Instalación de una tarjeta de memoria.....	43
Extracción de la tarjeta de memoria.....	44
Escaneado de los originales en papel.....	45
Impresión de los datos del original guardados	45
Impresión desde [Depósito].....	45
Impresión desde [Docs del USB].....	47
Impresión desde [Impresión USB (Automática)].....	48
Cómo imprimir los datos de ID.....	48
Realizar la autenticación antes de utilizar esta máquina	49
Realizar la operación de autenticación.....	49
Liberación del estado de autenticación.....	50

Capítulo 3 Funciones para la creación de masters

Funciones para la creación de masters	52
Tratamiento de imágenes adecuado para el original [Imagen]	53
Selección de un método para procesar la graduación de fotos [Punto Proceso]	55
Ajuste de la oscuridad y claridad de fotos [Aj contraste]	55
Ajuste de la graduación de fotos [Curva tono]	56
Ajuste del contraste del original [Contraste]	56
Uso de un original de tipo libro [Sombra libro]	57
Ahorro de tinta [Ahorro tinta]	58
Reducción del tiempo de creación de masters [Creación de máster rápido]	59
Impresión de un original en color doble [Separación] (modo de color doble)	59
[Separación de color] - [Sep colores texto].....	60
[Separación de color] - [Sep. colores foto].....	63
[Área Espec].....	64
[Hoja de separación].....	66
[Editor de color].....	67

Selección de un método de separación a partir de imágenes de previsualización [Prev. rec.] (modo de color doble)	69
Ampliación o reducción del tamaño del original [Tamaño]	70
[Relación estándar].....	70
[Libre].....	71
[Zoom].....	71
Uso de papel de tamaño personalizado [T. Papel]	72
Minimización de márgenes [Máxima Exploració]	73
Colocación de varias páginas en una sola hoja de papel [Diseño]	73
Colocación de varios originales en una sola hoja de papel [Multiple impresión]	75
[Original simple], [Original Múltiple]	76
[Tiquets múltiples].....	78
Funcionamiento de marcación rápida para impresión 2 para arriba [2 para arriba]	80
Corte de la sección superior del original [Aj. margen super.]	81
Ajuste de la posición para la creación de masters [Aj. margen encuad]	82
Comprobación de la imagen de datos del original [Previsualización]	83
Procedimiento de funcionamiento en la pantalla [Previsualización]	83
Comprobación de una copia de prueba de cada página [ADF Semi-Auto]	84
Impresión desde la última página [Salida invertida]	85
Especificación del lado de escaneado del original [Lado escaner -ADF]	86
Uso de original de memoria de papel [Impresión memoria papel]	87
Gestión de los datos del original guardados [Depósito], [Docs del USB]	89
Cambio del estilo de visualización de la lista.....	89
Eliminación de datos del original	89
Detalles de datos de originales.....	90
Cambio de la pantalla [Docs del USB].....	90
Superposición de datos del original en un original en papel [Superposición] (modo de mono-color)	91
Sobreimpresión de datos del original y originales en papel en distintos colores [Marca] (modo de color doble)	92
Registro de datos de [Marca].....	92
Impresión en color doble con [Marca].....	93

Capítulo 4 Funciones para imprimir

Funciones para imprimir	96
Ajuste de la velocidad de impresión [SPEED]	96
Ajuste de la densidad de impresión [DENSITY]	97
Ajuste de la posición de impresión [PRINT POSITION]	98
Ajuste de la posición de impresión para cada tambor	98
Alineación de la posición de ambos tambores	99
Reducción de la compensación de tinta [Intervalo]	99
Nueva creación de un master [Renov. pág]	100

Nueva creación automática de un master [Renovac pág auto]	101
Sustitución de una de las páginas [Master una cara] (modo de color doble)	101
Ajuste de las condiciones de alimentación y recepción del papel [Ctrl Papel esp.]	102
Ajuste de alimentación del papel para papel especial	102
Ajuste de recepción del papel para papel especial	103
Registro de los valores de ajuste.....	103
Recuperación de los valores de ajuste.....	104
Cambio de los ajustes de los valores de ajuste.....	104
Cambio del nombre de valores de ajuste	105
Borrado de los valores de ajuste	105
Ajuste de la posición de las alas de expulsión del papel [Aj. alas expulsión]	106
Monitorización del estado de alimentación [Control alim.doble]	106

Capítulo 5 Funciones útiles

Funciones útiles	108
Impresión de originales ordenados [Programas]	108
Ajuste de [Modo página única]	109
Ajuste de [Modo multipágina]	110
Ajuste de [Combinar] (modo de color doble)	111
Cancelación de [Programas]	112
Registro de [Programas].....	112
Recuperación de [Programas].....	112
Cambio de los ajustes de [Programas].....	113
Cambio del nombre de [Programas].....	113
Borrado de [Programas]	114
Inserción de un separador [Clasificación separador]	114
Uso del separador de trabajos [Separación a cinta]	115
Uso de los ajustes registrados [Memoria T.]	115
Registro de [Memoria T.]	115
Recuperación de [Memoria T.]	116
Cambio del nombre de [Memoria T.]	116
Borrado de [Memoria T.].....	116
Ampliación del período de reserva [Reservación]	117
Prevención de tinta borrosa [Entintado Acción]	118
Prevención de copia de documentos confidenciales [Confidencial]	119
Registro de funciones utilizadas con frecuencia para cada usuario [Mi acceso directo]	120
Visualización de los recuentos acumulados [Visualiza contador]	121
Cálculo del número total de copias [Informe cont. ID]	122
Realización de [Visualizar informe].....	122
Ajuste del día de notificación para la generación de recuento total	123
Envío de e-mails de [Informe cont. ID]	124
Preconfiguración.....	124
Envío de e-mail	125

Envío de e-mails del historial de operaciones [Servicio info. Mail]	126
Preconfiguración	126
Envío de e-mail	127

Capítulo 6 Funciones para escaneado

Funciones para escaneado	130
Definición del nombre de los datos del original que se va a mostrar [Nomb.archivo]	131
Definición del directorio de los datos del original [Directorio]	131
Definición del nombre de la persona que guarda los datos del original [Dueño]	132
Ajuste de [Dueño]	132
Cambio del nombre de propietario	133
Configuración del tamaño de almacenamiento de los datos del original [Formato]	133
Ajuste del color de impresión [Color]	134

Capítulo 7 Configuración de las condiciones de funcionamiento

Configuración de las condiciones de funcionamiento [Admin.]	136
Visualización de la pantalla [Admin.]	136
Salir de la pantalla [Admin.]	136
Lista de elementos de ajuste	137
Registro de funciones utilizadas con frecuencia en la pantalla de pestaña [Básico]	
[Entrad Acces Direc]	144
Registro de funciones utilizadas con frecuencia en la pantalla de pestaña [Selecciones]	
[Entrad selecciones]	145
Registro del papel de tamaño personalizado [Info. papel person]	146
Registro del tamaño de papel	146
Cambio del tamaño de papel	147
Cambio del nombre del tamaño de papel	147
Borrado del tamaño de papel	148
Conexión a la red [Ajustes red IPv4] [Ajustes red IPv6]	148
Al conectarse a la red IPv4	148
Al conectarse a la red IPv6	149
Identificación del usuario [Gestión de usuario]	149
[Reconocido por]	150
[Nivel de gestión]	151
[Crear usuario]	151
Cambio de la información de usuario	154
Borrado de los usuarios generales	154
Cambio del nombre de grupo	154
Borrado del contador para todos los usuarios	154
Borrado del ajuste de autenticación	155
Gestión del master usado [Proteger]	155
Ajuste de [Proteger]	156
Cancelación de [Proteger]	156

Capítulo 8 RISO Console

RISO Console	158
Acceso a la RISO Console	158
Inicio de sesión	158
Cierre de sesión.....	158
Menú [Monitoriz.]	159
Pantalla de pestaña [General]	159
Pantalla de pestaña [Sistema]	159
Pantalla de pestaña [Usuario].....	159
Menú [Impresora]	160
Pantalla de pestaña [Activo]	160
Pantalla de pestaña [Depósito].....	160
Pantalla de pestaña [Carpeta]	161
Menú [Red]	161
Pantalla [Configuración de red]	161
Pantalla [Ajuste de SNMP]	162
Pantalla [Ajuste de SMTP].....	162

Capítulo 9 Sustitución de consumibles

Comprobación de la cantidad restante de consumibles	164
Configuración del rollo de master	165
Sustitución del cartucho de tinta	168
Vaciado del depósito de masters usados	170
Sustitución del tambor	171
Extracción del tambor	171
Instalación del tambor.....	172
Recogida y eliminación de consumibles agotados	173
Cartucho de tinta	173
Interior del master.....	174
Master usado	174

Capítulo 10 Mantenimiento

Mantenimiento	176
Cabezal de impresión térmica	176
Exterior	177
Cristal de exposición y plataforma de la cubierta del cristal	177
Alimentador automático de documentos opcional	178
Cilindro de presión	178

Capítulo 11 Resolución de problemas

Cuando aparece un mensaje	180
Cómo ver el mensaje.....	180
Ejemplo de mensaje	181
Cuando se muestra la pantalla [Asistente entrada información consumibles]	189
Resolución de problemas	193

Capítulo 12 Apéndice



Accesorios opcionales	204
Especificaciones	205
Índice.....	209

Precauciones de seguridad





En esta sección se describe la información que debe conocer antes de utilizar esta máquina. Lea esta sección antes de utilizar esta máquina.

Indicaciones de advertencia

Las siguientes indicaciones de advertencia se utilizan para garantizar un funcionamiento adecuado de esta máquina así como para evitar riesgos de lesiones y daños materiales.

 Advertencia	Indica que el manejo incorrecto ignorando este símbolo puede provocar la muerte o lesiones graves.
 Precaución	Indica que el manejo incorrecto ignorando este símbolo puede provocar lesiones o daños materiales.

Ejemplo de indicación gráfica

	El símbolo  indica acciones prohibidas. Las acciones específicas que están prohibidas se indican con el pictograma o en un área adyacente. El pictograma mostrado en la parte izquierda indica la prohibición de desmontaje.
	El símbolo  indica acciones o instrucciones obligatorias. Las instrucciones específicas se indican en el pictograma. El pictograma mostrado en la parte izquierda le indica que desconecte el cable de alimentación.

Lugar de instalación

Precaución

- No coloque esta máquina en una ubicación inestable, como una base que se tambalea o una superficie inclinada. Si esta máquina se cae o se vuelca, se pueden producir lesiones.
- Mantenga esta máquina alejada de entornos húmedos y polvorientos. De lo contrario, podría provocar un incendio o descarga eléctrica.

Conexión a la red eléctrica

Advertencia

- Utilice esta máquina de acuerdo con el valor de tensión nominal. Asimismo, conéctela a una toma eléctrica con una capacidad superior al valor de corriente nominal. Para conocer los valores de tensión y corriente nominales, consulte el artículo de “Fuente de alimentación” en la tabla de especificaciones que figura al final de esta guía.
- No utilice una toma de derivación ni una regleta de varias tomas. Podría provocar un incendio o descarga eléctrica. 
- No raye, dañe ni procese el cable de alimentación. No dañe el cable de alimentación colocando objetos pesados sobre éste, tirando de él o doblándolo a la fuerza. Podría provocar un incendio o descarga eléctrica. 
- El cable de alimentación suministrado está indicado para esta máquina. No lo utilice para otros productos eléctricos. Podría provocar un incendio o descarga eléctrica.
- No conecte ni desconecte el cable de alimentación con las manos mojadas. Podría provocar una descarga eléctrica.

Precaución

- Para desconectar, no tire del cable de alimentación (asegúrese de sujetarlo por el enchufe). Podría dañar el cable y provocar un incendio o descarga eléctrica.
- Si esta máquina no se utiliza durante un período prolongado debido a días festivos consecutivos, etc., asegúrese de desconectar el cable de alimentación para garantizar la seguridad.
- Desconecte el cable de alimentación al menos una vez al año, y limpie las clavijas del enchufe y las zonas circundantes. El polvo acumulado en estas zonas podría provocar un incendio.

Conexión a tierra



Advertencia

- Asegúrese de insertar el enchufe de alimentación con un conductor de tierra en la toma eléctrica con un receptáculo con toma de tierra.  Utilice la máquina únicamente si está conectada a tierra. Podría provocar un incendio o descarga eléctrica.

Manejo de la máquina



Advertencia

- No coloque un recipiente con agua u objetos metálicos en esta máquina. Si se derrama agua o si cae agua u objetos metálicos en esta máquina, se podría provocar un incendio o descarga eléctrica.
- No utilice pulverizadores combustibles ni disolventes inflamables cerca de esta máquina. Si el gas pulverizado o el disolvente inflamable entra en contacto con las piezas eléctricas del interior del sistema mecánico, se podría provocar un incendio o descarga eléctrica.
- No inserte o deje caer materias extrañas, como piezas metálicas o materias muy combustibles, en el interior de esta máquina a través de cualquier abertura. Podría provocar un incendio o descarga eléctrica.
- No quite las cubiertas de esta máquina. Existen algunas secciones a las que se aplica alta tensión en el interior de esta máquina. Quitar las cubiertas podría provocar una descarga eléctrica.
- No desmonte no modifique esta máquina. Podría provocar un incendio o descarga eléctrica. 
- Si esta máquina emite un calor excesivo, humo o mal olor, apague inmediatamente el interruptor de encendido, desenchufe el cable de alimentación y consulte con su distribuidor o representante autorizado. De lo contrario, podría provocar un incendio o descarga eléctrica. Para obtener más información, consulte con su distribuidor o representante autorizado. 
- Si se introduce alguna materia extraña en esta máquina, apague inmediatamente el interruptor de encendido de la unidad principal, desenchufe el cable de alimentación y consulte con su distribuidor o representante autorizado. Si continúa utilizando esta máquina sin tomar las medidas adecuadas, se podría provocar un incendio o descarga eléctrica. 



Precaución

- Cuando desee trasladar esta máquina, consulte con su distribuidor o representante autorizado. Si intenta trasladar a la fuerza esta máquina usted solo, podría volcarla y se podrían producir lesiones.
- No realice ningún procedimiento (ajuste, reparación, etc.) que no se haya descrito en esta guía. Cuando desee realizar un ajuste o reparación, consulte con su distribuidor o representante autorizado.
- Deje suficiente ventilación durante la impresión.
- No toque directamente el cabezal de impresión térmica con los dedos. El cabezal de impresión térmica puede estar caliente y provocar quemaduras.
- No toque las secciones que están en funcionamiento en esta máquina. Podrían producirse lesiones.
- No introduzca ninguna parte del cuerpo, como los dedos, en las aberturas cercanas a la bandeja de alimentación de papel o la bandeja de recepción del papel. Podrían producirse lesiones.
- Cuando coloque las manos en el interior de la unidad principal, evite tocar los salientes o bordes de la placa de metal. Podrían producirse lesiones.
- Cuando coloque las manos en el interior de la unidad principal, evite tocar el gancho de separación del papel o los ganchos de extracción de masters. Podría cortarse con las puntas afiladas de estos ganchos. 
- Asegúrese de haber apagado esta máquina antes de limpiar el cilindro de presión.
- Pueden quedar restos de tinta en las zonas cercanas al tambor y en el interior de la unidad principal una vez retirada la unidad de tambor. Procure no mancharse las manos o la ropa con la tinta. Si se mancha las manos, etc. con tinta, láveselas inmediatamente con jabón.
- No coloque el tambor en posición vertical. Podría manchar el suelo, etc.

Tinta



Precaución

- Si le entra tinta en los ojos, enjuáguelos inmediatamente con abundante agua para eliminarla por completo.
- Si se mancha la piel, lave meticulosamente la zona afectada con jabón.
- Si la ingiere por accidente, no induzca el vómito. En su lugar, beba gran cantidad de agua o leche para ver si su estado mejora.
- Si siente cualquier anomalía, vea a un médico de inmediato para que le proporcione un tratamiento.
- Utilice la tinta solo para imprimir.
- Mantenga la tinta fuera del alcance de los niños.

Ubicaciones de las etiquetas de precaución

Esta máquina incluye algunas etiquetas de precaución para garantizar un funcionamiento seguro. Siga las indicaciones de dichas etiquetas y utilice esta máquina de forma segura.

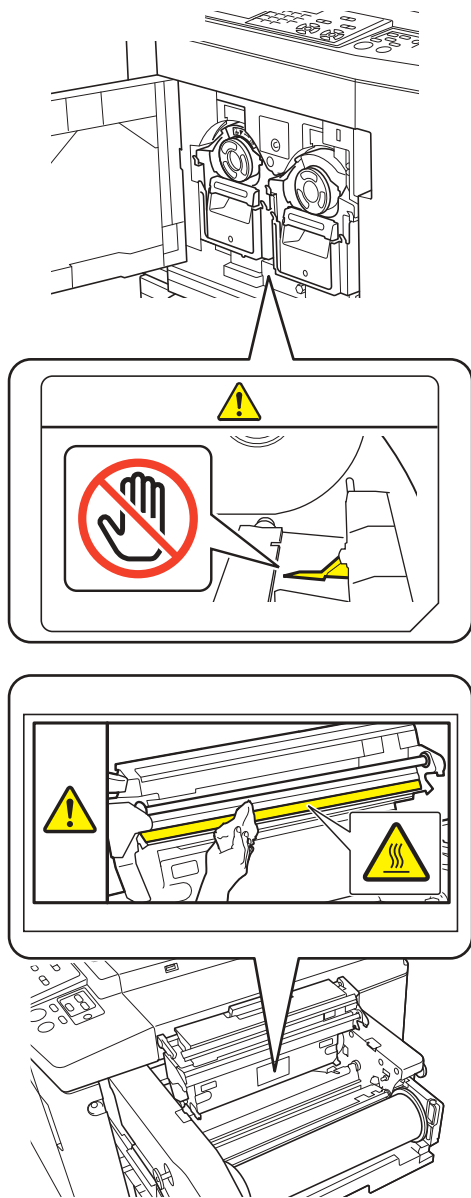

Antes de comenzar a usar la máquina

En esta sección se describen las precauciones que se deben tomar y la información que debe conocer antes de utilizar esta máquina.

Precauciones de instalación

■ Espacio necesario

Esta máquina precisa el siguiente espacio.

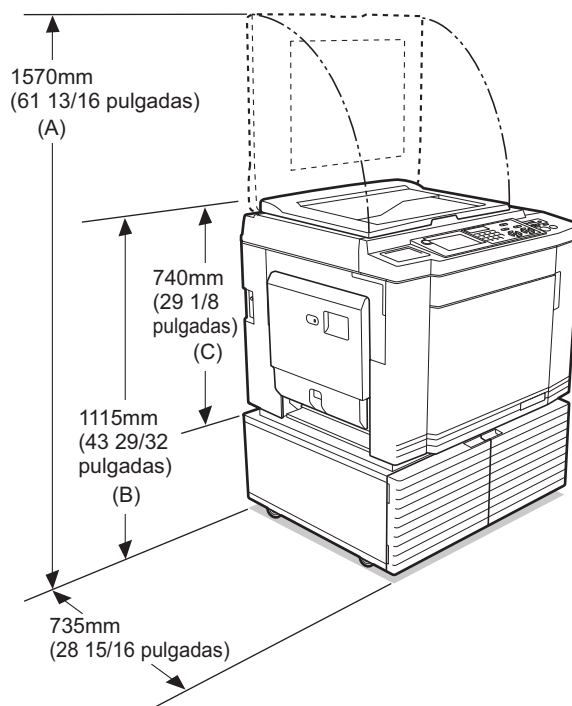

Cuando el alimentador automático de documentos opcional está instalado, los valores de (A) a (C) en la figura anterior son los siguientes.

- (A) 1495 mm (58 7/8 pulgadas)
- (B) 1150 mm (45 3/32 pulgadas)
- (C) 775 mm (30 1/2 pulgadas)

Vista superior

• En uso

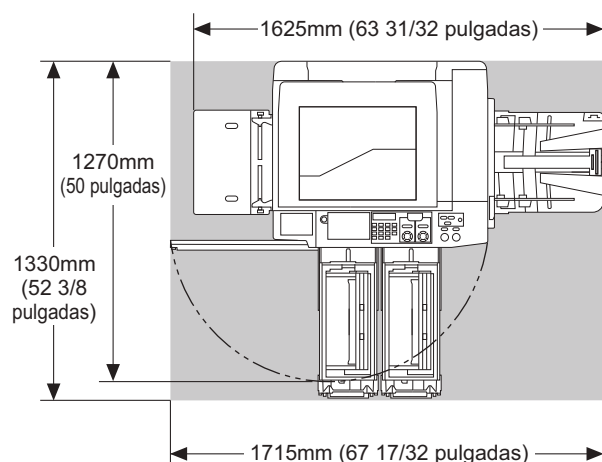

• En almacenamiento

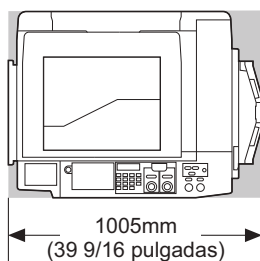

■ Lugar de instalación

- El lugar de instalación de esta máquina se determinará consultándole durante la entrega.
- El lugar de instalación de la máquina debe ser fijo. Cuando desee trasladar esta máquina, consulte con su distribuidor o representante autorizado.
- No instale esta máquina en los lugares que se enumeran a continuación. Si no tiene en cuenta esta precaución, podría producirse un funcionamiento incorrecto, fallos o accidentes.
 - Lugares con exposición directa a la luz del sol y lugares cerca de ventanas (cubra las ventanas con cortinas en caso necesario)
 - Lugares expuestos a cambios bruscos de temperatura
 - Lugares extremadamente calientes y húmedos, o lugares fríos y secos
 - Lugares expuestos a incendios o calor, aire frío directo (p. ej., aire acondicionado), aire caliente directo (p. ej., calefactor) o donde se transmita calor
 - Lugares con una permeabilidad y ventilación deficientes
- Elija un lugar en el que esta máquina quede nivelada cuando se instale. (Nivelación de instalación: 10 mm [13/32 pulgadas] o menos en posición longitudinal y transversal)
- Las condiciones ambientales adecuadas son las siguientes.
 - Margen de temperaturas: de 15°C a 30°C (59°F a 86°F)
 - Margen de humedad: del 40% al 70% (sin condensación)



Precauciones de uso

■ Conexión a la red eléctrica

- Asegúrese de conectar el cable de alimentación de forma segura para evitar un contacto deficiente en la sección del enchufe.
- Coloque esta máquina cerca de la toma eléctrica.



■ Operaciones

- No apague la alimentación ni desconecte el cable e alimentación durante el funcionamiento.
- No abra ninguna cubierta ni mueva esta máquina durante el funcionamiento.
- Abra y cierre las cubiertas con cuidado.
- No coloque objetos pesados sobre esta máquina.
- Evite los golpes fuertes en esta máquina.
- Esta máquina contiene piezas de precisión y mecanismos de transmisión. Realice únicamente los procedimientos descritos en esta guía.

Consumibles

- Para la tinta y los rollos de master, se recomienda utilizar los productos especificados por RISO.
- La tinta y los rollos de master originales de RISO se han fabricado para conseguir el máximo rendimiento y la máxima vida útil, y el equipo de RISO se ha diseñado para ofrecer un rendimiento excelente cuando se utiliza con consumibles originales de RISO.
 - No obstante, todos los consumibles se deterioran con el tiempo. Se recomienda utilizar la tinta y los rollos de master lo antes posible tras la compra y en un plazo de 24 meses desde la fecha de fabricación. Podrá encontrar la fecha de fabricación en el cartucho de tinta o en el interior del master.
 - Los consumibles originales de RISO transmiten información acerca de su antigüedad que permite a la máquina realizar ajustes en función de dicha antigüedad, como por ejemplo, el tiempo restante hasta la fecha de caducidad.
- Almacene el papel, los rollos de master y los cartuchos de tinta de forma adecuada siguiendo las instrucciones indicadas en cada envase.
- No almacene estas piezas en los lugares que se enumeran a continuación.
 - Lugares con exposición directa a la luz del sol y lugares cerca de ventanas (cubra las ventanas con cortinas en caso necesario)
 - Lugares expuestos a cambios bruscos de temperatura
 - Lugares extremadamente calientes y húmedos, o lugares fríos y secos



Impresión de datos de originales

Los métodos siguientes están disponibles para la impresión de datos de originales creados con un ordenador.

■ Método para conectarse al ordenador utilizando un cable USB

Para realizar la conexión, se necesita un cable USB de venta en comercios. Utilice un cable de 3 m (10 pies) o más corto que cumpla el estándar USB 2.0.



- ▶ **Al realizar la conexión con un cable USB, asegúrese de que la alimentación de esta máquina y el ordenador están encendidos.**
- ▶ **Si utiliza un concentrador USB, es posible que la máquina no funcione correctamente.**
- ▶ **La tensión máxima permitida para la entrada y salida del puerto USB es de 5 V.**

■ Método para conectarse al ordenador utilizando una red

Utilice un cable Ethernet disponible en comercios (cable de par trenzado con protección que admita 10BASE-T o 100BASE-TX).



- ▶ **No puede conectar la máquina directamente a una línea de comunicación ofrecida por un operador de telecomunicaciones (una empresa de telefonía móvil, una empresa de telecomunicaciones de líneas fijas, un proveedor de Internet, etc.). Al conectar la máquina a la red, asegúrese de que la conexión se realiza a través de un enrutador, etc.**

■ Método para utilizar un Drive Flash USB

- Utilice un Drive Flash USB que sea compatible con la clase de dispositivo de almacenamiento masivo USB. Es posible que algunos Drive Flash USB no funcionen correctamente.
- Utilice un Drive Flash USB que se haya formateado como FAT.
- Es posible que un Drive Flash USB que incluya una función de seguridad no funcione correctamente.



- ▶ **Conecte o desconecte el Drive Flash USB lentamente siguiendo los procedimientos adecuados.** (📖 47 “Impresión desde [Docs del USB]”)
- ▶ **No es posible garantizar el almacenamiento de datos en el Drive Flash USB contra pérdidas provocadas por desastres naturales o hechos imprevistos. Le recomendamos que utilice el ordenador para realizar copias de seguridad de los documentos importantes.**

■ Método para utilizar un original de memoria de papel

- Convierta los datos del original en un original de memoria de papel utilizando la función de controlador de impresora de esta máquina y, a continuación, imprima el original de memoria de papel con una impresora láser.
- Mediante el uso de la función [Impresión memoria papel] (📖 87), esta máquina puede gestionar originales de memoria de papel.



- ▶ **Es posible que esta máquina no pueda escanear correctamente el original de memoria de papel en los casos siguientes:**

- **El cristal de exposición o la plataforma de la cubierta del cristal están manchados.**
- **El original de memoria de papel está manchado, arrugado o plegado.**
- **El original de memoria de papel incluye escritura en un área no designada** (📖 87).

Software

El software incluido en el DVD-ROM y el CD-ROM suministrados para esta máquina es el siguiente:

■ RISO Printer Driver (Controlador de la impresora RISO)

Se trata de un controlador de impresora dedicado que permite imprimir un original desde un ordenador. También puede convertir los datos del original creados en un ordenador y crear un original de memoria de papel para [Impresión memoria papel] (📖 87). Para obtener más información, consulte la Guía del usuario (archivo PDF) incluida en el DVD-ROM.

■ RISO Utility Software (Software de utilidades de RISO)

Los dos programas de software siguientes están incluidos en el CD-ROM:

- **RISO USB PRINT MANAGER (GESTOR DE IMPRESIÓN USB DE RISO)**
Puede gestionar la información de los datos de originales en el Drive Flash USB en un ordenador.
- **RISO COPY COUNT VIEWER (VISOR DE CANTIDAD DE COPIAS DE RISO)**
Puede gestionar la cantidad total de datos que se han guardado o enviado mediante [Informe cont. ID] (📖 122).
Para obtener más información, consulte la Guía del usuario (archivo PDF) incluida en el CD-ROM.

Originales

Tamaño y peso

Se pueden utilizar los siguientes tamaños y pesos de originales:

Al utilizar el cristal de exposición

Tamaño	50 mm × 90 mm a 310 mm × 432 mm (1 31/32 pulgadas × 3 17/32 pulgadas a 12 7/32 pulgadas × 17 pulgadas)
Peso	10 kg (22 lb) como máximo

Al utilizar el alimentador automático de documentos opcional

Tamaño	100 mm × 148 mm a 300 mm × 432 mm (3 15/16 pulgadas × 5 13/16 pulgadas a 11 13/16 pulgadas × 17 pulgadas)
Peso	Transferencia de una sola cara: 50 g/m ² a 128 g/m ² (bond de 13 lb a bond de 34 lb) Transferencia de doble cara: 52 g/m ² a 105 g/m ² (bond de 14 lb a bond de 28 lb)

- No mezcle originales de distintos tamaños para el alimentador automático de documentos.
- Puede colocar un máximo de aproximadamente 50 hojas de originales (al utilizar originales de 80 g/m² [bond de 21 lb] o menos) en el alimentador automático de documentos al mismo tiempo.



► Los siguientes originales no se pueden utilizar en el alimentador automático de documentos. Coloque el original sobre el cristal de exposición.

- Original parcheado
- Original demasiado arrugado, combado o plegado
- Original con zonas engomadas o con orificios
- Original roto u original con bordes de barbas
- Original tratado químicamente (como papel térmico o papel carbón)
- Original transparente (como películas OHP o papel vegetal)
- Original con líquido corrector o pegamento
- Original extremadamente fino (menos de 50 g/m² [bond de 13 lb])
- Original extremadamente grueso (más de 128 g/m² [bond de 34 lb])
- Original con superficie satinada (como papel cuché o estucado)
- Original con superficies satinadas
- Original con grapas o clips

- Si un original está excesivamente arrugado, combado o plegado, alíselo completamente para que el original completo se coloque de forma segura sobre el cristal de exposición. Es posible que las zonas que sobresalen del cristal de exposición se imprimen en negro.
- Si se utiliza tinta o un líquido corrector sobre un original, deje que se seque por completo antes de colocarlo. De lo contrario, podría contaminar el cristal de exposición, lo que impediría una impresión adecuada.

Dirección de original

Se hace referencia a cada dirección de un original de la siguiente forma en esta guía:

- Al colocar un original sobre el cristal de exposición: El lado que mira hacia la posición de referencia (símbolo ►) se denomina “superior”.

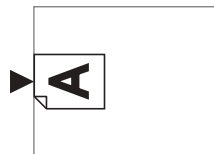

- Al colocar un original en el alimentador automático de documentos opcional: El borde superior en la dirección de alimentación se denomina “superior”.

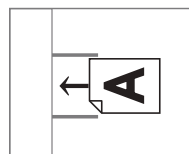

Papeles de impresión

- Si utiliza papeles distintos de las especificaciones de esta máquina, RISO no garantiza la alimentación de papel y el rendimiento de impresión con estos papeles.



► **Tenga en cuenta que incluso con un papel de tamaño y peso que cumplan las especificaciones de esta máquina, es posible que la máquina no pueda alimentar el papel en función del tipo de papel, así como de las condiciones ambientales y de almacenamiento. Para obtener más información, consulte con su distribuidor o representante autorizado.**

Tamaño de papel

- Se pueden utilizar los siguientes tamaños de papel¹:

Impresión de color doble

Tamaño estándar:

MH9350: B5□, A4□, B4□, A3□, Foolscap□, C4□

MH9450: Ledger□, Letter□, Legal□, Catalog envelope (9×12), Catalog envelope (10×13)

Tamaño personalizado:

100 mm × 246 mm a 320 mm × 432 mm
(3 15/16 pulgadas × 9 11/16 pulgadas a
12 19/32 pulgadas × 17 pulgadas)

Impresión de mono-color con tambor 1**Tamaño estándar:**

MH9350: B6☐, A5☐, B5☐, B5☒, A4☐, A4☒, B4☐, A3☐, Foolscap☐, C4☐, C5☐, C5☒, C6☐, DL☐

MH9450: Ledger☐, Letter☐, Letter☒, Legal☐, Statement☐, Catalog envelope (9×12), Catalog envelope (10×13), Number 10 Envelope (4,125×9,5)

Tamaño personalizado:

100 mm × 148 mm a 320 mm × 432 mm
(3 15/16 pulgadas × 5 13/16 pulgadas a
12 19/32 pulgadas × 17 pulgadas)

Impresión de mono-color con tambor 2 (cuando el tambor 1 se ha colocado)**Tamaño estándar:**

MH9350: B5☐, A4☐, B4☐, A3☐, Foolscap☐, C4☐

MH9450: Ledger☐, Letter☐, Legal☐, Catalog envelope (10×13), Catalog envelope (9×12)²

Tamaño personalizado:

100 mm × 246 mm a 320 mm × 432 mm
(3 15/16 pulgadas × 9 11/16 pulgadas a
12 19/32 pulgadas × 17 pulgadas)

Impresión de mono-color con tambor 2 (cuando el tambor 1 se ha extraído)³**Tamaño estándar:**

MH9350: B5☐, A4☐, B4☐, A3☐, Foolscap☐, C4☐

MH9450: Ledger☐, Letter☐, Legal☐, Catalog envelope (10×13)

Tamaño personalizado:

100 mm × 315 mm a 320 mm × 432 mm
(3 15/16 pulgadas × 12 13/32 pulgadas a
12 19/32 pulgadas × 17 pulgadas)

¹ Cuando está instalada la Wide Stacking Tray (Bandeja de apilamiento ancha) opcional, se pueden utilizar papeles de tamaños de hasta 340 mm × 555 mm (13 3/8 pulgadas × 21 27/32 pulgadas) después del ajuste [Info. papel personal] (☒ 146). En función del tipo y el tamaño de papel, es posible que los papeles no se alineen correctamente.

² Disponible solo cuando se realiza [Confidencial] en el tambor de impresión 1.

³ Es posible que la posición de impresión no se establezca al imprimir una hoja de papel B5, A4 o Letter en un solo color con el tambor 2 (cuando el tambor 1 se ha extraído). Al imprimir a [Alta Velocidad] y utilizando papel con una longitud horizontal de menos de 364 mm (3 15/16 pulgadas), es posible que la posición de impresión no se establezca.

- Esta máquina detecta los siguientes papeles como papel de tamaño estándar.

MH9350

A3☐	297 mm × 420 mm (11 11/16 pulgadas × 16 17/32 pulgadas)
A4☐	210 mm × 297 mm (8 1/4 pulgadas × 11 11/16 pulgadas)
A4☒	297 mm × 210 mm (11 11/16 pulgadas × 8 1/4 pulgadas)
B4☐	257 mm × 364 mm (10 1/8 pulgadas × 14 11/32 pulgadas)
B5☐	182 mm × 257 mm (7 5/32 pulgadas × 10 1/8 pulgadas)
B5☒	257 mm × 182 mm (10 1/8 pulgadas × 7 5/32 pulgadas)
Foolscap☐	215,9 mm × 330,2 mm (8 1/2 pulgadas × 13 pulgadas)
C4☐*	229 mm × 324 mm
C5☐*	162 mm × 229 mm
C5☒	229 mm × 162 mm
C6☐*	114 mm × 162 mm
DL☐*	110 mm × 220 mm

MH9450

Ledger☐	11 pulgadas × 17 pulgadas
Legal☐	8 1/2 pulgadas × 14 pulgadas
Letter☐	8 1/2 pulgadas × 11 pulgadas
Letter☒	11 pulgadas × 8 1/2 pulgadas
Statement☐	5 1/2 pulgadas × 8 1/2 pulgadas
Catalog envelope (9×12)	9 pulgadas × 12 pulgadas
Catalog envelope (10×13)	10 pulgadas × 13 pulgadas
Number 10 Envelope (4,125×9,5)	4 1/8 pulgadas × 9 1/2 pulgadas

* C4 (☐) y C5 (☒), C6 (☐) y DL (☐) tienen un tamaño similar, así que esta máquina los detecta como cualquiera de ellos.

Configure [Detec. tam. papel] (☒ 143) en [Admin.] de antemano.

■ Tipo de papel

- Se pueden utilizar los siguientes tipos de papel: De 46 g/m² a 210 g/m² (bond de 12 lb a index de 116 lb)

■ Para evitar atascos de papel y fallos de alimentación de papel

- Coloque el papel de modo que el grano (flujo del grano) quede alineado con la dirección de alimentación de papel.

Si el grano de papel se coloca en perpendicular a la dirección de alimentación de papel, la flexibilidad del papel se reducirá, lo que puede provocar un atasco de papel.

BIEN

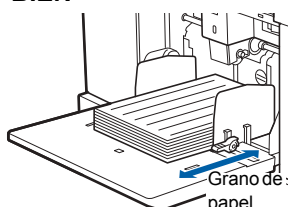

MAL



Puede comprobar el grano de papel rasgando el papel. La dirección en la que el papel se rasga recto en el grano de papel.



El papel se rasga recto si lo rasga a lo largo del grano de papel.



El papel no se rasga recto si lo rasga en perpendicular al grano de papel.

- Al utilizar papel mal cortado o de superficie áspera (papel de dibujo, etc.), separe el papel antes de usarlo.
- Según el tipo de papel que se va a utilizar, se puede generar polvo de papel durante el uso de esta máquina. Limpie y ventile adecuadamente la zona.
- Cuando utilice papel grueso (papel de dibujo, etc.) o papel con una superficie satinada, ajuste la palanca de ajuste de alimentación de papel o la pestaña de disposición del papel para la bandeja de recepción del papel.
(📖 30 "Preparación antes de impresión")
- Utilice papel plano. Si es inevitable utilizar papel combado, coloque el papel de impresión de forma que la parte combada interna mire hacia arriba.



- Si el margen en la parte superior del papel impreso (borde superior en la dirección de salida del papel) es demasiado pequeño o si hay una imagen muy densa situada en la parte superior del papel impreso, es posible que el papel se adhiera al tambor. En tal caso, baje la posición de impresión para permitir un mayor margen en la parte superior o gire la dirección superior e inferior del original y vuelva a crear un master.

■ Almacenamiento del papel

Almacene el papel en una zona seca. El papel que contiene humedad puede provocar atascos de papel o una impresión de mala calidad.

■ Papel no adecuado para impresión

No utilice los tipos de papel incluidos a continuación, ya que pueden provocar un atasco de papel.

- Papel extremadamente fino (menos de 46 g/m² [bond de 12 lb])
- Papel extremadamente grueso (más de 210 g/m² [index de 116 lb])
- Papel tratado químicamente (como papel térmico o papel carbón)
- Papel demasiado arrugado, combado, plegado o roto
- Papel estucado en uno o en ambos lados
- Papel con bordes de barbas
- Papel cuché
- Papel con zonas engomadas o con orificios

■ Dirección del papel

El borde superior en la dirección de alimentación de papel se denomina "superior" en esta guía.

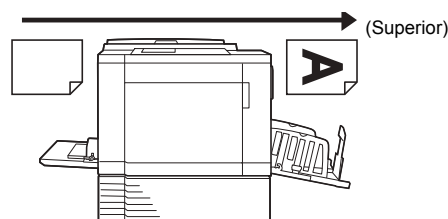

Área de impresión

■ Área máxima de impresión

El área máxima de impresión de esta máquina es la siguiente:

MH9450

Tamaño de tambor	Área máxima de impresión
Ledger	291 mm × 425 mm (11 15/32 pulgadas × 16 23/32 pulgadas)
A4/Letter	291 mm × 203 mm (11 15/32 pulgadas × 8 pulgadas)

MH9350

Tamaño de tambor	Área máxima de impresión
A3	291 mm × 413 mm (11 15/32 pulgadas × 16 1/4 pulgadas)
A4/Letter	291 mm × 203 mm (11 15/32 pulgadas × 8 pulgadas)

■ Área de creación de masters

El área de creación de masters se determina en función del tamaño de papel colocado en la bandeja de alimentación de papel. El área de creación de masters es un área que iguala el tamaño de papel excluyendo el margen que se muestra en la ilustración siguiente.

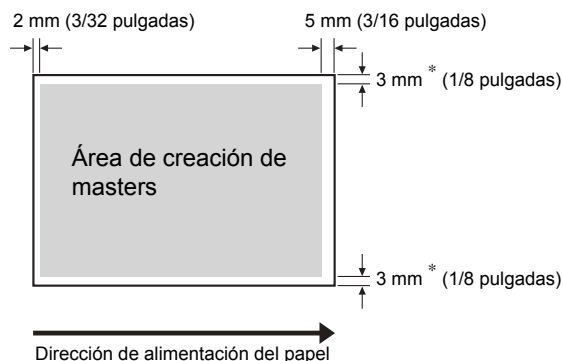

* Estos valores son válidos en los casos en los que se utiliza papel de tamaño estándar. Cuando se utiliza papel de tamaño personalizado, estos valores son 5 mm (3/16 pulgadas).

Al crear originales, tenga en cuenta los márgenes anteriores.

La misma área de creación de masters se aplica al imprimir enviando datos del original desde un ordenador.



- ▶ **El área de creación de masters no supera el área máxima de impresión aunque defina un papel grande.**
- ▶ **Aunque defina [Máxima Exploració] (📖 73), la creación de masters no se realiza dentro del área de 5 mm (3/16 pulgadas) desde el borde del papel.**



- ▶ Al imprimir un original con poco margen a su alrededor, resulta útil reducir el original definiendo [Margen+] (📖 70).
- ▶ Puede definir [Máxima Exploració] (📖 73) para ampliar el área de creación de masters hasta el área máxima de impresión, independientemente del tamaño de papel.

Material que no se debe imprimir

No utilice esta máquina de modo que viole las leyes o infrinja los derechos de autor establecidos, incluso cuando realice copias para uso personal. Si desea información adicional, consulte la normativa local de su país. En general, sea discreto y utilice el sentido común.



Capítulo **1**

1

Acercas de esta máquina

Nombre y función de cada pieza

Lado de alimentación del papel

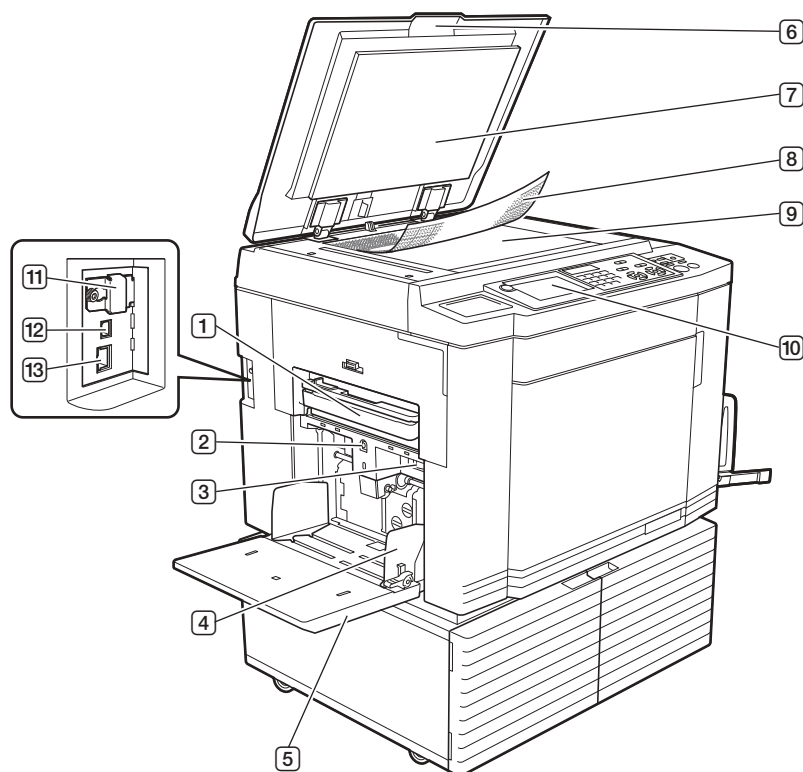

- | | |
|---|--|
| <p>① Depósito de masters usados 1 (📖 170)
Recoge los masters que se desechan.</p> <p>② Botón de subida/bajada de la bandeja de alimentación (📖 31)
Sube o baja la bandeja de alimentación de papel al cambiar a añadir el papel.</p> <p>③ Palanca de ajuste de alimentación de papel (📖 30)
Ajusta la presión de alimentación del papel en función del tipo de papel.</p> <p>④ Guías del papel de la bandeja de alimentación (📖 30)
Deslice estas guías para ajustar el ancho del papel y evitar su alineación incorrecta.</p> <p>⑤ Bandeja de alimentación de papel (📖 30)
Coloque el papel en esta bandeja.</p> <p>⑥ Cubierta de cristal (📖 34)
Abra/cierre esta cubierta al colocar un original.</p> | <p>⑦ Plataforma de la cubierta del cristal (📖 177)</p> <p>⑧ Cubierta de escala (📖 34)
Útil para ajustar la posición de un original.</p> <p>⑨ Cristal de exposición (📖 34)
Coloque el original boca abajo.</p> <p>⑩ Panel de control (📖 23)
Realice las operaciones necesarias.</p> <p>⑪ Ranura para tarjeta de memoria (📖 43)
Inserte una tarjeta de memoria para utilizar la función [Depósito].</p> <p>⑫ Puerto USB (tipo B) (📖 14)
Enchufe un cable USB para conectar esta máquina con un ordenador.</p> <p>⑬ Puerto LAN (📖 14)
Enchufe un cable Ethernet para conectar esta máquina a la red.</p> |
|---|--|

Lado de recepción de papel

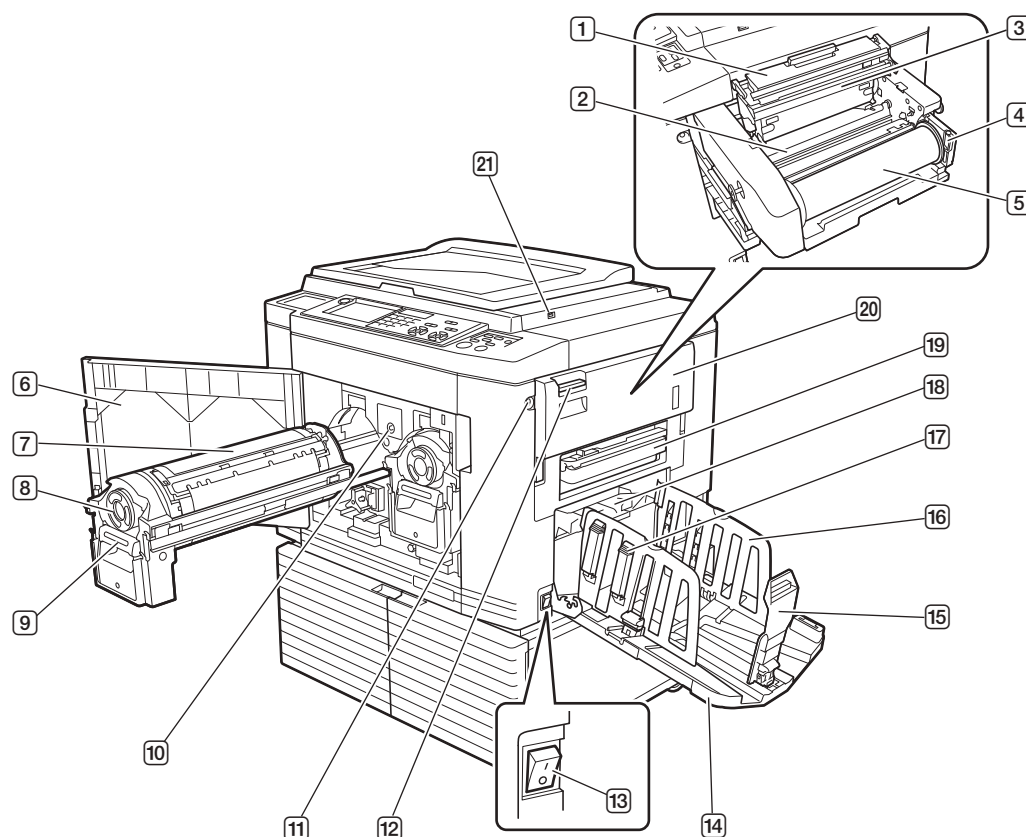

- ① **Cubierta de la unidad de creación de masters** (📖 166)
- ② **Pestaña de la guía de masters** (📖 167)
- ③ **Cabezal de impresión térmica** (📖 176)
- ④ **Soporte del rollo de master** (📖 167)
Asegura un rollo de master que se ha definido.
- ⑤ **Rollo de master** (📖 165)
- ⑥ **Puerta delantera** (📖 168)
- ⑦ **Tambor de impresión** (📖 171)
- ⑧ **Cartucho de tinta** (📖 168)
- ⑨ **Asa del tambor de impresión** (📖 171)
Sujete esta asa para extraer el tambor.
- ⑩ **Botón de liberación del tambor de impresión** (📖 171)
Puede extraer el tambor mientras este botón está iluminado.
Cuando el botón no está iluminado, pulse el botón para encenderlo y luego extraiga el tambor.
- ⑪ **Botón de liberación de la unidad de creación de masters** (📖 165)
Puede extraer la unidad de creación de masters mientras este botón está iluminado.
Cuando el botón no está iluminado, pulse el botón para encenderlo y luego extraiga la unidad de creación de masters.
- ⑫ **Palanca de liberación de la unidad de creación de masters** (📖 165)
Sujete esta palanca para abrir la cubierta de extracción de la unidad de creación de masters.
- ⑬ **Interruptor de encendido** (📖 35)
- ⑭ **Bandeja de recepción del papel** (📖 31)
- ⑮ **Tope del papel** (📖 31)
Deslice este tope para ajustar el tamaño de papel.
- ⑯ **Guías del papel de la bandeja de salida** (📖 31)
Deslice estas guías para ajustar el tamaño de papel.
- ⑰ **Perilla de disposición del papel** (📖 31)
Presione esta perilla para abrir la pestaña de disposición del papel.
La pestaña de disposición del papel ayuda a mejorar el estado de disposición del papel impreso.
- ⑱ **Alas de expulsión del papel** (📖 106)
- ⑲ **Depósito de masters usados 2** (📖 170)
Recoge los masters que se desechan.
- ⑳ **Unidad de creación de masters** (📖 165)
Consulte los números ① al ⑤.
- ㉑ **Ranura USB** (📖 47)
Inserte un Drive Flash USB para la autenticación o la impresión. Al utilizar la aplicación dedicada RISO PANEL-D, conecte el cable USB de la tableta.

Opción

■ Alimentador automático de documentos

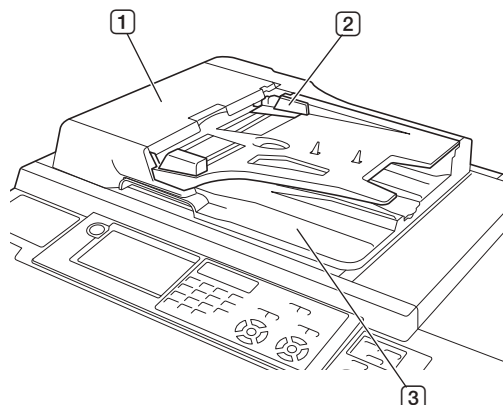

- ① **Tapa del ADF** (📖 187)
Abra esta tapa cuando se produzca un atasco de papel para retirar el original.
- ② **Guía de los originales del ADF** (📖 34)
Deslice estas guías para ajustar el ancho del original y evitar su alineación incorrecta.
- ③ **Bandeja de recepción de originales del ADF**
El original que se ha escaneado sale por esta bandeja.



► Para ver información detallada sobre otras opciones (📖 204), consulte la Guía del usuario correspondiente.

Panel de control

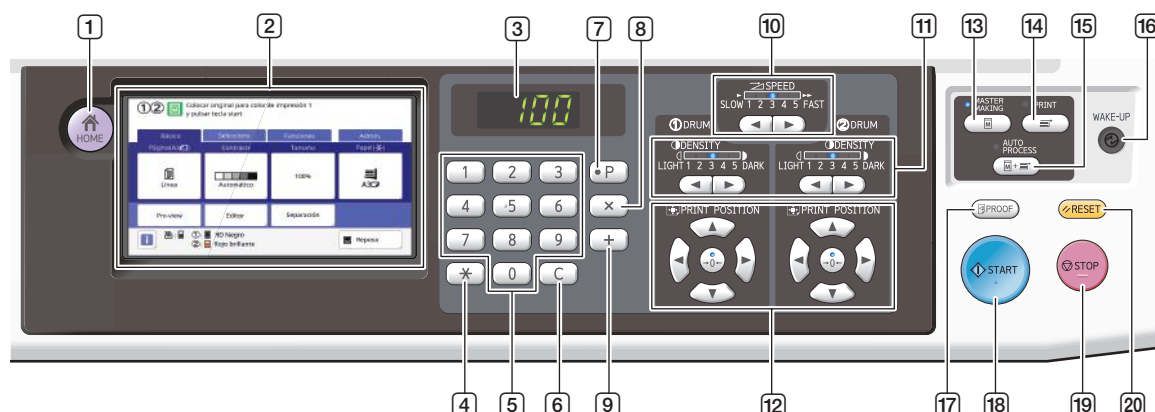

- 1 **Tecla [HOME (INICIO)]** (📖 24)
Pulse esta tecla para mostrar la pantalla [HOME].
- 2 **Panel táctil** (📖 24)
- 3 **Pantalla numérica**
Muestra el número de impresiones y los valores introducidos para diversos ajustes.
- 4 **Tecla [*]**
Pulse esta tecla para abrir la pantalla [Memoria T.] (📖 115) y seleccione un campo de entrada en [Programas] (📖 109).
- 5 **Teclas numéricas**
Pulse estas teclas para introducir el número de impresiones y los valores para diversos ajustes.
- 6 **Tecla [C]**
Pulse esta tecla para eliminar los caracteres y números introducidos.
- 7 **Tecla [P]** (📖 109)
Pulse esta tecla para abrir la pantalla [Programas]. Cuando [Programas] está activado, el piloto de tecla está iluminado.
- 8 **Tecla [X]**
Pulse esta tecla para seleccionar un campo de entrada en [Programas] (📖 109).
- 9 **Tecla [+]**
Pulse esta tecla para seleccionar un campo de entrada en [Programas] (📖 109).
- 10 **Teclas [SPEED (VELOCIDAD)]** (📖 96)
Pulse estas teclas para ajustar la velocidad de impresión. El piloto situado encima de estas teclas muestra la velocidad actual.
- 11 **Teclas [DENSITY (DENSIDAD)]** (📖 97)
Pulse estas teclas para ajustar la densidad de impresión. El piloto situado encima de estas teclas muestra la densidad de impresión actual.
- 12 **Teclas [PRINT POSITION (POSICIÓN DE IMPRESIÓN)]** (📖 98)
Pulse estas teclas para ajustar la posición de impresión tras la creación de masters.
- 13 **Tecla [MASTER MAKING (CREACIÓN DE MASTERS)]** (📖 35)
Pulse esta tecla para mostrar la pantalla básica de creación de masters.
- 14 **Tecla [PRINT (IMPRIMIR)]**
Pulse esta tecla para mostrar la pantalla básica del proceso de impresión.
- 15 **Tecla [AUTO PROCESS (PROCESO AUTOMÁTICO)]** (📖 28)
Pulse esta tecla para activar/desactivar [AUTO PROCESS].
Cuando [AUTO PROCESS] está activado, el piloto situado encima de tecla está iluminado.
- 16 **Tecla [WAKE-UP (ACTIVACIÓN)]**
 - Cuando esta máquina está en estado de reposo (ahorro de energía), el piloto de tecla está iluminado. Pulse esta tecla para activar esta máquina.
 - Cuando la función de autenticación (📖 149) está activada, el piloto de tecla está iluminado durante la autenticación del usuario. Pulse esta tecla para cancelar la autenticación.
- 17 **Tecla [PROOF (PRUEBA)]** (📖 35)
Pulse esta tecla para generar una copia de prueba.
- 18 **Tecla [START (INICIAR)]**
Pulse esta tecla para iniciar el proceso de creación de masters y el proceso de impresión, así como para iniciar diversas operaciones.
El piloto de tecla está iluminado cuando la operación está disponible y no está iluminado cuando la operación no está disponible.
- 19 **Tecla [STOP (DETECCIÓN)]**
Pulse esta tecla para detener la operación en curso. Si esta tecla se pulsa mientras la creación de masters está en curso, la operación se detiene una vez finalizado el proceso de creación de masters.
- 20 **Tecla [RESET (REINICIALIZACIÓN)]**
Pulse esta tecla para restablecer el ajuste actual a su valor por defecto o para eliminar las pantallas de error tras la resolución de problemas.

Pantallas de panel táctil

En esta sección se describen las pantallas típicas.

Pantalla [HOME]

Esta pantalla se utiliza para seleccionar un modo de operación.
Esta pantalla se muestra al pulsar la tecla [HOME].

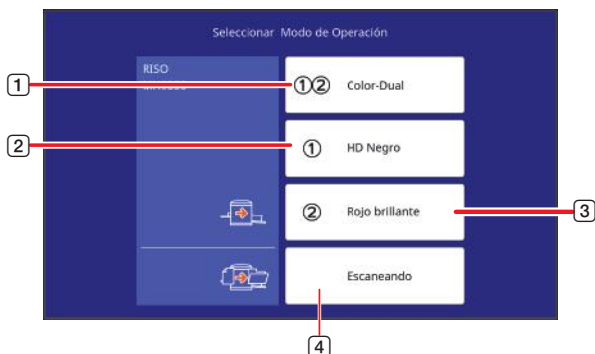

- 1 **[1②Color-Dual]**
Toque este botón para acceder al modo de color doble.
- 2 **[①]**
Permite acceder al modo de mono-color, que utiliza el tambor 1.
- 3 **[②]**
Permite acceder al modo de mono-color, que utiliza el tambor 2.
- 4 **[Escaneando]**
Toque este botón para acceder a la pantalla básica de escaneado.
([43](#) "Almacenamiento del original en papel como datos")

Pantalla de autenticación

Esta pantalla se muestra cuando la función de autenticación ([149](#)) está activada.
Utilice la máquina siguiendo las indicaciones.

■ Cuando [Código PIN] se utiliza para la autenticación



■ Cuando [Drive Flash USB] se utiliza para la autenticación



■ Cuando [Tarjeta IC] se utiliza para la autenticación

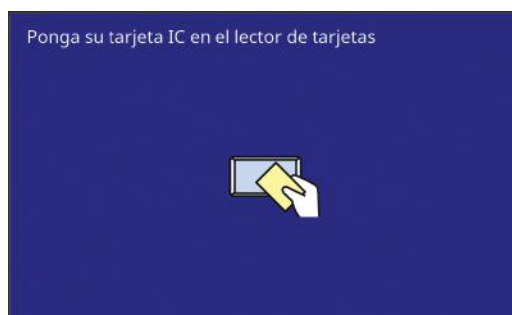

Pantalla básica de creación de masters



Esta pantalla se utiliza para definir funciones para la creación de masters.
Algunos elementos de la pantalla varían en función de si se utiliza un original en papel o un original de datos.

■ Para original en papel







- 1 **Área de mensajes**
Muestra el estado de esta máquina y las instrucciones de funcionamiento.
El modo de impresión actual se muestra con un icono.

Pantalla	Descripción
①②	Modo de color doble
①	Modo de mono-color (con tambor 1)
②	Modo de mono-color (con tambor 2)

Pantalla	Descripción
	Modo de creación de masters
	[Creación de máster rápido] (📖 59)
	[Entintado Acción] (📖 118)

- ② **Botones de pestañas**
Puede cambiar de pantalla tocando cada pestaña.
- ③ **Área de ajuste de funciones**
Muestra los botones de función que se pueden definir.
- ④ **Área de acceso directo**
Útil si registra funciones que se utilizan con frecuencia en esta área.
(📖 120 “Registro de funciones utilizadas con frecuencia para cada usuario [Mi acceso directo]”)
(📖 144 “Registro de funciones utilizadas con frecuencia en la pantalla de pestaña [Básico] [Entrada Acces Direc]”)
- ⑤ **Área de estado**
Muestra el estado de esta máquina.

Pantalla	Descripción
	Toque [i] para mostrar la información, como por ejemplo [Volumen consumibles]. El color del icono [i] muestra el estado de esta máquina. (📖 164 “Comprobación de la cantidad restante de consumibles”)
	Muestra la cantidad restante de los masters que se han definido en esta máquina. (📖 164 “Comprobación de la cantidad restante de consumibles”)
	Muestra el nombre de color y la cantidad restante de la tinta que se han definido en esta máquina. [①] y [②] representan los tambores 1 y 2, respectivamente. (📖 164 “Comprobación de la cantidad restante de consumibles”)
	Muestra el estado de los datos del original recibidos desde el ordenador. [Libre]: En espera de la recepción de datos. [Datos<->]: Proceso necesario antes de que la impresión esté en curso. [Pausa]: Los datos del original que se pueden imprimir están preparados en la lista de trabajo. [Error]: Se ha producido un error de comunicación. [Bloquea.]: No se pueden recibir datos. Al tocar este botón, se muestra la pantalla [Lista trabajo]. (📖 40 “Impresión desde ordenador”)

■ Para original de datos

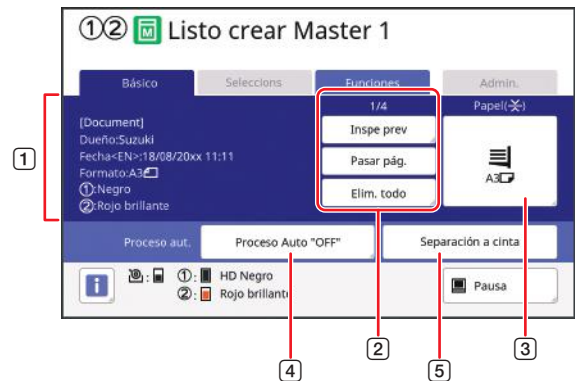

- ① **Área de información de datos del original**
Muestra la información de los datos del original, como el nombre, el tamaño, etc.
- ② **Área de operación de datos del original**
[n/m]: Muestra “página actual / número total de páginas”.
[Inspe prev]: Puede ver [Previsualización] (📖 83) de la página actual.
[Pasar pág.]: Puede iniciar la creación de masters de la página siguiente sin iniciar la creación de masters de la página actual.
[Elim. todo]: Detiene el procesamiento de datos del original actual.
- ③ **[Papel]**
Compruebe que el tamaño de papel definido coincide con el tamaño de datos del original. Al utilizar un tamaño de papel personalizado, seleccione un tamaño de papel que se haya registrado.
(📖 72 “Uso de papel de tamaño personalizado [T. Papel]”)
- ④ **[Proceso aut.]**
Puede cambiar el tiempo de parada de operación durante la impresión.
(📖 40 “Impresión desde ordenador”)
- ⑤ **[Separación a cinta]**
Se muestra cuando el separador de trabajos opcional se ha instalado.

Pantalla básica de impresión

Esta pantalla se utiliza para definir funciones para el proceso de impresión.
Algunos elementos de la pantalla varían en función de si se utiliza un original en papel o un original de datos.

■ Para original en papel

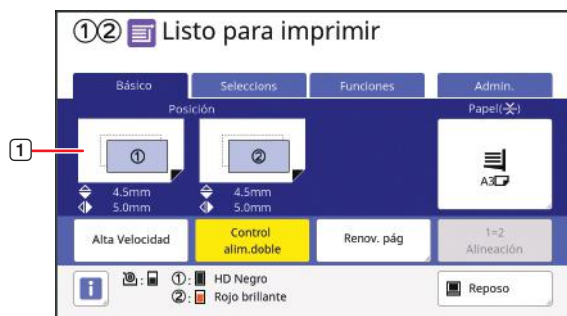

- 1 **[Posición]**
Muestra el valor de ajuste de la posición de impresión.
([98](#) “Ajuste de la posición de impresión [PRINT POSITION]”)

■ Para original de datos



- 1 **Área de operación de datos del original**
[Renov. pág]: Puede volver a realizar la creación de masters cuando el master que se utiliza para la impresión se ha deteriorado.
([100](#) “Nueva creación de un master [Renov. pág]”)
Para otros elementos de pantalla, consulte la descripción para la pantalla básica de creación de masters.

Pantalla básica de escaneado

Esta pantalla se utiliza para configurar ajustes para escanear un original en papel en esta máquina y guardarlo como datos.



- 1 **Área de mensajes**
Muestra el estado de esta máquina y las instrucciones de funcionamiento.
Toque [End] para guardar los datos del original escaneado.
- 2 **Área de información básica**
Puede configurar ajustes para los datos del original que se van a guardar.
- [Nomb.archivo] ([131](#))
 - [Directorio] ([131](#))
 - [Dueño] ([132](#))
- 3 **Botones de pestañas**
Puede cambiar de pantalla tocando cada pestaña.
- 4 **Área de ajuste de funciones**
Muestra los botones de función que se pueden definir.
- 5 **Área de acceso directo**
Útil si registra funciones que se utilizan con frecuencia en esta área.
([120](#) “Registro de funciones utilizadas con frecuencia para cada usuario [Mi acceso directo]”)
([144](#) “Registro de funciones utilizadas con frecuencia en la pantalla de pestaña [Básico] [Entrad Acces Direc]”)

Pantalla [Renombrar]

Esta pantalla se muestra cuando necesita introducir caracteres.

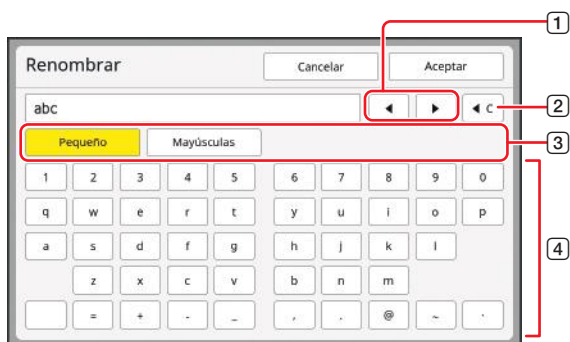

- 1 **Botones de movimiento del cursor**
Puede mover la posición para introducir un carácter a la izquierda o a la derecha.
- 2 **Botón de borrado de un carácter**
Toque este botón para borrar caracteres uno por uno.
- 3 **Botones de cambio de tipo de caracteres**
Puede cambiar el tipo de caracteres que se van a introducir.
- 4 **Botones de caracteres**
Toque estos botones para introducir caracteres.

Flujo de impresión

“Proceso de creación de masters” y “Proceso de impresión”

Esta máquina es un duplicador digital que utiliza el método de impresión en pantalla. El método de impresión en pantalla primero forma orificios diminutos en un master (placa), que es la base del proceso de impresión. A continuación, se aplica tinta a través de estos orificios para transferir imágenes al papel.

En el método de impresión en pantalla, “proceso de creación de masters” hace referencia a los pasos para crear un master, y “proceso de impresión” hace referencia a los pasos en los que la tinta atraviesa el master creado y la imagen se transfiere al papel.

En esta guía, “proceso de creación de masters” y “proceso de impresión” se denominan de forma conjunta “impresión”.

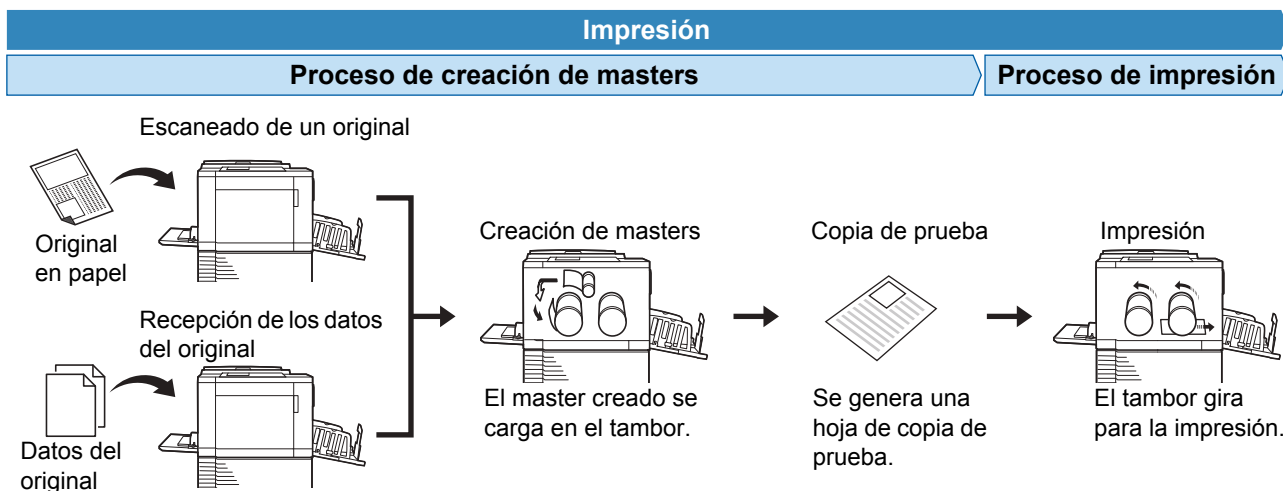

¿Qué es [Proceso automático]?

[Proceso automático] hace referencia a la operación continua del proceso de creación de masters y el proceso de impresión.

Puede activar/desactivar el ajuste [Proceso automático] pulsando la tecla [AUTO PROCESS] (página 23).

■ Cuando [Proceso automático] está encendido

Tras el proceso de creación de masters, se inicia el proceso de impresión.

Una vez finalizado el proceso de impresión, si hay otro original en el alimentador automático de documentos opcional, se inicia la creación de masters para este.

Si el original se coloca en el cristal de exposición, la operación se detiene al finalizar el proceso de impresión.

Utilice este ajuste cuando no necesite comprobar la copia de prueba ni cambiar la condiciones de impresión y de creación de masters.



■ Cuando [Proceso automático] está apagado

La operación se detiene tras cada proceso: creación de masters e impresión.

Utilice este ajuste cuando necesite cambiar las condiciones de impresión después de comprobar las copias de prueba o cuando necesite cambiar el papel.

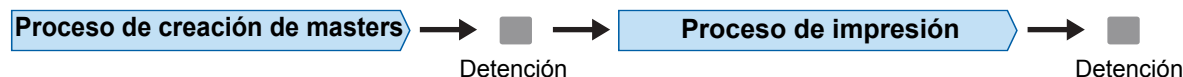



Capítulo **2**

2

Operaciones básicas

Descripción general

En este capítulo se describen los procedimientos siguientes.

■ Preparación

Preparación antes de impresión (📖 30)

Describe el procedimiento para configurar la bandeja de alimentación de papel y el papel, así como el procedimiento para configurar la bandeja de recepción del papel.

Colocación de originales (📖 33)

Describe el procedimiento para colocar originales en el cristal de exposición y el alimentador automático de documentos opcional.

■ Funcionamiento

Impresión de originales en papel (📖 35)

Describe el procedimiento para escanear e imprimir originales en papel.

- Impresión de color doble (📖 35)
- Impresión de mono-color (📖 37)

Impresión desde un ordenador (📖 40)

Describe el procedimiento para imprimir datos del original desde un ordenador conectado a esta máquina.

Almacenamiento de originales en papel como datos (📖 43)

Describe el procedimiento para escanear originales en papel utilizando el escáner de esta máquina y, a continuación, guardarlos como datos del original. También describe el procedimiento para instalar la tarjeta de memoria para guardar los datos del original en esta máquina.

Impresión de datos de originales guardados (📖 45)

Describe el procedimiento para imprimir datos de originales guardados.

Preparación antes de impresión

Configuración de la bandeja de alimentación de papel y el papel

1 Abra la bandeja de alimentación del papel.

Mientras sostiene la bandeja de alimentación de papel con la mano, ábrala hasta que se detenga.

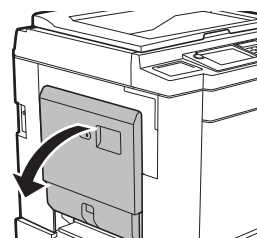

2 Coloque el papel en la bandeja de alimentación de papel.

Coloque el papel con la cara de impresión hacia arriba. Utilice la misma orientación que la del original.

(📖 33 “Colocación de originales”)



► **No utilice papel inadecuado, ni mezcle papel de diferentes tamaños. Puede provocar un atasco de papel o dañar la impresora.**

(📖 15 “Papeles de impresión”)

3 Ajuste las guías del papel de la bandeja de alimentación.

Eleve las palancas de bloqueo en ambos lados de las guías del papel de la bandeja de alimentación de modo que pueda deslizar las guías con la mano.

Ajuste bien las guías del papel de la bandeja de alimentación al papel y, a continuación, empuje las palancas de bloqueo hacia abajo en ambos lados para bloquear las guías.

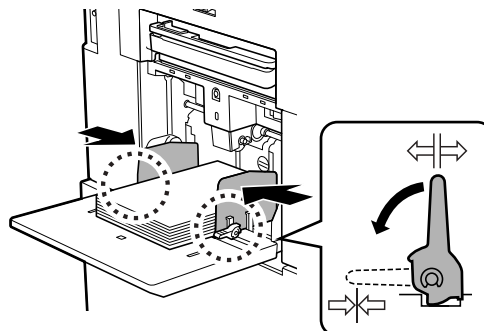



- ▶ Esta máquina identifica el tamaño de papel en función de la posición de las guías del papel de la bandeja de alimentación. Si las guías del papel de la bandeja de alimentación no se ajustan bien al papel, el tamaño de papel no se puede identificar correctamente.
- ▶ Cuando utilice un papel de tamaño personalizado, especifique el tamaño de papel en el panel de control.
(72 “Uso de papel de tamaño personalizado [T. Papel]”)



- ▶ Una vez sustituido el papel con uno de tipo distinto, vuelva a colocar la palanca de ajuste de alimentación de papel.
- ▶ Una vez sustituido el papel con uno de tamaño distinto, ajuste también las guías del papel de la bandeja de salida y el tope del papel.



- ▶ Cuando se quede sin papel o si se retira todo el papel, la bandeja de alimentación de papel baja automáticamente hasta la parte inferior.

4 Ajuste la presión de alimentación del papel.

Seleccione la posición de la palanca de ajuste de alimentación de papel en función del tipo de papel.

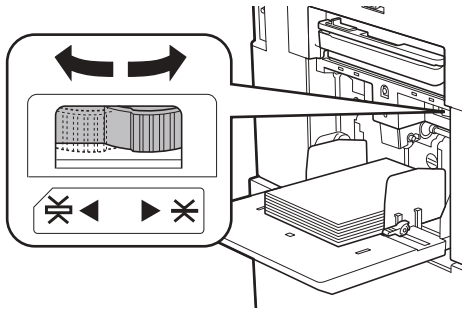

Palanca	Tipo de papel
* (NORMAL)	Papel de periódico Papel fino
✕ (TARJETA)	Cartulina suave Papel grueso como papel de dibujo



- ▶ La posición de la palanca de ajuste de alimentación de papel se muestra junto a [Papel] en la pantalla básica de creación de masters.

■ Adición y sustitución del papel

Baje la bandeja de alimentación de papel hasta una posición en la que pueda retirar y colocar el papel con facilidad antes de añadir o sustituir el papel durante el proceso de impresión. Cuando mantiene pulsado el botón de subida/bajada de la bandeja de alimentación (20), la bandeja de alimentación de papel se detiene en cuanto retira el dedo del botón.

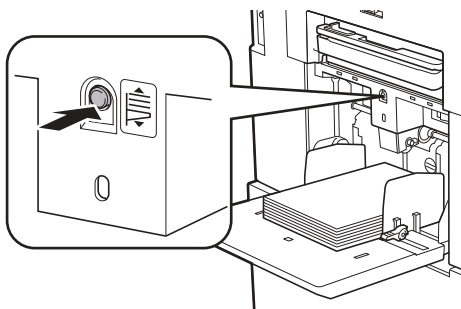

■ Cómo cerrar la bandeja de alimentación de papel

1 Retire todo el papel.

Una vez retirado el papel, compruebe que la bandeja de alimentación de papel baja hasta la parte inferior.

2 Deslice las guías del papel de la bandeja de alimentación hasta los extremos.

Eleve las palancas de bloqueo para las guías del papel de la bandeja de alimentación y deslice las guías con la mano.

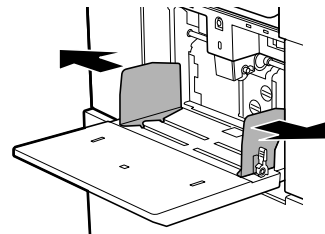

3 Cierre la bandeja de alimentación de papel.

Configuración de la bandeja de recepción del papel

1 Abra la bandeja de recepción del papel.

Mientras sostiene la bandeja de recepción del papel con la mano, ábrala hasta que se detenga.

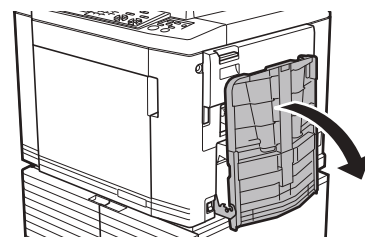

2 Eleve las guías del papel de la bandeja de salida y el tope del papel.

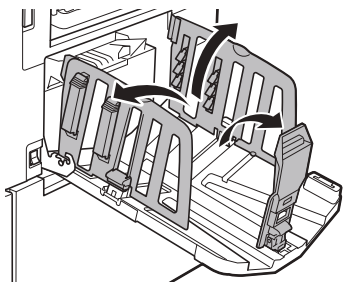

3 Ajuste las guías del papel de la bandeja de salida y el tope del papel al tamaño de papel.

Sostenga las piezas inferiores de las guías del papel de la bandeja de salida y el tope del papel y, a continuación, deslice las guías y el tope.

Ajuste cada posición haciendo referencia a las marcas de escala de la bandeja de recepción del papel.

El tope del papel se detiene con un sonido de clic en cada posición correspondiente al tamaño estándar de un tipo de papel.

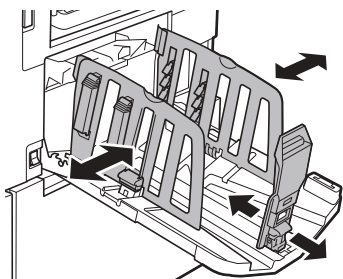

- ▶ La posición óptima de las guías del papel de la bandeja de salida varía en función de condiciones como el tipo de papel, la velocidad de impresión y el entorno de funcionamiento. Utilice las marcas de escala en la bandeja de recepción del papel solo como referencia. Ajuste la posición de las guías del papel de la bandeja de salida en función de la disposición real del papel impreso.
- ▶ Cuando utilice papel grueso, sitúe las guías del papel de la bandeja de salida un poco más holgadas que el ancho real del papel.

4 Ajuste las pestañas de disposición del papel.

Ajuste las pestañas de disposición del papel para alinear el papel impreso.

- Para abrir una pestaña de disposición del papel, presione la perilla de disposición del papel.
- Para cerrar una pestaña de disposición del papel, tire de la perilla de disposición del papel.

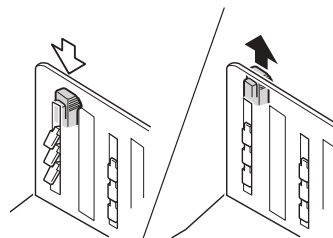

■ Para papel normal

Abra las cuatro pestañas de disposición del papel.

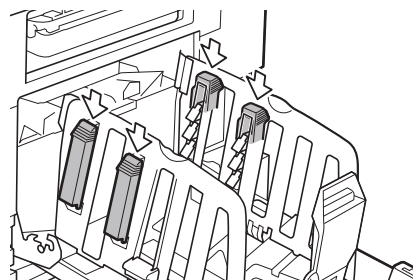

■ Cuando un área impresa está concentrada en un lado de la página

Abra las pestañas de disposición del papel en el lado con más tinta impresa.

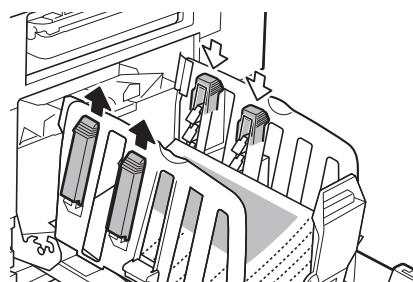

■ Para papel grueso

Abra solo las pestañas de disposición del papel que estén cerca de la máquina.

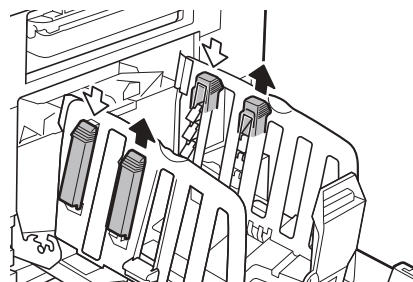

■ Cómo cerrar la bandeja de recepción del papel

- 1** Retire todo el papel impreso.
- 2** Deslice las guías del papel de la bandeja de salida y el tope del papel hasta los extremos.

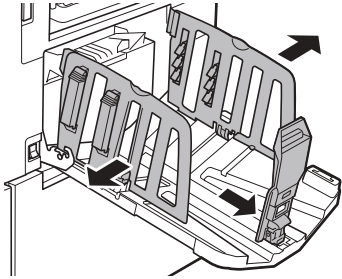

- 3** Cierre todas las pestañas de disposición del papel.

- 4** Pliegue el tope del papel hacia dentro.

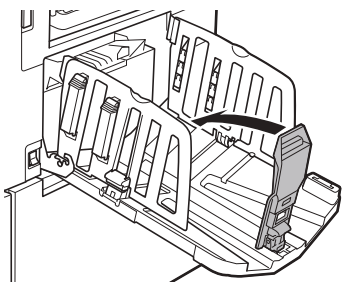

- 5** Pliegue las guías del papel de la bandeja de salida hacia dentro.

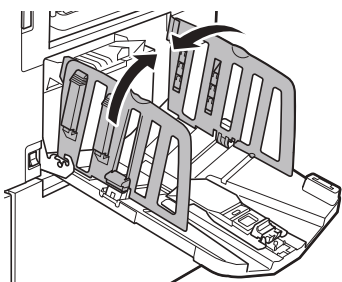

- 6** Cierre la bandeja de recepción del papel.

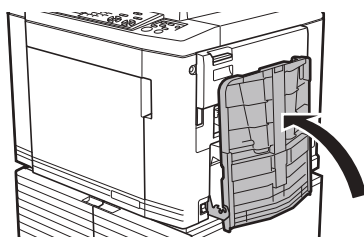

Colocación de originales

Los originales se pueden escanear utilizando el cristal de exposición o el alimentador automático de documentos opcional.

■ Relación de orientaciones de original y papel

Asegúrese de que las orientaciones del original y el papel se muestran a continuación.

Alimentación de papel de borde corto

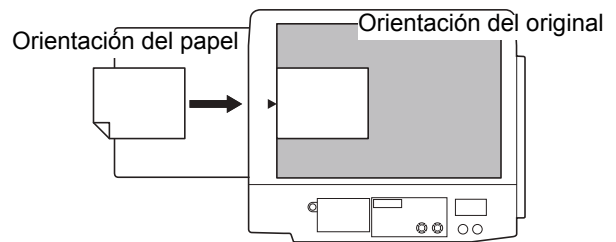

Alimentación de papel de borde largo

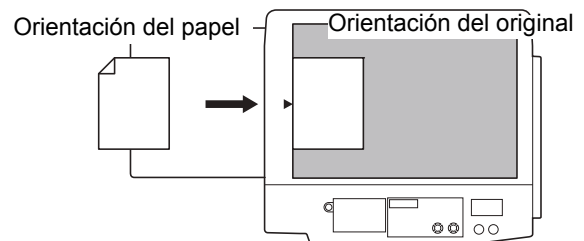

► Cuando [Diseño] (73), [Multiple impresión] (75) o [2 para arriba] (80) está seleccionado, las orientaciones del original y el papel varían en función del ajuste.

Al utilizar el cristal de exposición

1 Abra la cubierta de cristal.

2 Coloque un original sobre el cristal de exposición.

Coloque el original con el lado de escaneado hacia abajo y alinee el centro del original con la marca [▶].

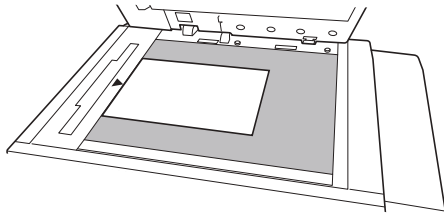

- ▶ Si hay una cubierta de escala instalada en el cristal de exposición, coloque el original bajo la cubierta de escala. Puede elevar la cubierta de escala desde la parte inferior derecha.

Cubierta de escala

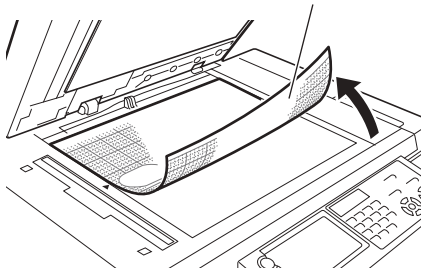

3 Cierre la cubierta de cristal.



- ▶ Cierre la cubierta de cristal con delicadeza. Si fuerza el cierre de la cubierta de cristal, provocará daños en el cristal de exposición o errores de escaneado del original.

Al utilizar el alimentador automático de documentos

1 Coloque los originales en el alimentador automático de documentos.

Coloque los originales con la cara de escaneado hacia arriba.

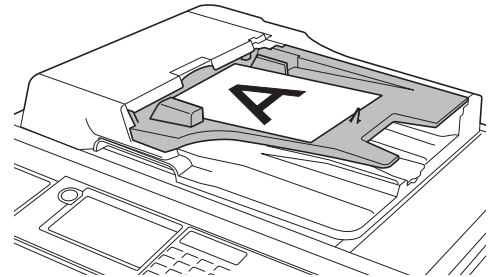

- ▶ Para el alimentador automático de documentos, se limita el tamaño y el número de originales que se pueden colocar. (15 “Originales”)

2 Ajuste la guía de los originales del ADF al ancho del original.



- ▶ Esta máquina identifica el tamaño de original reconociendo las posiciones de las guías de los originales del ADF. Si las guías de los originales del ADF no se ajustan bien al original, el tamaño de original no se puede identificar correctamente.

Impresión de originales en papel

En esta sección se describe el procedimiento para escanear e imprimir originales en papel.

Impresión de color doble

En esta sección se describe el procedimiento para realizar la impresión de color doble utilizando un original para el tambor 1 (primera página) y un original para el tambor 2 (segunda página).

Esta máquina crea un master del lado que se escanea primero (primera página) para el tambor 1, y crea un master del lado que se escanea en segundo lugar (segunda página) para el tambor 2.

Primera página Segunda página

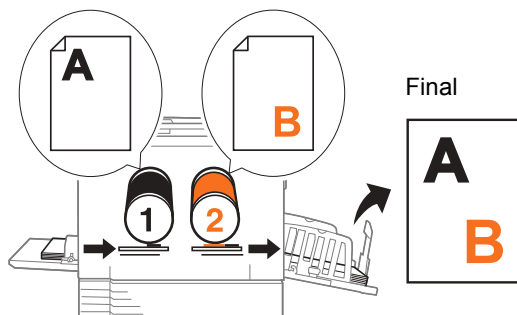

▶ Mediante el uso de las siguientes funciones, puede asignar un área de un original al tambor 1 y otra área del original para el tambor 2 para realizar la creación de masters (separación) para la impresión de color doble.

- [Separación] (📖 59)
- [Prev. rec.] (📖 69)
- [Editor]

1 Compruebe que el interruptor de encendido de esta máquina está activado.

Presione el lado [I] del interruptor de encendido.

▶ Cuando aparezca una pantalla de autenticación (📖 24), siga las instrucciones que se muestran en la pantalla.

2 En la pantalla [HOME], toque [①② Color-Dual].



3 Toque [CreaMaster].

Se muestra la pantalla básica de creación de masters para el modo de color doble.

4 Coloque un original para el tambor 1.

(📖 33 “Colocación de originales”)



▶ En el modo de color doble, no puede utilizar originales de doble cara.

▶ Coloque el original para el tambor 1 sobre el original para el tambor 2 cuando superponga los dos originales en el alimentador automático de documentos.



▶ El tamaño del original colocado se muestra en [Página] en la pantalla básica de creación de masters. Si el tamaño mostrado es distinto del tamaño del original colocado, vuelva a colocar el original.

5 Compruebe el papel.

(📖 30 “Configuración de la bandeja de alimentación de papel y el papel”)



▶ Se limitan los tamaños de papel que se pueden utilizar para la impresión de color doble. (📖 15 “Tamaño de papel”)



- ▶ El tamaño del papel colocado se muestra en [Papel] en la pantalla básica de creación de masters. Si el tamaño mostrado es distinto del tamaño del papel colocado, vuelva a colocar el papel.
- ▶ La posición de la palanca de ajuste de alimentación de papel (📖 31) se muestra junto a [Papel] en la pantalla básica de creación de masters.

6 Compruebe la bandeja de recepción del papel.

(📖 31 “Configuración de la bandeja de recepción del papel”)

7 Compruebe el ajuste [Proceso automático].

(📖 28 “¿Qué es [Proceso automático]?”)



- ▶ Al colocar originales en el alimentador automático de documentos opcional, [Proceso automático] se activa automáticamente. Puede cambiar el ajuste por defecto en [ADF proceso aut.] (📖 138) bajo [Admin.].

8 Defina las condiciones de creación de masters.

(📖 52 “Funciones para la creación de masters”)
(📖 108 “Funciones útiles”)

9 Introduzca el número de copias que desea imprimir mediante las teclas numéricas.

10 Pulse la tecla [START].

El master se crea a partir del original para el tambor 1, y se imprime una copia de prueba solo para el tambor 1.



- ▶ Es posible que se ejecute automáticamente una acción de entintado (para garantizar la utilidad y estabilidad de la tinta). Puede cambiar el ajuste en [Auto-entintado] (📖 142) bajo [Admin.].

11 Coloque un original para el tambor 2.

(📖 33 “Colocación de originales”)

12 Defina las condiciones de creación de masters para el tambor 2.

Las condiciones de creación de masters que se han definido para el tambor 1 (paso 8) se transfieren a las condiciones para el tambor 2. Puede cambiar las condiciones según sea necesario.

13 Pulse la tecla [START].

El master se crea a partir del original para el tambor 2, y se imprime una copia de prueba de la impresión de color doble.

- Cuando el ajuste [Proceso automático] está activado, vaya al paso 16.
- Cuando el ajuste [Proceso automático] está desactivado, vaya al paso 14.

14 Defina las condiciones de impresión.

Compruebe la posición y la densidad de impresión en la copia de prueba.

(📖 96 “Funciones para imprimir”)



- ▶ Pulse la tecla [PROOF] para comprobar la salida utilizando otra copia de prueba.
- ▶ Si la máquina no se ha utilizado durante un período prolongado, la tinta en el tambor se seca y es posible que los colores en la salida impresa se muestren difuminados o descoloridos. Si se encuentra con un caso como el descrito anteriormente, imprima varias copias de prueba para garantizar la utilidad y la estabilidad de la tinta. Puede imprimir copias de prueba de forma continua pulsando la tecla [PROOF].

15 Pulse la tecla [START].

Se inicia el proceso de impresión.



- ▶ Para detener el proceso de impresión, pulse la tecla [STOP].

16 Retire las copias impresas.

Pliegue las guías del papel de la bandeja de salida hacia fuera para poder retirar el papel impreso con facilidad.

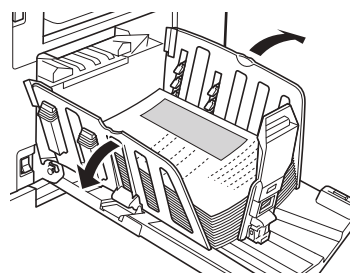



- ▶ Para imprimir más copias, introduzca el número de copias y pulse la tecla [START].
- ▶ Para iniciar la creación de masters para el siguiente original, repita el procedimiento desde el paso 4.
- ▶ Al colocar originales en el alimentador automático de documentos opcional y con el ajuste [ADF Semi-Auto] (📖 84) activado, se inicia automáticamente la creación de masters para el siguiente original. Repita el procedimiento desde el paso 14 para cada original.
- ▶ Para cancelar el estado de autenticación, pulse la tecla [WAKE-UP]. El estado de autenticación también se cancela cuando transcurre el tiempo definido en [Standby] (📖 143) o [Auto Borrado] (📖 141).

Impresión de mono-color

Los procesos de creación de masters e impresión para un original escaneado se realizan con uno de los tambores.

Cuando se utiliza el tambor 1



Cuando se utiliza el tambor 2



- ▶ Cuando se utiliza el tambor 2 para la impresión de mono-color, debe cargar un master en blanco en el tambor 1 o retirar el tambor 1.

1 Compruebe que el interruptor de encendido de esta máquina está activado.

Presione el lado [I] del interruptor de encendido.



- ▶ Cuando aparezca una pantalla de autenticación (📖 24), siga las instrucciones que se muestran en la pantalla.

2 En la pantalla [HOME], toque el botón ([①] / [②]) del tambor que utilizará.





► Los tamaños de papel que se pueden utilizar son distintos para los tambores 1 y 2. (📖 15 “Tamaño de papel”)

► El tambor de tipo A4 / Letter opcional solo se puede utilizar como tambor 1.

Sin embargo, si el color del tambor A4 / Letter que se define y el color del tambor 2 son iguales y el papel es de tamaño estándar, las condiciones siguientes cambian automáticamente el tambor que se utiliza.

- Cuando el tamaño de reproducción se convierte en un tamaño estándar que supera el tamaño de A4 / Letter, se utiliza el tambor 2.
- Cuando el tamaño de reproducción se convierte en un tamaño estándar que no supera el tamaño de A4 / Letter, se utiliza el tambor 1.



► Si los tambores 1 y 2 tienen el mismo color y tamaño, no puede seleccionar [②].

3 Toque [CreaMaster].

Se muestra la pantalla básica de creación de masters para el modo de mono-color.

4 Coloque un original.

(📖 33 “Colocación de originales”)



► El tamaño del original colocado se muestra en [Página] en la pantalla básica de creación de masters. Si el tamaño mostrado es distinto del tamaño del original colocado, vuelva a colocar el original.

5 Compruebe el papel.

(📖 30 “Configuración de la bandeja de alimentación de papel y el papel”)



► Los tamaños de papel que se pueden utilizar son distintos para los tambores 1 y 2. (📖 15 “Tamaño de papel”)



► El tamaño del papel colocado se muestra en [Papel] en la pantalla básica de creación de masters. Si el tamaño mostrado es distinto del tamaño del papel colocado, vuelva a colocar el papel.

► La posición de la palanca de ajuste de alimentación de papel (📖 31) se muestra junto a [Papel] en la pantalla básica de creación de masters.

6 Compruebe la bandeja de recepción del papel.

(📖 31 “Configuración de la bandeja de recepción del papel”)

7 Compruebe el ajuste [Proceso automático].

(📖 28 “¿Qué es [Proceso automático]?”)



► Al colocar originales en el alimentador automático de documentos opcional, [Proceso automático] se activa automáticamente. Puede cambiar el ajuste por defecto en [ADF proceso aut.] (📖 138) bajo [Admin.].

8 Defina las condiciones de creación de masters.

(📖 52 “Funciones para la creación de masters”)
(📖 108 “Funciones útiles”)

9 Introduzca el número de copias que desea imprimir mediante las teclas numéricas.

10 Pulse la tecla [START].

La creación de masters se inicia y se genera una copia de prueba.

- Cuando el ajuste [Proceso automático] está activado, vaya al paso 13.
- Cuando el ajuste [Proceso automático] está desactivado, vaya al paso 11.



► Cuando la impresión de mono-color se realiza con el tambor 2, se puede ejecutar automáticamente la operación [Confidencial] (📖 119) con el tambor 1 durante la creación de masters.



- ▶ Es posible que se ejecute automáticamente una acción de entintado (para garantizar la utilidad y estabilidad de la tinta). Puede cambiar el ajuste en [Auto-entintado] (📖 142) bajo [Admin.].

11 Defina las condiciones de impresión.

Compruebe la posición y la densidad de impresión en la copia de prueba.

(📖 96 “Funciones para imprimir”)



- ▶ Pulse la tecla [PROOF] para comprobar la salida utilizando otra copia de prueba.
- ▶ Si la máquina no se ha utilizado durante un período prolongado, la tinta en el tambor se seca y es posible que los colores en la salida impresa se muestren difuminados o descoloridos. Si se encuentra con un caso como el descrito anteriormente, imprima varias copias de prueba para garantizar la utilidad y la estabilidad de la tinta. Puede imprimir copias de prueba de forma continua pulsando la tecla [PROOF].

12 Pulse la tecla [START].

Se inicia el proceso de impresión.



- ▶ Aparece un mensaje de aviso durante la impresión si solo utiliza el tambor 2 con el master completado aún cargado en el tambor 1. Siga las instrucciones que aparecen en la pantalla.



- ▶ Para detener el proceso de impresión, pulse la tecla [STOP].

13 Retire las copias impresas.

Pliegue las guías del papel de la bandeja de salida hacia fuera para poder retirar el papel impreso con facilidad.

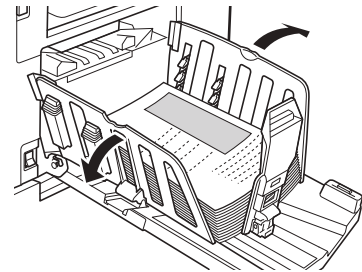

2



- ▶ Para imprimir más copias, introduzca el número de copias y pulse la tecla [START].
- ▶ Para iniciar la creación de masters para el siguiente original, repita el procedimiento desde el paso 3.
- ▶ Al colocar originales en el alimentador automático de documentos opcional y con el ajuste [ADF Semi-Auto] (📖 84) activado, se inicia automáticamente la creación de masters para el siguiente original. Repita el procedimiento desde el paso 11 para cada original.
- ▶ Para cancelar el estado de autenticación, pulse la tecla [WAKE-UP]. El estado de autenticación también se cancela cuando transcurre el tiempo definido en [Standby] (📖 143) o [Auto Borrado] (📖 141).

Impresión desde ordenador

Puede imprimir los datos del original que se ha creado utilizando un ordenador en esta máquina.

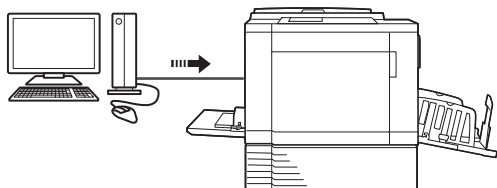

! **Antes de imprimir, es necesario instalar el controlador de impresora dedicado para esta máquina en el ordenador.**

1 Encienda la alimentación en esta máquina.

Presione el lado [I] del interruptor de encendido.



▶ Cuando aparezca una pantalla de autenticación (24), siga las instrucciones que se muestran en la pantalla.

2 Compruebe el papel.

(30 “Configuración de la bandeja de alimentación de papel y el papel”)

3 Compruebe la bandeja de recepción del papel.

(31 “Configuración de la bandeja de recepción del papel”)

4 Defina las condiciones de impresión en el cuadro de diálogo [Imprimir] del ordenador.

Seleccione el nombre de la impresora en [Seleccionar impresora] y luego introduzca el número de copias en el campo [Número de copias].

■ Ejemplo del cuadro de diálogo [Imprimir]

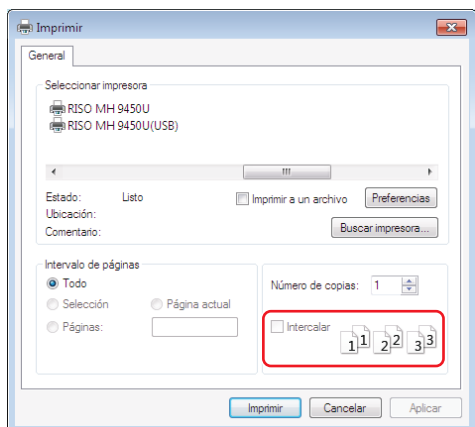

! **Desactive la casilla de verificación [Intercalar]. Si esta casilla está seleccionada, la creación de masters se repite cada vez que se imprime una copia simple.**

5 Realice los ajustes necesarios en la pantalla [Configuración de impresora] ¹.

Haga clic en [Preferencias] ¹ en el cuadro de diálogo [Imprimir] y luego realice los ajustes siguientes.

¹ Los nombres de pantalla y botón pueden variar en función del software de aplicación que utilice.

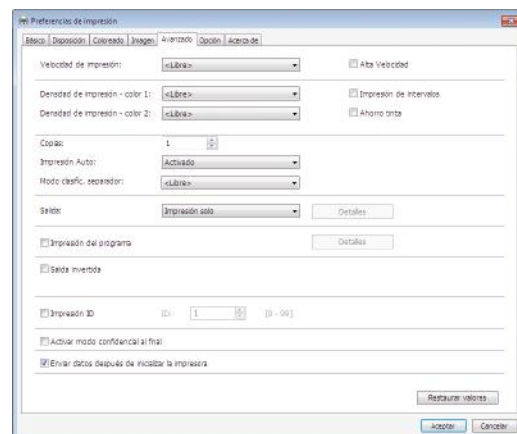

■ Pantalla de pestaña [Avanzado]

[Impresión Auto]: Antes de la creación de masters y el proceso de impresión, puede detener temporalmente la operación para comprobar la copia de prueba, realizar diversos ajustes, sustituir el papel o realizar otras tareas necesarias.

[Impresión ID]: Este ajuste es útil para imprimir originales con contenido muy confidencial.

■ Pantalla de pestaña [Coloreado]

Puede configurar los ajustes de impresión de mono-color y de color doble.

■ Otros ajustes de impresión

Para obtener más información, consulte la “Guía del usuario del RISO Printer Driver” (DVD-ROM).

6 Haga clic en [Aceptar].

Aparece el cuadro de diálogo [Imprimir].

7 Haga clic en [Imprimir]. ²

Los datos del original se imprimen en función de los ajustes del controlador de impresora.

² El nombre de botón puede variar en función del software de aplicación que utilice.

- Cuando [Impresión Auto] está [Activado]: La creación de masters va seguida del proceso de impresión.
- Cuando [Impresión Auto] no está [Activado]: Realice la operación necesaria en función de los ajustes. (41 “Cuando [Impresión Auto] no está [Activado]”)



- ▶ Cuando [Impresión ID] se ha definido en el paso 5, consulte la página siguiente para realizar la operación necesaria. (42 “Cuando [Impresión ID] se ha definido”)
- ▶ Es posible que se ejecute automáticamente una acción de entintado (para garantizar la utilidad y estabilidad de la tinta). Puede cambiar el ajuste en [Auto-entintado] (142) bajo [Admin.].

Cuando [Impresión Auto] no está [Activado]

La operación varía en función del ajuste [Impresión Auto] que se selecciona en el controlador de la impresora.

■ Cuando [Semi-Auto (Creación de master)] está seleccionado

La operación se pone en pausa antes de la creación de masters de cada página. Tras la creación de masters, el proceso de impresión se realiza automáticamente.

1 Compruebe que se muestra la pantalla básica de creación de masters para los datos originales.



Si se muestra la pantalla anterior, vaya al paso 4. Si se muestra una pantalla distinta de la anterior, pulse la tecla [MASTER MAKING] (23).



- ▶ Cuando se muestre la pantalla [Lista trabajo], vaya al paso 3.

2 Toque [Pausa].



3 Toque [Salida].



4 Compruebe las condiciones de creación de masters.

(24 “Pantallas de panel táctil”)

5 Pulse la tecla [START].

Tras la creación de masters, se inicia el proceso de impresión. La operación no se pone en pausa tras la impresión de una copia de prueba.

Una vez finalizado el proceso de impresión, la operación se pone en pausa y luego se inicia la creación de masters de la página siguiente. Repita los pasos 4 al 5 para cada página.

■ Cuando [Semi-Auto (Impres)] está seleccionado

Una vez realizada automáticamente la creación de masters de cada página, se imprime una copia de prueba y luego la operación se pone en pausa.

1 Compruebe las condiciones de impresión.

Compruebe la posición y la densidad de impresión en la copia de prueba. Realice los ajustes necesarios según corresponda.

2 Pulse la tecla [START].

Se inicia el proceso de impresión. Una vez finalizado el proceso de impresión, se inicia la creación de masters de la página siguiente. Tras imprimir una copia de prueba, la operación se pone en pausa. Repita los pasos 1 al 2 para cada página.

■ Cuando [Desactivado] está seleccionado

Antes del proceso de creación de masters y antes del proceso de impresión de cada página, la operación se pone en pausa.

1 Realice los pasos 1 al 3 en “Cuando [Semi-Auto (Creación de master)] está seleccionado”.

2 Compruebe las condiciones de creación de masters.

(📖 24 “Pantallas de panel táctil”)

3 Pulse la tecla [START].

Se inicia la creación de masters. Una vez finalizada la creación de masters, se imprime una copia de prueba y luego la operación se pone en pausa.

4 Compruebe las condiciones de impresión.

Compruebe la posición y la densidad de impresión en la copia de prueba. Realice los ajustes necesarios según corresponda.

5 Pulse la tecla [START].

Se inicia el proceso de impresión. Una vez finalizado el proceso de impresión, la operación se pone en pausa y luego se inicia la creación de masters de la página siguiente. Repita los pasos 2 al 5 para cada página.

Cuando [Impresión ID] se ha definido

1 Compruebe que aparece la pantalla básica de creación de masters.

Si se muestra una pantalla distinta de la pantalla básica de creación de masters, pulse la tecla [MASTER MAKING] (📖 23).



► Cuando se muestre la pantalla [Lista trabajo], vaya al paso 3.

2 Toque [Pausa].



3 Toque [Imprimir ID].



Realice la identificación de trabajos siguiendo las instrucciones en la pantalla.



► Si solo hay trabajos configurados con [Impresión ID], no aparecerá la pantalla del paso 3. Vaya al paso 4.

4 Toque [Salida].

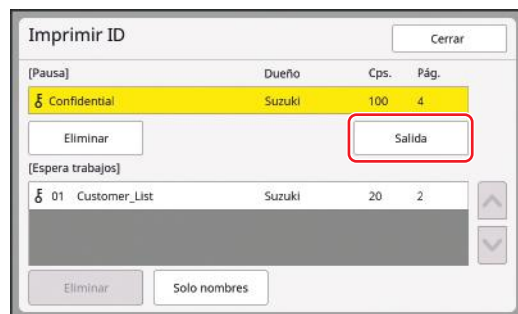

5 Compruebe las condiciones de creación de masters.

(📖 24 “Pantallas de panel táctil”)

6 Pulse la tecla [START].

Comienza la impresión.

- Cuando [Impresión Auto] está [Activado]: La creación de masters va seguida del proceso de impresión.
- Cuando [Impresión Auto] no está [Activado]: Realice la operación necesaria en función de los ajustes.
(📖 41 “Cuando [Impresión Auto] no está [Activado]”)

Almacenamiento del original en papel como datos

Los originales en papel se pueden leer con el escáner de esta máquina y los datos se pueden guardar en [Depósito] o [USB].

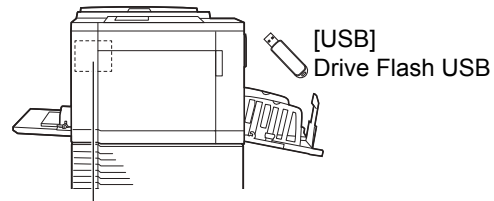

[Depósito]
Tarjeta de memoria instalada en esta máquina

Una vez guardados los datos del original, los datos se pueden utilizar de la siguiente forma:

- Impresión de los datos del original en esta máquina (📖 45 “Impresión de los datos del original guardados”)
- Impresión de los datos del original que se superponen en un original en papel (📖 91 “Superposición de datos del original en un original en papel [Superposición] (modo de mono-color)”)
(📖 92 “Sobreimpresión de datos del original y originales en papel en distintos colores [Marca] (modo de color doble)”)



- ▶ Para utilizar [Depósito], es necesario instalar una tarjeta de memoria en esta máquina.
- ▶ Los datos del original que se han guardado utilizan el formato de archivo único para esta máquina. Puede utilizar los datos del original en “RISO USB PRINT MANAGER”.
- ▶ Cuando el RISO Controller IS300 (Controlador IS300 de RISO) opcional está conectado, los datos del original que se leen en el modo de escaneo se guardan en el IS300. Los datos no se pueden guardar en [Depósito] o [USB].

2

Instalación de una tarjeta de memoria

Para utilizar [Depósito], es necesario instalar una tarjeta de memoria en esta máquina.

Compre una tarjeta de memoria disponible en comercios.

Puede utilizar los siguientes tipos de tarjetas.

- Tarjeta SD



- Tarjeta SDHC



- ▶ No se proporciona ninguna garantía que cubra daños en los datos de la tarjeta provocados por un desastre natural o un evento imprevisto. Le recomendamos que utilice el ordenador para realizar copias de seguridad de los documentos importantes.

1 Apague la alimentación en esta máquina.

Presione el lado [O] del interruptor de encendido.

2 Retire la tapa de la tarjeta de memoria.

Gire el tornillo de aletas con la mano en sentido contrario al de las agujas del reloj para aflojarlo. Deslice la tapa hacia la izquierda y, a continuación, retírela.

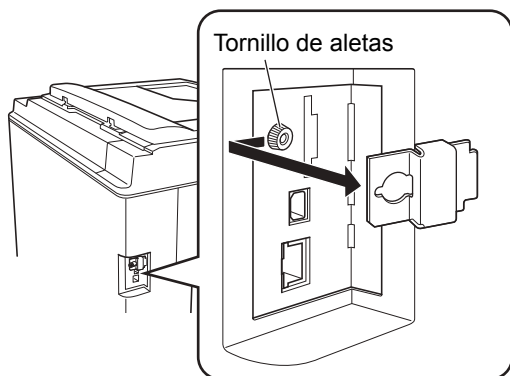

! ▶ Afloje o retire únicamente el tornillo que se especifica en la figura.

3 Inserte una nueva tarjeta en la ranura.

Coloque la tarjeta en la dirección que se muestra en la figura e insértela hasta que escuche un sonido de clic.

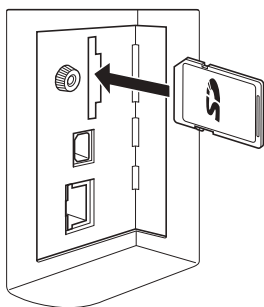

! ▶ Asegúrese de insertar la tarjeta en la dirección correcta. Si la tarjeta se inserta en la dirección incorrecta, podría resultar dañada.

▶ Antes de insertar la tarjeta, elimine su protección contra escritura. Si hay un interruptor con una etiqueta como "BLOQUEAR" en el lateral o en la parte trasera de la tarjeta, deslícelo para eliminar la protección contra escritura.

4 Coloque la tapa.

Vuelva a colocar la tapa en la posición original y luego gire el tornillo de aletas en el sentido de las agujas del reloj para apretarlo.

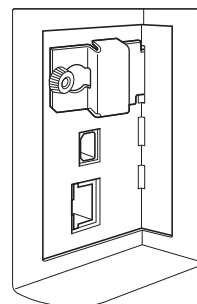

Extracción de la tarjeta de memoria

1 Presione la tarjeta hasta que escuche un sonido de clic.

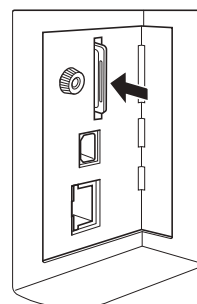

2 Retire el dedo lentamente.

La tarjeta se expulsa. Con los dedos, sujete y extraiga la tarjeta.

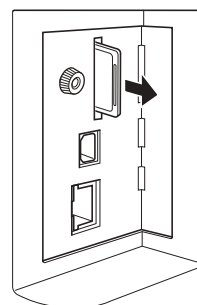

Escaneo de los originales en papel

1 Cambie al modo de escaneo.

En la pantalla [HOME] (📖 24), toque [Escaneando].

2 Defina la información para los datos que se van a guardar.

- [Nomb.archivo] (📖 131)
- [Directorio] (📖 131)
- [Dueño] (📖 132)



3 Coloque el original.

(📖 30 “Configuración de la bandeja de alimentación de papel y el papel”)

4 Defina las condiciones de escaneo.

(📖 130 “Funciones para escaneo”)

5 Pulse la tecla [START].

Se inicia el escaneo del original. Cuando haya varios originales, repita los pasos 3 al 5.



- ▶ Al colocar varios originales en el alimentador automático de documentos opcional al mismo tiempo, se aplican las mismas condiciones de escaneo a todos los originales.

6 Toque [Salir].

Tras completar el escaneo de los originales que desea guardar como un conjunto de datos único, toque [Salir].

Se muestra una pantalla para confirmar si desea guardar los datos del original.

7 Toque [Sí].

Se guardan los datos del original.



- ▶ Para salir del modo de escaneo, pulse la tecla [HOME].

Impresión de los datos del original guardados

Puede imprimir los datos del original que se guardan mediante los métodos siguientes.

- [Depósito]: datos del original que se guardan en esta máquina
 - Para obtener información sobre el método para guardar datos desde originales en papel, consulte la sección siguiente. (📖 43 “Almacenamiento del original en papel como datos”)
 - Para obtener información sobre el método para guardar datos desde un ordenador, consulte la “Guía del usuario del RISO Printer Driver” (DVD-ROM).
- [Docs del USB]: datos del original que se guardan en un Drive Flash USB
 - Para obtener información sobre el método para guardar datos desde originales en papel, consulte la sección siguiente. (📖 43 “Almacenamiento del original en papel como datos”)
 - Para obtener información sobre el método para guardar datos desde un ordenador, consulte la “Guía del usuario del RISO Printer Driver” (DVD-ROM).
- [Impresión USB (Automática)]: datos del original que se guardan en un Drive Flash USB utilizando el controlador de la impresora (los datos se pueden imprimir con muy pocos pasos necesarios.)
 - Para obtener información sobre el método para guardar datos, consulte la “Guía del usuario del RISO Printer Driver” (DVD-ROM).

2

Impresión desde [Depósito]

1 Encienda la alimentación en esta máquina.

Presione el lado [I] del interruptor de encendido.



- ▶ Cuando aparezca una pantalla de autenticación (📖 24), siga las instrucciones que se muestran en la pantalla.

2 Compruebe que aparece la pantalla básica de creación de masters.

Si se muestra una pantalla distinta de la pantalla básica de creación de masters, pulse la tecla [MASTER MAKING] (📖 23).

3 Compruebe el papel.

(📖 30 “Configuración de la bandeja de alimentación de papel y el papel”)

4 Compruebe la bandeja de recepción del papel.

(📖 31 “Configuración de la bandeja de recepción del papel”)

5 Toque [Depósito] en la pantalla de pestaña [Funciones].

6 Toque los datos del original que desea imprimir.



- Para seleccionar datos del original que se guardan en otra carpeta, toque la pestaña de carpeta.
- Cuando haya 6 o más archivos de datos del original, toque [^] o [v] para cambiar la lista que se muestra.



► En función del tipo de datos del original, se muestra uno de los iconos siguientes:

: Datos del original de color doble

: Datos del original que se editan con el [Editor]

7 Toque [Detalles].

8 Compruebe los datos del original que se van a imprimir.



► Para gestionar los datos del original, consulte la página siguiente. (89 "Gestión de los datos del original guardados [Depósito], [Docs del USB]")

9 Toque [Recuperar].

10 Compruebe el ajuste [Proceso aut.].

Los ajustes que se pueden seleccionar son los mismos para "Impresión desde ordenador" (40).



11 Realice otras operaciones.

Para la operación en la pantalla básica de creación de masters, consulte la página siguiente.

(24 "Pantallas de panel táctil")

12 Introduzca el número de copias que desea imprimir mediante las teclas numéricas.

13 Pulse la tecla [START].

- Cuando [Proceso aut.] está [ON]:
La creación de masters va seguida del proceso de impresión.
- Cuando [Proceso aut.] no está [ON]:
Realice la operación necesaria en función de los ajustes. (41 "Cuando [Impresión Auto] no está [Activado]")



► Es posible que se ejecute automáticamente una acción de entintado (para garantizar la utilidad y estabilidad de la tinta). Puede cambiar el ajuste en [Auto-entintado] (142) bajo [Admin.].

Impresión desde [Docs del USB]

Puede imprimir los datos del original que se guardan en el Drive Flash USB realizando los ajustes que se muestran a continuación.

- En el controlador de impresora dedicado para la impresión del Drive Flash USB, defina [Impresión USB (Manual)] para [Salida:].

! ▶ No puede imprimir ningún dato del original (archivo PDF, etc.) que se guarde con otro método.

1 Realice los preparativos para esta máquina.

Realice los pasos 1 al 4 en “Impresión desde [Depósito]” (p. 45).

2 Inserte el Drive Flash USB que contiene los datos del original en la ranura USB.

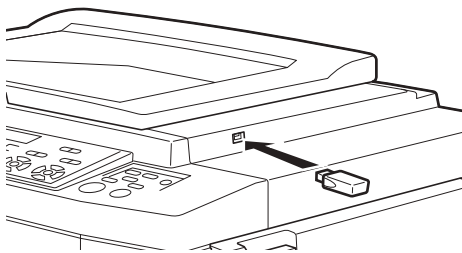

! ▶ No extraiga el Drive Flash USB hasta que finalice la impresión. Podría provocar la pérdida de datos y ajustes o dañar el Drive Flash USB.

3 Toque los datos del original que desea imprimir.

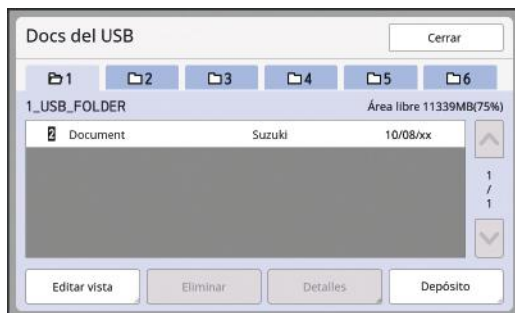

- Para seleccionar datos del original que se guardan en otra carpeta, toque la pestaña de carpeta.
- Cuando haya 6 o más archivos de datos del original, toque [▲] o [▼] para cambiar la pantalla.



- ▶ Si la pantalla [Docs del USB] no aparece automáticamente, toque [Docs del USB] en la pantalla de pestaña [Funciones].

4 Toque [Detalles].

5 Compruebe los datos del original que se van a imprimir.



- ▶ Para gestionar los datos del original, consulte la página siguiente. (p. 89 “Gestión de los datos del original guardados [Depósito], [Docs del USB]”)

6 Toque [Recuperar].

Siga los pasos 10 al 13 en “Impresión desde [Depósito]” para el resto del procedimiento.

Impresión desde [Impresión USB (Automática)]

Puede imprimir los datos del original que se guardan en el Drive Flash USB realizando los ajustes que se muestran a continuación.

- En el controlador de impresora dedicado para la impresión del Drive Flash USB, defina [Impresión USB (Automática)] para [Salida:].



▶ **No puede imprimir ningún dato del original (archivo PDF, etc.) que se guarde con otro método.**

1 Realice los preparativos para esta máquina.

Realice los pasos 1 al 4 en “Impresión desde [Depósito]” (45).

2 Inserte el Drive Flash USB que contiene los datos del original en la ranura USB.

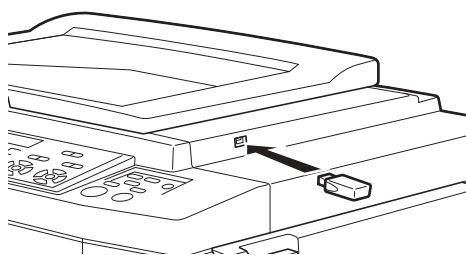

- Cuando [Proceso aut.] está [ON]: La creación de masters va seguida del proceso de impresión.
- Cuando [Proceso aut.] no está [ON]: Realice la operación necesaria en función de los ajustes. (41 “Cuando [Impresión Auto] no está [Activado]”)



▶ **No extraiga el Drive Flash USB hasta que finalice la impresión. Podría provocar la pérdida de datos y ajustes o dañar el Drive Flash USB.**



▶ Tras la creación de masters, los datos del original en el Drive Flash USB se borran automáticamente.

3 Extraiga el Drive Flash USB.

Una vez finalizada la impresión, extraiga el Drive Flash USB.

Cómo imprimir los datos de ID

Se hace referencia a los siguientes tipos de datos del original como “datos de ID”.

- Datos del original con [Imprimir ID] definido en el modo de escaneado (43 “Almacenamiento del original en papel como datos”)
- Datos del original con [Impresión ID] definido en el controlador de la impresora
Para obtener información sobre el procedimiento de ajuste, consulte la “Guía del usuario del RISO Printer Driver” (DVD-ROM).

Siga los pasos siguientes para visualizar datos de ID en la pantalla [Selecc. Almacenada] o en la pantalla [Docs del USB].

1 Toque [Editar vista].



2 Toque [Imprimir ID].

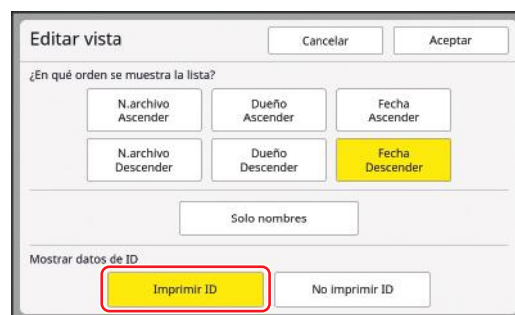

▶ [Mostrar datos de ID] se muestra cuando [Gestión completa] o [Sólo impresión con ID] se establece en [Gestión de usuario] (149) bajo [Admin.].

3 Toque [Aceptar].

Los datos de ID se muestran en la pantalla [Selecc. Almacenada] o en la pantalla [Docs del USB].

- Se muestra un icono [δ] (marca de llave) en los botones de pestaña.
- Para visualizar datos del original distintos de los datos de ID, toque [No imprimir ID].

Las operaciones posteriores son las mismas que las de los pasos 6 (46) y posteriores en “Impresión desde [Depósito]”.

Realizar la autenticación antes de utilizar esta máquina

“Autenticación” se refiere a identificar a los usuarios de esta máquina utilizando el código PIN asignado a cada usuario. La identificación de usuarios mejora la capacidad de gestión y el nivel de seguridad de cada usuario.

Realizar la operación de autenticación

Si se muestra la pantalla de autenticación siguiente, indica que se ha definido [Gestión de usuario] (📖 149).

En este caso, deberá realizar la operación de autenticación para poder utilizar esta máquina. Los tres métodos siguientes están disponibles para realizar la operación de autenticación.

El método que se va a utilizar se especifica en [Reconocido por] (📖 150) de [Admin.].

■ Introducción del código PIN



1 Introduzca el código PIN utilizando las teclas numéricas.

Los dígitos del código introducido se muestran como “*”.



- ▶ Puede seleccionar [Admin.] - [Crear usuario] para confirmar o cambiar el código PIN.

2 Toque [Aceptar].

Cuando desaparezca la pantalla de autenticación, se podrá utilizar esta máquina.

■ Uso de un Drive Flash USB



1 Inserte el Drive Flash USB registrado en el puerto USB.

Cuando desaparezca la pantalla de autenticación, se podrá utilizar esta máquina.

Extraiga el Drive Flash USB de el puerto USB. El estado de autenticación se mantendrá aunque se extraiga el Drive Flash USB.



- ▶ Deberá registrar el Drive Flash USB con fines de autenticación en esta máquina de antemano. (📖 151 “[Crear usuario]”)

2

■ Uso del lector de tarjetas IC (opcional)

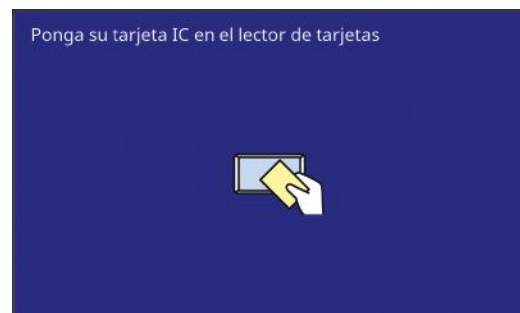

1 Toque el lector de tarjetas IC con la tarjeta IC registrada.

Cuando desaparezca la pantalla de autenticación, se podrá utilizar esta máquina.

Extraiga la tarjeta IC del lector de tarjetas IC. El estado de autenticación se mantendrá aunque se extraiga la tarjeta IC del lector de tarjetas IC.



- ▶ Deberá registrar la tarjeta IC con fines de autenticación en esta máquina de antemano. (📖 151 “[Crear usuario]”)

Liberación del estado de autenticación

El estado en el que esta máquina ha identificado al usuario tras la operación de autenticación correcta se denomina "estado de autenticación".

Tras utilizar esta máquina, libere el estado de autenticación.



- ▶ Si el estado de autenticación no se libera, esta máquina estará disponible para otros usuarios.

1 Pulse la tecla [WAKE-UP] que está iluminada.



En el estado de autenticación, la tecla [WAKE-UP] ([📖 23](#)) se ilumina aunque la máquina no esté en modo de reposo. Si pulsa la tecla [WAKE-UP] en este estado, se libera la autenticación.



- ▶ El estado de autenticación se libera automáticamente una vez transcurrido el tiempo especificado en [Auto Borrado] ([📖 141](#)) o [Standby] ([📖 143](#)).



Capítulo 3

3

Funciones para la creación de masters

Funciones para la creación de masters

Para ver información detallada y el procedimiento de ajuste de cada función, consulte las páginas que se especifican como referencia.

■ Funciones relacionadas con el tratamiento de imágenes

[Imagen] (p. 53)

Puede definir el procesamiento que es adecuado para el tipo de original.



[Punto Proceso] (p. 55)

Puede definir el método de procesamiento para expresar la graduación de una foto.

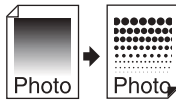

[Aj. contraste] (p. 55)

Puede cambiar una foto borrosa por una salida final nítida.

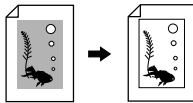

[Curva tono] (p. 56)

Puede ajustar el tono de las partes brillantes y las partes oscuras en originales como una foto.

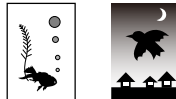

[Contraste] (p. 56)

Puede ajustar el contraste en función del color del papel y la tinta del original.

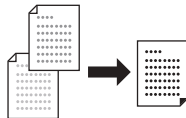

[Sombra libro] (p. 57)

Puede borrar o reducir la sombra en la sección de encuadernación de libros.

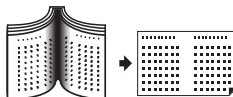

[Ahorro tinta] (p. 58)

Puede reducir la cantidad de consumo de tinta.

[Creación de máster rápido] (p. 59)

Puede acortar el tiempo necesario para la creación de masters.

[Separación] (p. 59)

Puede separar un original por color para la impresión de color doble.

[Prev. rec.] (p. 69)

Puede seleccionar con facilidad un método de separación que es adecuado para el original.

■ Funciones relacionadas con la disposición

[Tamaño] (p. 70)

Puede ampliar o reducir el tamaño del original.



[T. Papel] (p. 72)

Puede seleccionar un tamaño de papel personalizado.

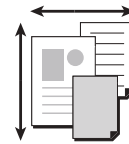

[Máxima Exploració] (p. 73)

Puede crear un master utilizando el área máxima de impresión.

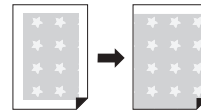

[Diseño] (p. 73)

Puede colocar varias páginas en una sola hoja de papel.

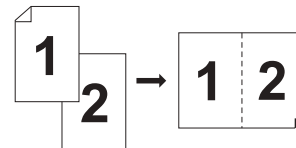

[Multiple impresión] (p. 75)

Puede colocar varios originales en una sola hoja de papel.

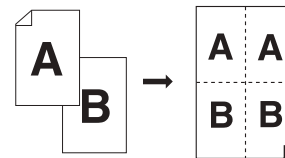

[2 para arriba] (p. 80)

Puede colocar dos copias de un original una junto a otra en una sola hoja de papel.

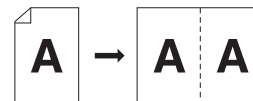

[Aj. margen super.] (p. 81)

Puede cortar (recortar) la sección superior del original.

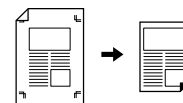

[Aj. margen encuad] (📖 82)
 Puede ajustar la posición de impresión para la creación de masters.

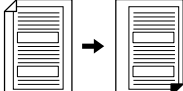

■ **Otras funciones**

[Previsualización] (📖 83)
 Puede comprobar la imagen final antes de realizar la creación de masters.

[ADF Semi-Auto] (📖 84)
 La creación de masters se realiza automáticamente para los originales que se han definido en el alimentador automático de documentos.
 (El alimentador automático de documentos opcional debe estar instalado.)

[Salida invertida] (📖 85)
 Puede imprimir en orden inverso del orden de escaneado de los originales en papel.

[Lado escaner -ADF] (📖 86)
 Puede especificar qué lado del original se escanea cuando se utiliza el alimentador automático de documentos opcional.

[Impresión memoria papel] (📖 87)
 Aunque esta máquina no se pueda conectar a un ordenador, aún puede realizar la impresión de alta resolución similar a la impresión que se realiza directamente desde un ordenador.

[Depósito], [Docs del USB] (📖 89)
 Puede gestionar los datos del original que se guardan en esta máquina o en un Drive Flash USB.

[Superposición] (📖 91)
 Puede superponer los datos del original que se guardan en [Depósito] o [Docs del USB] sobre un original en papel.

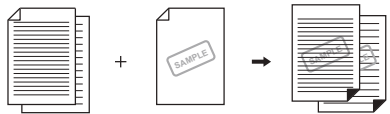

[Marca] (📖 92)
 Al realizar la impresión de color doble, puede sobreimprimir los datos del original en un color distinto del color del original en papel.

Tratamiento de imágenes adecuado para el original [Imagen]

Puede obtener imágenes más claras seleccionando el procesamiento que es adecuado para el tipo de original.

- ▶ Puede cambiar el ajuste por defecto en [Tratamiento imagen] (📖 138) bajo [Admin.].

- 1 Toque [Página] en la pantalla de pestaña [Básico].
- 2 Seleccione el tipo de original.

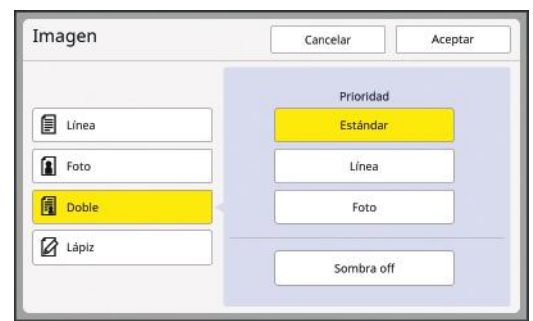

■ **[Línea]**

Seleccione esta opción para los originales que no contienen fotos.

- ▶ No puede utilizar esta función con las siguientes funciones.
 - [Punto Proceso] (📖 55)
 - [Aj contraste] (📖 55)
 - [Curva tono] (📖 56)

■ **[Foto]**

Seleccione esta opción cuando la claridad de las fotos sea importante.

- ▶ No puede utilizar esta opción con [Automático] en [Contraste] (📖 56).
- ▶ Puede cambiar el método de procesamiento para expresar la graduación de una foto en [Punto Proceso] (📖 55).
- ▶ Puede cambiar una foto borrosa por una salida final nítida en [Aj contraste] (📖 55).
- ▶ Puede ajustar el tono de las partes brillantes y las partes oscuras en una foto en [Curva tono] (📖 56).

■ **[Doble]**

Seleccione esta opción cuando desee claridad tanto de caracteres como de fotos.



- ▶ No puede utilizar esta función con las siguientes funciones.
 - [Automático] bajo [Contraste] (📖 56)
 - [Aj contraste] (📖 55)
- ▶ Puede cambiar el método de procesamiento para expresar la graduación de una foto en [Punto Proceso] (📖 55).
- ▶ Puede ajustar el tono de las partes brillantes y las partes oscuras en una foto en [Curva tono] (📖 56).

■ [Lápiz]

Seleccione esta opción para originales con un color pálido como un original escrito con lápiz o estampado en tinta de sello roja.



- ▶ No puede utilizar esta función con las siguientes funciones.
 - [Punto Proceso] (📖 55)
 - [Automático] bajo [Contraste] (📖 56)
 - [Aj contraste] (📖 55)
- ▶ Puede ajustar el tono de las partes brillantes y las partes oscuras en una foto en [Curva tono] (📖 56).

3 Seleccione un tipo específico.

Si ha seleccionado un tipo distinto de [Línea], seleccione un tipo más específico.

■ Para [Foto]

Tipo	Descripción
[Estándar]	Seleccione esta opción cuando la condición para [Retrato] a continuación no se aplique al original.
[Retrato]	Seleccione esta opción para fotos que muestren la mitad superior del cuerpo de un máximo de dos personas. (La imagen se procesa de modo que las caras se imprimen con una especial claridad.)

■ Para [Doble]

Tipo	Descripción
[Estándar]	Seleccione esta opción cuando desee reproducir caracteres y fotos con un balance adecuado. Esta opción también es adecuada para originales en color.
[Línea]	Seleccione esta opción para destacar la claridad de caracteres. Esto también es adecuado cuando el original contiene una foto con contraste claro, como edificios y satinado en superficies metálicas.
[Foto]	Seleccione esta opción cuando el original contenga una foto en la que la suavidad de la graduación sea importante, como fotos de comida y retratos.
[Sombra off]	Seleccione esta opción para borrar el color del fondo de los originales oscuros como, por ejemplo, periódicos. [Sombra off] se selecciona por separado del resto de opciones.

■ Para [Lápiz]

Tipo	Descripción
[Más oscuro]	Seleccione esta opción para clarificar caracteres claros.
[Más ligero]	Seleccione esta opción para clarificar caracteres claros al tiempo que reduce las sombras en un original cortado y pegado.

4 Toque [Aceptar].

Selección de un método para procesar la graduación de fotos [Punto Proceso]

Puede definir el método de procesamiento para expresar la graduación de una foto.



- ▶ [Punto Proceso] solo se puede seleccionar cuando [Foto] o [Doble] se ha definido para [Imagen] (📖 53).
- ▶ No se puede utilizar con la siguiente función.
 - [Separación de color] - [Sep. colores foto]

1 Toque [Punto Proceso] en la pantalla de pestaña [Funciones].

2 Toque un botón de ajuste de objetivo.



■ [OFF]

La graduación de fotos se procesa mediante un método de difusión de errores. La graduación se expresa cambiando la densidad de puntos dispuestos de forma irregular.

■ [1] al [4]

La graduación de fotos se procesa mediante un método de proceso de puntos. La graduación se expresa cambiando el tamaño de puntos dispuestos de forma regular. Puede seleccionar el patrón de la resolución de pantalla (el número de puntos por pulgada). Cuanto mayor sea la resolución de pantalla, más detallada será la disposición de los puntos, lo que permite una expresión suave de la graduación.

- [1]: equivalente a 212 líneas
- [2]: equivalente a 106 líneas
- [3]: equivalente a 71 líneas
- [4]: equivalente a 53 líneas

3 Toque [Aceptar].

Ajuste de la oscuridad y claridad de fotos [Aj contraste]

Puede cambiar una foto borrosa por una salida final nítida.



- ▶ [Aj contraste] solo se puede seleccionar cuando [Foto] se ha definido para [Imagen] (📖 53).
- ▶ No se puede utilizar con la siguiente función.
 - [Separación de color] - [Sep. colores foto]

1 Toque [Ajuste contraste] en la pantalla de pestaña [Funciones].

2 Toque un botón de ajuste de objetivo.



■ [OFF]

El procesamiento de [Aj contraste] no se realiza.

■ [Más ligero]

Las partes más oscuras se expresan con mayor claridad. Seleccione esta opción cuando un objeto oscuro no se vea con claridad en una foto en general oscura.

■ [Más oscuro]

Las partes más claras se expresan con mayor claridad. Seleccione esta opción cuando un objeto brillante no se vea con claridad en una foto en general brillante.

3 Toque [Aceptar].

Ajuste de la graduación de fotos [Curva tono]

Puede ajustar el tono de las partes brillantes y las partes oscuras en una foto en niveles incrementales.



- ▶ [Curva tono] solo se puede seleccionar cuando se especifica un ajuste distinto de [Línea] para [Imagen] (53).
- ▶ No se puede utilizar con la siguiente función.
 - [Separación de color] - [Sep. colores foto]

1 Toque [Curva tono] en la pantalla de pestaña [Funciones].

2 Toque un botón de ajuste de objetivo.

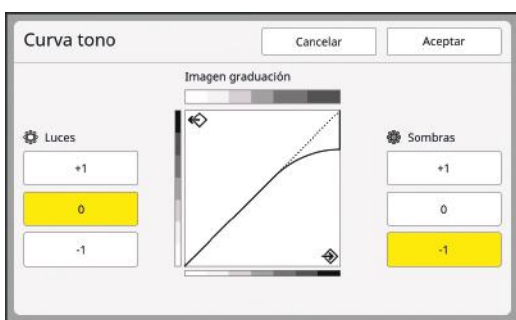

■ [Luces]

Puede ajustar la expresión de las partes brillantes en la foto.

Ajuste	Descripción
[+1]	Reduce el rango que se expresa en colores brillantes. Las partes finas del rango brillante se vuelven más visibles.
[0]	Aplica el procesamiento estándar.
[-1]	Amplía el rango que se expresa en colores brillantes. Es posible que algunas partes finas del rango brillantes no estén visibles.

■ [Sombras]

Puede ajustar la expresión de las partes oscuras en la foto.

Ajuste	Descripción
[+1]	Amplía el rango que se expresa en colores oscuros. Es posible que algunas partes finas del rango oscuro estén borrosas.
[0]	Aplica el procesamiento estándar.
[-1]	Reduce el rango que se expresa en colores oscuros. Las partes finas del rango oscuro se vuelven más visibles.

3 Toque [Aceptar].

Ajuste del contraste del original [Contraste]

Puede ajustar el contraste en función de condiciones como el color del papel y la tinta del original.



- ▶ Puede cambiar el ajuste por defecto en [Contraste explor.] (138) bajo [Admin.].
- ▶ El ajuste [Contraste] no se puede cambiar cuando [Ahorro tinta] (58) está activado.

1 Toque [Contraste] en la pantalla de pestaña [Básico].

2 Toque un botón de ajuste de objetivo.



■ [Automático]

Solo puede seleccionar este botón cuando [Línea] está seleccionado en [Imagen] (53). Al seleccionar [Automático], el contraste se ajusta de manera óptima en función del color del papel del original.

■ [1] al [5]

Puede ajustar la densidad de escaneado en cinco niveles. Seleccione [1] para la densidad más baja. Seleccione [5] para la densidad más alta.

3 Toque [Aceptar].

Uso de un original de tipo libro [Sombra libro]

Al escanear un original que está encuadernado en la parte central, como un libro, es posible borrar o reducir la sombra de la sección de encuadernación.



- ▶ **Asegúrese de alinear el original con la parte central a lo largo del lado izquierdo del cristal de exposición y coloque el original en la dirección que se muestra a continuación.**

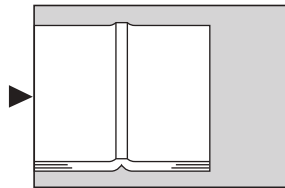

- ▶ **Cuando haya una cubierta de escala instalada en el cristal de exposición, retírela. Si utiliza [Sombra libro] con la cubierta de escala instalada, el área que rodea el original se mostrará en negro en el master que se genera.**

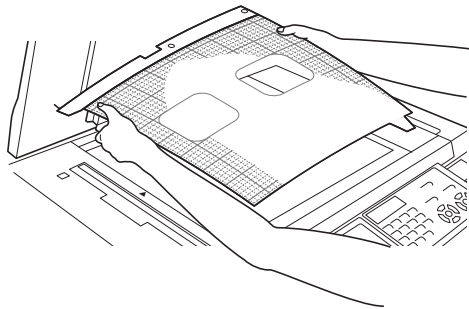

- ▶ **Al escanear un libro grueso, eleve las bisagras de la cubierta de cristal de modo que pueda presionar el libro de manera uniforme con la cubierta.**

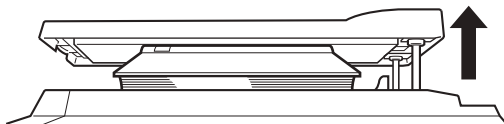

- ▶ **No puede utilizar esta función con las siguientes funciones.**
 - [Aj. margen encuad] (📖 82)
 - [Lado escaner -ADF] (📖 86)
 - [Ahorro tinta] (📖 58)
 - [Automático] bajo [Contraste] (📖 56)
 - [Diseño] (📖 73)
 - [Multiple impresión] (📖 75)
 - [2 para arriba] (📖 80)
 - [Creación de máster rápido] (📖 59)

1 Toque [Sombra libro] en la pantalla de pestaña [Funciones].

2 Seleccione un método de procesamiento.



■ [OFF]

El procesamiento de [Sombra libro] no se realiza.

■ [Borrar]

Borra la sombra de la sección de encuadernación y la sombra generada alrededor del original.

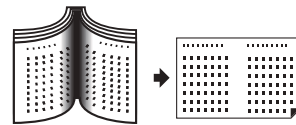

■ [Medio tono]

Reduce la sombra de la sección de encuadernación utilizando el procesamiento de medio tono y borra la sombra generada alrededor del original.

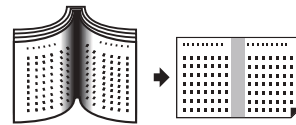

■ [División de página]

Divide una página doble central en secciones izquierda y derecha y luego la escanea. (En el ejemplo siguiente, la página [B] se imprime primero).

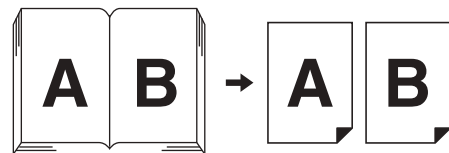

- ▶ **En modo de color doble, no puede realizar [División de página].**

3 Seleccione un ancho de borrado.

■ [Automático]

Detecta automáticamente la sección de encuadernación y calcula el ancho de borrado.



▶ Al seleccionar [Automático], las siguientes partes de imágenes también se borran o se procesan en el medio tono.

- Una imagen negra que se extiende desde el área que rodea el original

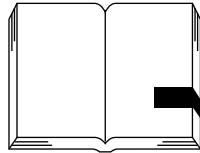

- Una imagen negra que se extiende desde la sección de encuadernación

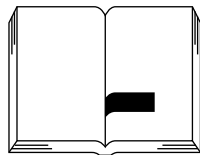

■ [20mm] en [80mm] ([3/4"] a [3 1/8"])

Solo puede seleccionar estos botones cuando se ha seleccionado [Borrar].



▶ Al seleccionar un botón distinto de [Automático], la sombra generada alrededor del original no se borra.

4 Seleccione un tamaño de original.

Si ha seleccionado un botón distinto de [Automático] para [Ancho borrado], seleccione un tamaño con el libro del original abierto. Se borra la parte central del [Tamaño pág] seleccionado.

5 Toque [Aceptar].

Cuando se ha definido [División de página], coloque el papel en la dirección de una alimentación de papel de borde corto.

Dirección de alimentación del papel

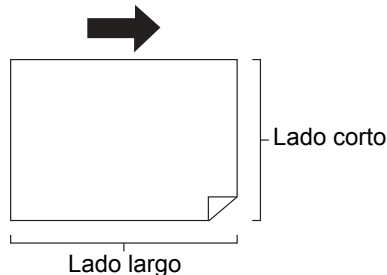

▶ Cuando se ha definido [División de página], el original se escanea dos veces. No mueva el original hasta que finalice el escaneo.

Ahorro de tinta [Ahorro tinta]

Al activar [Ahorro tinta] durante la creación de un master, puede reducir la cantidad de consumo de tinta durante la impresión.



- ▶ Cuando [Ahorro tinta] está activado, la densidad de impresión se reduce.
- ▶ Aunque cambie el ajuste [Ahorro tinta] durante el proceso de impresión, el nuevo ajuste no se aplica al master que ya se ha generado y cargado en el tambor. El ajuste [Ahorro tinta] cambiado se utiliza para la siguiente creación de masters.



- ▶ Cuando [Ahorro tinta] está activado, los ajustes de las funciones siguientes no se pueden cambiar.
 - [Contraste] (📖 56)
 - [Densidad impresión] (📖 97)
 - [Sombra libro] (📖 57)
 - [Previsualización] (📖 83)
 - [Superposición] (📖 91)

1 Toque [Tinta Ahorro] en la pantalla de pestaña [Funciones].



- ▶ Cuando se genera un master con [Ahorro tinta] activado, el icono [🖨️] se muestra en el área de mensajes.

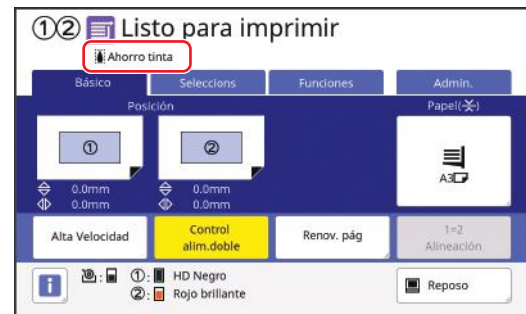

Reducción del tiempo de creación de masters [Creación de máster rápido]

Puede acortar el tiempo necesario para la creación de masters.



▶ Cuando la creación de masters se realiza con [Creación de máster rápido] activado, se imprime una imagen a 600 ppp × 400 ppp.



▶ Puede cambiar el ajuste por defecto en [Creación de máster rápido] (📖 139) bajo [Admin.].

▶ No puede utilizar esta función con las siguientes funciones.

- [Prev. rec.] (📖 69)
- [Tamaño] (📖 70)
- [Diseño] (📖 73)
- [Multiple impresión] (📖 75)
- [2 para arriba] (📖 80)
- [Sombra libro] (📖 57)
- [Aj. margen encuad] (📖 82)
- [Previsualización] (📖 83)
- [Editor]
- [Impresión memoria papel] (📖 87)
- [Depósito] (📖 89)
- [Docs del USB] (📖 89)
- [Superposición] (📖 91)
- [Marca] (📖 92)

▶ Cuando se ha definido [Creación de máster rápido], no se puede utilizar [Rotación 90° auto] (📖 141) bajo [Admin.].

1 Toque [Creación de máster rápido] en la pantalla de pestaña [Funciones].



Cuando [Creación de máster rápido] está activado, cambia el icono del área de mensajes.

[Creación de máster rápido]	Icono
OFF	
ON	

Impresión de un original en color doble [Separación] (modo de color doble)

Esta función es exclusiva del modo de color doble. Al especificar colores y áreas en un original, puede asignar el original a los dos tambores (separación) para realizar la impresión de color doble.

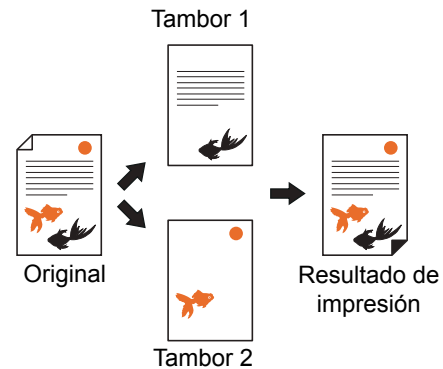

▶ Al utilizar [Prev. rec.] (📖 69), puede comparar los resultados de tres tipos de separación en la pantalla de previsualización y determinar cómo asignar colores.

■ Tipo [Separación]

Hay cuatro tipos de [Separación].

Consulte el diagrama de flujo siguiente para seleccionar el tipo más adecuado.

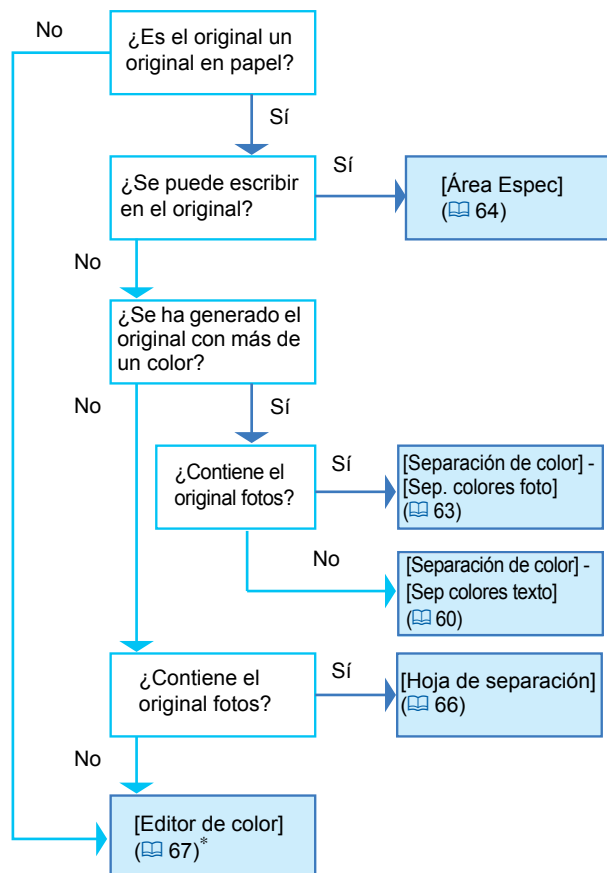

* Al utilizar [Editor de color], puede realizar la separación no solo para originales en papel, sino también para datos de originales que se han guardado en [Depósito] o [Docs del USB] de esta máquina.

Además, puede realizar la separación con el controlador de la impresora para datos de originales que se han creado en un ordenador. Para obtener más información, consulte la "Guía del usuario del controlador de la impresora" (DVD-ROM).



► No puede utilizar esta función con las siguientes funciones:

- [Prev. rec.] (página 69)
- [Multiple impresión] (página 75)
- [2 para arriba] (página 80)
- [Diseño] (página 73)
- [Aj. margen encuad] (página 82)
- [Sombra libro] (página 57)
- [Marca] (página 92)
- [Master una cara] (página 101)

► Puede seleccionar uno de los tipos de [Separación] y añadirlo a la pantalla de pestaña [Funciones] como un botón de función. Registre el botón de función utilizando [2Color fácil] (página 138) bajo [Admin.].

[Separación de color] - [Sep colores texto]

Seleccione esta opción para los originales que no contienen fotos.

Puede especificar los colores que se incluyen en el original y realizar la separación.

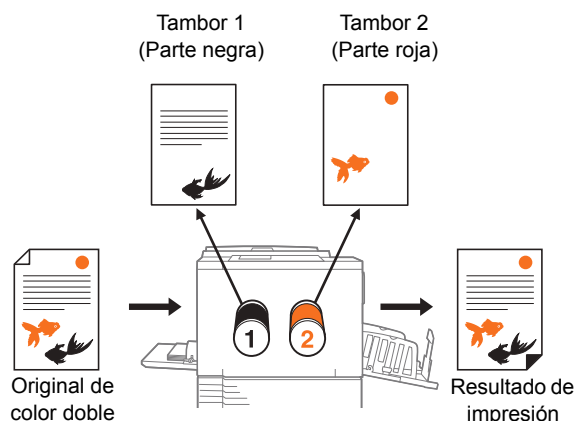

Puede seleccionar entre cinco métodos de separación (como [Separación de rojo]) en función de las características de los colores (tono y viveza) que se utilizan en el original.



► Si se utiliza [Sep colores texto], [Imagen] se define automáticamente en [Línea].

► No puede utilizar esta opción con [Auto] en [Contraste] (página 56).



► Puede cambiar el ajuste por defecto de [Sep colores texto] en [Est sep col texto] (página 138) bajo [Admin.].

1 Visualice la pantalla básica de creación de masters para el modo de color doble.

En la pantalla [HOME] (página 24), toque [1] [2] Color-Dual].

2 Coloque un original.

(página 33 "Colocación de originales")

3 Coloque el papel.

(página 30 "Configuración de la bandeja de alimentación de papel y el papel")

4 Configure la bandeja de recepción del papel.

(página 31 "Configuración de la bandeja de recepción del papel")

5 Toque [Separación] en la pantalla de pestaña [Funciones].

6 Toque [Separación de color].

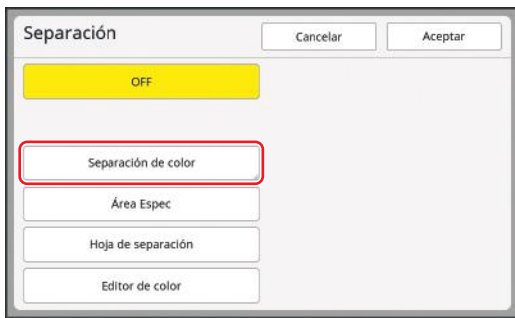

7 Toque [Sep colores texto].



8 Toque [Siguiente].

9 Toque el método de separación que desee utilizar.

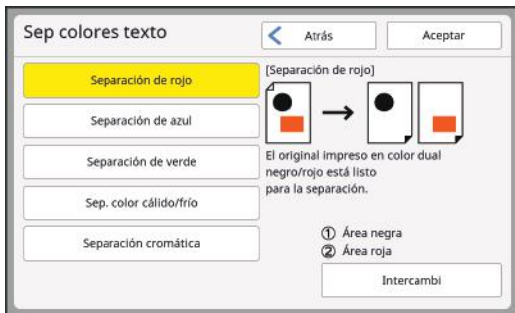

- ▶ La parte inferior derecha de la pantalla muestra el tambor al que se asigna el original: [① (Tambor 1)] o [② (Tambor 2)]. Toque [Intercambi] para cambiar los tambores.
- ▶ El resultado de impresión varía con los colores de tinta. En las ilustraciones siguientes se muestran ejemplos de cuando [① (Tambor 1)] y [② (Tambor 2)] son negro y rojo, respectivamente. Las ilustraciones no representan de forma precisa los colores reales.

■ [Separación de rojo]

El original se separa en las partes roja y rosa y el resto.

Original



Resultado de separación



Rojo

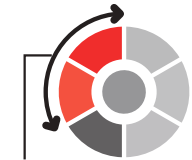

Tambor 2

■ [Separación de azul]

El original se separa en las partes azul y azul claro y el resto.

Original



Resultado de separación



Azul



Tambor 2

■ [Separación de verde]

El original se separa en las partes verde y verde amarillento y el resto.

Original



Resultado de separación



Verde



Tambor 2

■ [Sep. color cálido/frío]

El original se separa en las partes roja y naranja (cálidas) y el resto (frías).

Original

Resultado de separación



Color cálido



Tambor 2

■ [Separación cromática]

El original se separa en las partes negra y gris (acromáticas) y el resto (cromáticas).

Original

Resultado de separación



Cromático



Tambor 2

13 Compruebe si la separación se realiza según lo esperado.

Se muestra la pantalla [Previsualización] (83) tras el escaneado del original.



- Toque [Continuar] para iniciar la creación de masters.
- Toque [Editor] para acceder a la pantalla de edición [Editor]. Puede utilizar el panel táctil para cambiar las áreas que desea separar.

10 Toque [Aceptar].

11 Configure las demás condiciones de impresión necesarias.

(82 "Funciones para la creación de masters")

12 Pulse la tecla [START].

Se inicia el escaneado del original.

[Separación de color] - [Sep. colores foto]

Adecuado para los originales que contienen fotos. Los colores se expresan combinando los colores de tambor de impresión definido.

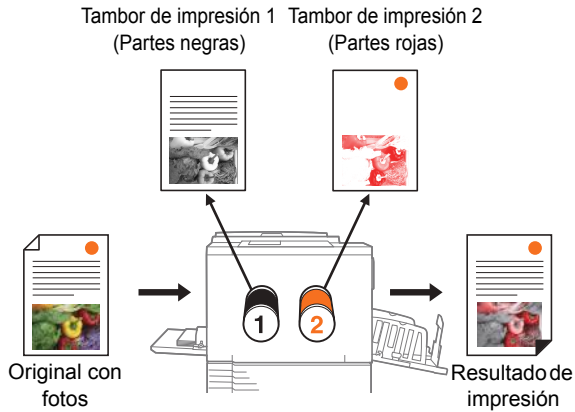

► Si se utiliza [Sep. colores foto], [Imagen] se define automáticamente en [Foto] o [Doble].

1 Visualice la pantalla básica de creación de masters para el modo de color doble.

En la pantalla [HOME] (24), toque [1②Color-Dual].

2 Coloque un original.

(33 “Colocación de originales”)

3 Coloque el papel.

(30 “Configuración de la bandeja de alimentación de papel y el papel”)

4 Configure la bandeja de recepción del papel.

(31 “Configuración de la bandeja de recepción del papel”)

5 Toque [Separación] en la pantalla de pestaña [Funciones].

6 Toque [Separación de color].



7 Toque [Sep. colores foto].



8 Toque [Siguiete].

9 Compruebe los ajustes.

Se recomienda el uso de [Automático] en la mayoría de los casos.

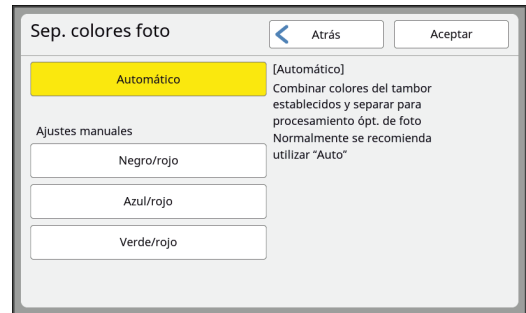

► Si no se ha definido un color de tambor rojo, no se puede utilizar [Automático]. Seleccione [Negro/rojo], [Azul/rojo] o [Verde/rojo].

■ [Negro/rojo]

Al imprimir con colores de tambor negro y rojo, el original se separa en condiciones óptimas.

Original



Resultado de separación

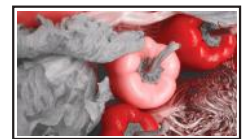

■ [Azul/rojo]

Al imprimir con colores de tambor azul y rojo, el original se separa en condiciones óptimas.

Original



Resultado de separación



■ [Verde/rojo]

Al imprimir con colores de tambor verde y rojo, el original se separa en condiciones óptimas.

Original



Resultado de separación

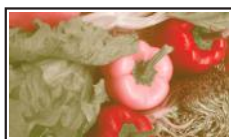

10 Toque [Aceptar].

11 Configure las demás condiciones de impresión necesarias.

([libro](#) 52 “Funciones para la creación de masters”)

12 Pulse la tecla [START].

Se inicia el escaneado del original.

13 Compruebe si la separación se realiza según lo esperado.

Se muestra la pantalla [Previsualización] ([libro](#) 83) tras el escaneado del original.



- Toque [Continuar] para iniciar la creación de masters.
- Toque [Editor] para acceder a la pantalla de edición [Editor]. Puede utilizar el panel táctil para cambiar las áreas que desea separar.

[Área Espec]

Seleccione esta opción para los originales que contienen fotos.

Con un marcador rojo disponible en comercios, dibuje marcos (marcos de marcador) directamente en las áreas que desea separar en el original.

El ancho de marcador admite un rango de 1 mm a 3 mm (3/64 pulgadas a 1/8 pulgadas).

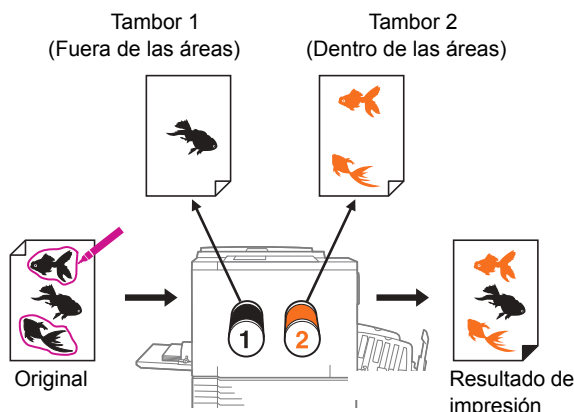

El original se separa en las zonas interior y exterior del área especificada.

- ! Al utilizar [Área Espec], no puede seleccionar [Automático] bajo [Contraste].

1 Dibuje marcos de marcador para rodear las áreas que desea separar en el original.

- ! Asegúrese de que los extremos del marco de marcador están conectados. Si los extremos no están conectados, la línea no se reconoce como un marco de marcador.

Correcto



Incorrecto



- ▶ Mantenga el ancho de línea del marco de marcador entre 1 mm y 3 mm (3/64 pulgadas a 1/8 pulgadas). Si el ancho de línea es menor que 1 mm (3/64 pulgadas) o mayor que 3 mm (1/8 pulgadas), la línea no se reconoce como un marco de marcador.

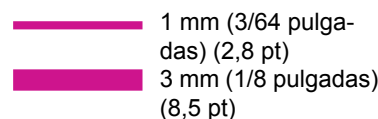

- ▶ Si un marco es menor que 10 mm × 10 mm (13/32 pulgadas × 13/32 pulgadas) cuadrados, no se reconoce como un marco de marcador.

- ▶ No cree puntos que provoquen un contraste alto.

Incorrecto



- ▶ El número máximo de marcos de marcador que puede utilizar para un original es 20. Si dibuja más de 20 marcos, se producirá un error.

- ▶ Deje al menos 3 mm (1/8 pulgadas) entre marcos de marcador. Si los marcos están demasiado cerca entre sí o se superponen, no se reconocen como marcos de marcador.

Correcto

Incorrecto

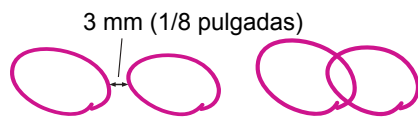

- ▶ Mantenga un marco a una distancia de aproximadamente 3 mm (1/8 pulgadas) de cualquier letra o imagen en el original. Se perderá el área situada a menos de aproximadamente 3 mm (1/8 pulgadas) del marco.

3 mm (1/8 pulgadas)

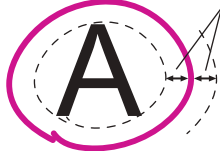

- ▶ No duplique un marco de marcador. El marco interior no se reconoce como un marco de marcador.

Incorrecto

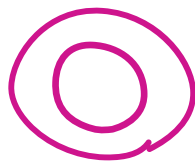

- ▶ El área especificada de un marco de marcador que se extiende fuera del rango de creación de masters (página 18) no se separa.

2 Visualice la pantalla básica de creación de masters para el modo de color doble.

En la pantalla [HOME] (página 24), toque [12] Color-Dual].

3 Coloque un original.

(página 33 "Colocación de originales")



- ▶ Coloque el original sobre el cristal de exposición. No se puede utilizar el alimentador automático de documentos opcional.

4 Coloque el papel.

(página 30 "Configuración de la bandeja de alimentación de papel y el papel")

5 Configure la bandeja de recepción del papel.

(página 31 "Configuración de la bandeja de recepción del papel")

6 Toque [Separación] en la pantalla de pestaña [Funciones].

7 Toque [Área Espec].



- ▶ La parte inferior derecha de la pantalla muestra el tambor al que se asigna el original: [1] (Tambor 1)] o [2] (Tambor 2)]. Toque [Intercambi] para cambiar los tambores.

8 Toque [Aceptar].

9 Configure las demás condiciones de impresión necesarias.

(página 52 "Funciones para la creación de masters")

10 Pulse la tecla [START].

Se inicia el escaneado del original.

11 Compruebe si la separación se realiza según lo esperado.

Se muestra la pantalla [Previsualización] (83) tras el escaneado del original.



- Toque [Continuar] para iniciar la creación de masters.
- Toque [Editor] para acceder a la pantalla de edición [Editor]. Puede utilizar el panel táctil para cambiar las áreas que desea separar.

[Hoja de separación]

Seleccione esta opción para los originales que contienen fotos.

En el original, coloque una hoja blanca (papel vegetal) del mismo tamaño. Con un marcador rojo disponible en comercios, dibuje marcos de marcador para rodear las áreas que desea separar.

El ancho de marcador admite un rango de 1 mm a 3 mm (3/64 pulgadas a 1/8 pulgadas).

Este método es útil cuando no puede escribir en el original.

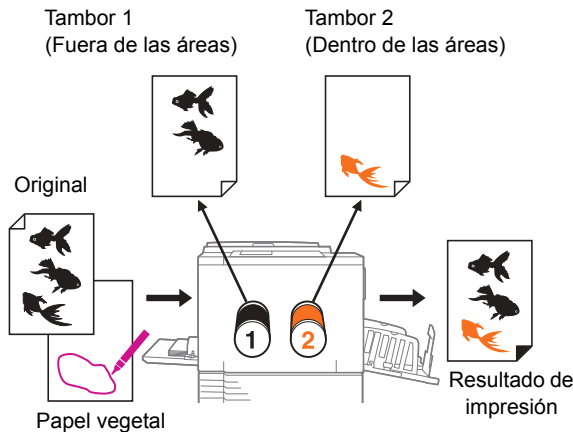

El original se separa en las zonas interior y exterior del área especificada.

- ▶ Al utilizar [Hoja de separación], no puede seleccionar [Automático] bajo [Contraste].

1 En el original, coloque una hoja de papel vegetal y dibuje marcos de marcador para rodear las áreas que desea separar.

Utilice una hoja blanca como papel vegetal que tenga el mismo tamaño que el original.

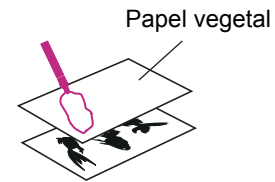

- ▶ Dibuje marcos de marcador con un marcador rojo disponible en comercios. Para obtener información sobre cómo dibujar marcos de marcador, consulte el paso 1 (64) en [Área Espec].

- ▶ El uso de una mesa luminosa o un cristal de ventana ayuda a dibujar porque el original se vuelve visible a través del papel vegetal.

2 Visualice la pantalla básica de creación de masters para el modo de color doble.

En la pantalla [HOME] (24), toque [1+2 Color-Dual].

3 Coloque el papel vegetal.

■ Al utilizar el cristal de exposición

Coloque el papel vegetal con el lado de escaneado (el lado en el que se han dibujado los marcos de marcador) hacia abajo y alinee el centro del papel vegetal con la marca [▶]. A continuación, cierre la cubierta de cristal.

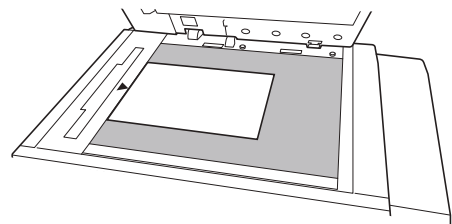

■ Al utilizar el alimentador automático de documentos

Puede colocar el original y el papel vegetal juntos. En este caso, coloque el papel vegetal sobre el original. Coloque el papel vegetal y el original con su lado de escaneado hacia arriba.

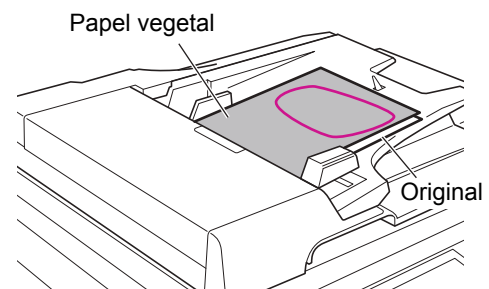

4 Coloque el papel.

(30 “Configuración de la bandeja de alimentación de papel y el papel”)

5 Configure la bandeja de recepción del papel.

(31 “Configuración de la bandeja de recepción del papel”)

6 Toque [Separación] en la pantalla de pestaña [Funciones].

7 Toque [Hoja de separación].

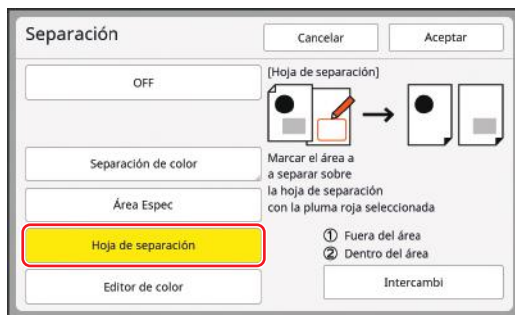

► La parte inferior derecha de la pantalla muestra el tambor al que se asigna el original: [① (tambor 1)] o [② (tambor 2)]. Toque [Intercambi] para cambiar los tambores.

8 Toque [Aceptar].

9 Configure las demás condiciones de impresión necesarias.

(52 “Funciones para la creación de masters”)

10 Pulse la tecla [START].

Se inicia el escaneado del papel vegetal.

■ Al utilizar el cristal de exposición en el paso 3

Una vez finalizado el escaneado del papel vegetal, se muestra la pantalla básica de creación de masters.

Retire el papel vegetal del cristal de exposición y coloque el original. A continuación, cierre la cubierta de cristal y pulse la tecla [START].

■ Al utilizar el alimentador automático de documentos en el paso 3

El original se escanea después del papel vegetal.

11 Compruebe si la separación se realiza según lo esperado.

Se muestra la pantalla [Previsualización] (83) tras el escaneado del original.



- Toque [Continuar] para iniciar la creación de masters.
- Toque [Editor] para acceder a la pantalla de edición [Editor]. Puede utilizar el panel táctil para cambiar las áreas que desea separar.

[Editor de color]

Seleccione esta opción para los originales que no contienen fotos.

Puede realizar la separación utilizando el panel táctil para especificar el área.

Puede realizar la separación no solo para originales en papel, sino también para datos de originales que se han guardado en [Depósito] o [Docs del USB].



- Cuando se escanean originales en papel en [Editor de color], [Imagen] se define automáticamente en [Línea]. Para originales en papel que contienen fotos, utilice [Área Espec] o [Hoja de separación].

- [Editor de color] es una función especializada para especificar áreas de separación. Por tanto, hay varias funciones limitadas en comparación con [Editor] de la siguiente manera:

- No puede editar el área creada. (No puede seleccionar el área aunque toque su interior).
- No puede utilizar la función [Superponer imagen].
- No puede realizar almacenamientos temporales o nuevas recuperaciones durante la edición.

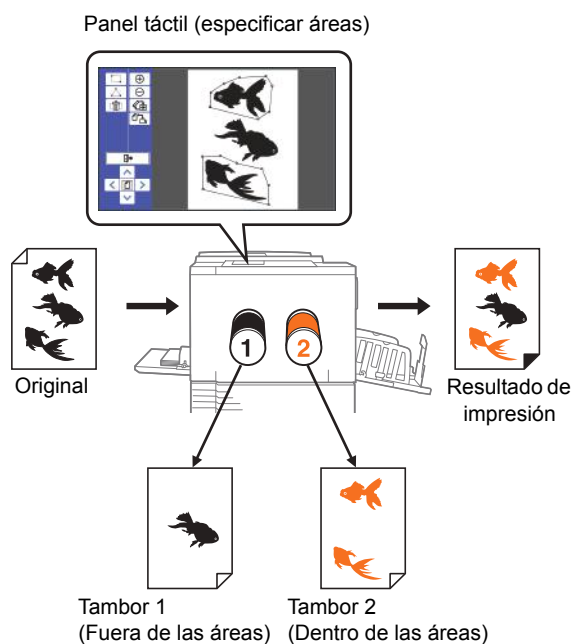

El original se separa en las zonas interior y exterior del área especificada.

1 Visualice la pantalla básica de creación de masters para el modo de color doble.

En la pantalla [HOME] (24), toque [1] [2] Color-Dual].

2 Coloque un original.

(33 "Colocación de originales")



► Puede omitir este paso al separar datos de originales que se han guardado en [Depósito] o [Docs del USB].

3 Coloque el papel.

(30 "Configuración de la bandeja de alimentación de papel y el papel")

4 Configure la bandeja de recepción del papel.

(31 "Configuración de la bandeja de recepción del papel")

5 Toque [Separación] en la pantalla de pestaña [Funciones].

6 Toque [Editor de color].



7 Toque [Aceptar].

8 Toque [Explorar nueva página].

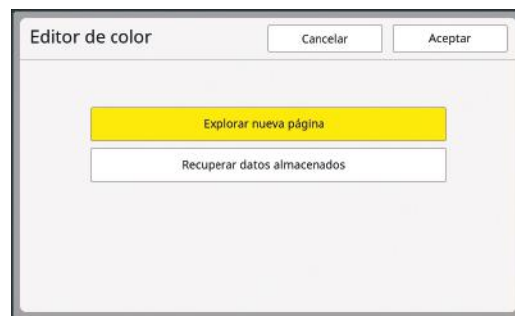

► Si toca [Recuperar datos almacenados], puede realizar la separación en datos de originales que se han guardado en [Depósito] o [Docs del USB].

9 Toque [Aceptar].

Se inicia el escaneado del original. Una vez finalizado el escaneado, se muestra la pantalla de edición.

Para obtener información sobre otras operaciones, consulte el volumen independiente "Guía del usuario del Editor RISO".

Selección de un método de separación a partir de imágenes de previsualización [Prev. rec.] (modo de color doble)

Esta función es exclusiva del modo de color doble. Puede realizar la impresión de color doble asignando un original que se ha generado con más de un color a los tambores y luego creando un master para cada tambor (separación). Al utilizar [Prev. rec.], se muestran los resultados de los tres tipos de separación en la pantalla de previsualización antes de crear un master para la comparación. Puede comprobar las imágenes de previsualización y seleccionar de forma intuitiva el método de separación más adecuado.

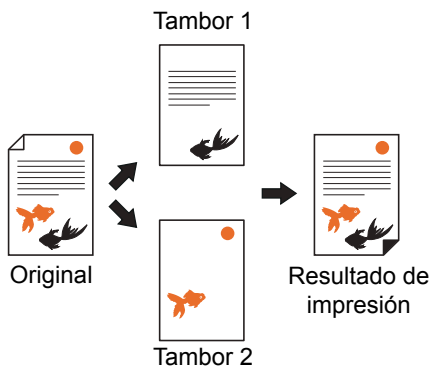

- ▶ Cuando utiliza [Prev. rec.], [Imagen] y [Contraste] se definen automáticamente en [Línea] y [Automático], respectivamente. Para originales que contienen fotos, utilice [Área Espec] (64) o [Hoja de separación] (66).



- ▶ Para utilizar [Prev. rec.], es necesario instalar una tarjeta de memoria en esta máquina. (43 "Instalación de una tarjeta de memoria")
- ▶ En [Prev. rec.], se ejecutan los mismos procesos de separación que en [Separación de rojo], [Separación cromática], y [Sep. color cálido/frío] desde [Separación de color] (60) bajo [Separación].
- ▶ No puede utilizar esta función con las siguientes funciones:
 - [Imagen] (53)
 - [Separación] (59)
 - [Multiple impresión] (75)
 - [2 para arriba] (80)
 - [Diseño] (73)
 - [Aj. margen encuad] (82)
 - [Sombra libro] (57)
 - [Marca] (92)
 - [Master una cara] (101)

1 Visualice la pantalla básica de creación de masters para el modo de color doble.

En la pantalla [HOME] (24), toque [12] Color-Dual].

2 Coloque un original sobre el cristal de exposición.

Coloque el original con el lado de escaneado hacia abajo y alinee el centro del original con la marca [▶].

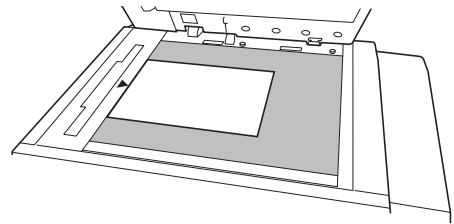

3 Coloque el papel.

(30 "Configuración de la bandeja de alimentación de papel y el papel")

4 Configure la bandeja de recepción del papel.

(31 "Configuración de la bandeja de recepción del papel")

5 Toque [Prev. rec.] en la pantalla de pestaña [Funciones].

6 Configure las demás condiciones de impresión necesarias.

(52 "Funciones para la creación de masters")

7 Pulse la tecla [START].

Se inicia el escaneado del original. Una vez finalizado el escaneado, se muestra la pantalla [Prev. rec.].



- ▶ El original se escanea varias veces. No extraiga el original hasta que se imprima una copia de prueba de color doble.

8 Toque un método de separación.

Aparece una imagen de previsualización para mostrar los resultados cuando se aplican al original los tres métodos de separación. Toque el botón deseado.



- ▶ La imagen de previsualización muestra el resultado cuando se realiza la impresión con los colores de los tambores que se han instalado en esta máquina. Toque [Intercambi] para cambiar entre las imágenes de los tambores 1 y 2.
- ▶ Al tocar [Inspe prev], puede ampliar y comprobar la imagen de previsualización seleccionada.

9 Toque [Siguiente].

10 Toque [Imprimir] o [Editor].

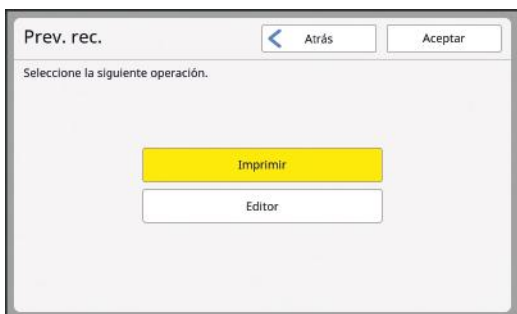

■ [Imprimir]

La impresión se realiza con el método de separación que se ha seleccionado en el paso 8.

■ [Editor]

Si desea realizar ajustes finos en las áreas que se separarán, puede acceder a la pantalla de edición [Editor] y realizar operaciones. Para obtener información sobre las operaciones de [Editor], consulte la “Guía del usuario del Editor RISO”.

11 Toque [Aceptar].

Se inicia la creación de masters.

Ampliación o reducción del tamaño del original [Tamaño]

Puede escanear un original y ampliar o reducir su tamaño.

- ▶ **Las partes de la imagen fuera del rango para la creación se masters no se imprimen.** (📖 18 “Área de creación de masters”)
- ▶ Puede cambiar el ajuste por defecto en [Tamaño reproduc.] (📖 138) bajo [Admin.].
- ▶ Puede cambiar el porcentaje de reducción para [Margen+] en [Tasa de [Margen+]] (📖 141) bajo [Admin.].
- ▶ No puede utilizar esta función con la siguiente función.
 - [Creación de máster rápido] (📖 59)

El método de ajuste de tamaño se puede seleccionar a partir de las tres opciones siguientes.

- [Relación estándar]: puede ajustar el tamaño del original simplemente seleccionando un porcentaje de ampliación.
- [Libre]: puede ajustar los porcentajes de ampliación en las direcciones horizontal y vertical.
- [Zoom]: puede ajustar cualquier porcentaje de ampliación sin cambiar el porcentaje de zoom tanto en dirección vertical como horizontal.

[Relación estándar]

1 Toque [Tamaño] en la pantalla de pestaña [Básico].

2 Toque un porcentaje de ampliación de objetivo.

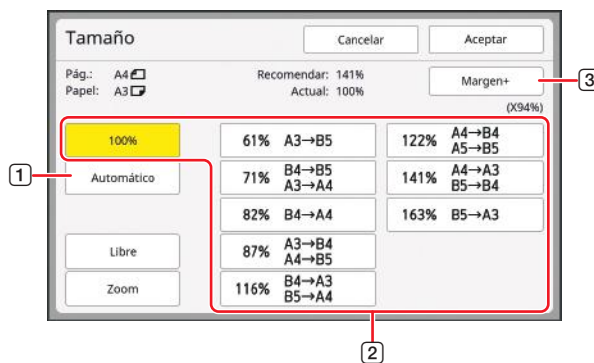

- ① [Automático]: el tamaño del original se amplía o reduce automáticamente en función del tamaño del papel en la bandeja de alimentación de papel. Esta opción solo se puede utilizar cuando tanto el original como el papel tienen un tamaño estándar.

- ② [Relación estándar]: puede seleccionar uno de los porcentajes habituales para ampliar o reducir originales de un tamaño estándar a otro tamaño estándar.
- ③ [Margen+]: además del porcentaje de ampliación seleccionado, se aplica un porcentaje de reducción para crear márgenes alrededor del original.



- ▶ [Margen+] no se puede seleccionar cuando ha elegido [Automático], [Libre] o [Zoom].
- ▶ [Automático] bajo [Tamaño] no se puede utilizar cuando ha definido [Diseño] (📖 73), [Multiple impresión] (📖 75) o [2 para arriba] (📖 80).

3 Toque [Aceptar].

[Libre]

1 Toque [Tamaño] en la pantalla de pestaña [Básico].

2 Toque [Libre].

3 Cambie el porcentaje de ampliación.

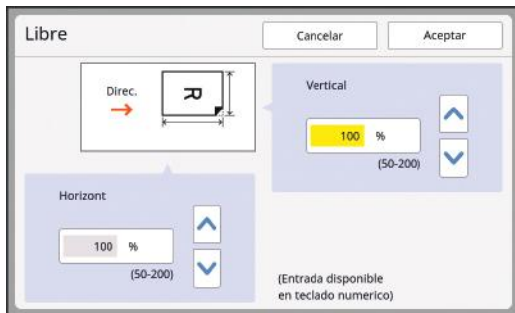

Puede cambiar el porcentaje de ampliación con uno de los métodos siguientes.

- Introduciendo un valor numérico mediante las teclas numéricas.
- Tocando [^] o [v].



- ▶ Al pulsar la tecla [C] el porcentaje de ampliación vuelve a [100%].

4 Toque [Aceptar].

[Zoom]

1 Toque [Tamaño] en la pantalla de pestaña [Básico].

2 Toque [Zoom].

3 Cambie el porcentaje de ampliación.

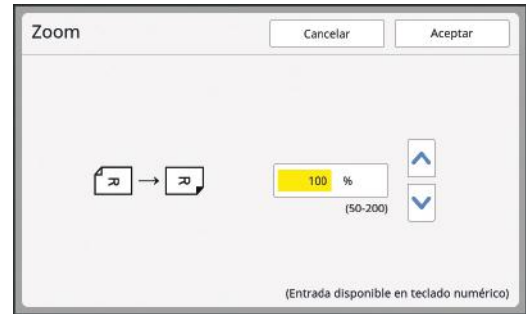

Puede cambiar el porcentaje de ampliación con uno de los métodos siguientes.

- Introduciendo un valor numérico mediante las teclas numéricas.
- Tocando [^] o [v].



- ▶ Al pulsar la tecla [C] el porcentaje de ampliación vuelve a [100%].

4 Toque [Aceptar].

Uso de papel de tamaño personalizado [T. Papel]

Cuando se coloca papel de tamaño estándar (📖 16) en la bandeja de alimentación de papel, esta máquina detecta automáticamente el tamaño de papel y crea un master en un rango adecuado para la creación de masters (📖 18).

Sin embargo, cuando se coloca un tamaño de papel personalizado, el tamaño de papel no se detecta automáticamente.

Debe seleccionar un tamaño de papel adecuado para [T. Papel] antes de la creación de masters.



▶ Si utiliza un tamaño de papel personalizado cuando [Automático] está seleccionado para [T. Papel], puede que se pierda la imagen impresa o que el tambor se manche.

▶ Los tamaños de papel que se pueden utilizar dependen del modo de impresión. (📖 15 “Tamaño de papel”)



▶ El tamaño de papel que se va a utilizar debe haberse registrado en [Info. papel person] (📖 146) bajo [Admin.].

1 Toque [Papel] en la pantalla de pestaña [Básico].

2 Toque un botón de papel de objetivo.



▶ Cuando utilice el tamaño de papel estándar, seleccione [Automático].

3 Toque [Aceptar].

■ Al utilizar papel extendido (pancarta, etc.)

El papel que tiene una longitud [H] (horizontal) de 436 a 555 mm (17 5/32 a 21 27/32 pulgadas) se denomina “papel extendido”.

Al seleccionar un papel extendido en la pantalla [T. Papel], esta máquina funciona en modo de papel extendido.

- En modo de papel extendido, el tiempo y la velocidad de la impresión difieren del proceso de impresión normal.

- En modo de papel extendido, se indica [< Papel ext.>] en el área de mensajes.



▶ Para utilizar papel extendido, se necesita la Wide Stacking Tray (Bandeja de apilamiento ancha) opcional. Para los procedimientos de configuración de la bandeja de alimentación de papel y la bandeja de recepción del papel, consulte con su distribuidor o representante autorizado.

▶ Esta máquina no admite algunos tipos de papel, y ciertas partes del papel impreso pueden mancharse en función de la posición de la imagen impresa. Para obtener más información, consulte con su distribuidor o representante autorizado.

Minimización de márgenes [Máxima Exploració]

Esta máquina limita el rango de creación de masters para aplicar márgenes en el interior del tamaño de papel. Esta función se proporciona para evitar que los rodillos de esta máquina se manchen de tinta y para evitar la aparición de un atasco de papel.

Cuando [Máxima Exploració] está activado, el rango de creación de masters no está limitado en función del tamaño de papel y puede crear un master en [Área máxima de impresión] (📖 17) de esta máquina.

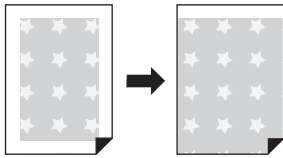

- ▶ Aunque active [Máxima Exploració], el rango de 5 mm (3/16 pulgadas) desde el borde superior del papel no se utiliza para la creación de masters.

1 Toque [Máxima Exploració] en la pantalla de pestaña [Funciones].

- ▶ Antes de realizar la creación de masters, compruebe que la plataforma de la cubierta del cristal y toda la zona del cristal de exposición no están manchadas. Incluso una mancha que se encuentre fuera del original puede provocar que los rodillos de esta máquina se manchen de tinta, ya que esta mancha también se incluye en el master que se va a crear.
- ▶ Cierre bien la cubierta de cristal durante la creación de masters. Si queda un espacio bajo la cubierta de cristal, la sombra del original se incluye en el master, lo que provoca que los rodillos de esta máquina se manchen de tinta.
- ▶ No utilice papel que sea más pequeño que la imagen para la que se ha creado un master. Los rodillos de esta máquina se mancharán de tinta y las manchas se transferirán a la cara trasera del papel en la impresión posterior.

Colocación de varias páginas en una sola hoja de papel [Diseño]

El proceso para colocar un original de varias páginas en una sola hoja de papel se denomina [Diseño].



- ▶ No puede utilizar esta función con las siguientes funciones:
 - [Creación de máster rápido] (📖 59)
 - [Separación] (📖 59)
 - [Prev. rec.] (📖 69)
 - [Aj. margen encuad.] (📖 82)
 - [Multiple impresión] (📖 75)
 - [2 para arriba] (📖 80)
 - [Aj. margen super.] (📖 81)
 - [Automático] bajo [Formato] (📖 133)
- ▶ Cuando se ha definido [Diseño], no se puede utilizar [Rotación 90° auto] (📖 141) bajo [Admin.].

■ Imágenes finales

Coloque un original de 2 a 16 páginas en una sola hoja de papel.

2 en 1 4 en 1 8 en 1 16 en 1

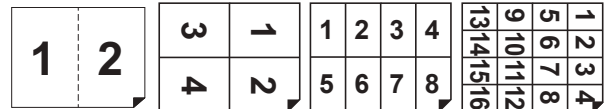

1 Coloque un original.

La dirección para colocar el original varía en función del número de copias del original que se va a colocar en una sola hoja de papel.

Para la impresión de 2 en 1 y 8 en 1:

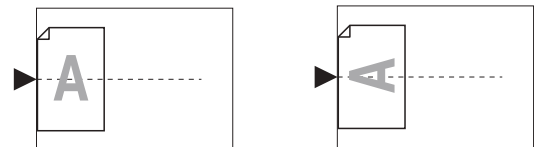

Para la impresión de 4 en 1 y 16 en 1:

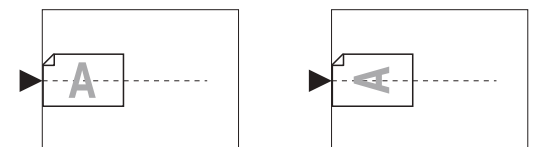



- ▶ El cristal de exposición no se puede utilizar con el alimentador automático de documentos opcional. Si coloca el primer original en el cristal de exposición, coloque también el resto de los originales en dicho cristal.
- ▶ Al colocar originales en el alimentador automático de documentos en modo de color doble, coloque juntos los originales para el tambor 1 y luego los originales para el tambor 2. Por ejemplo, en el caso de [4 en 1], coloque las páginas 1 a la 4 del original para el tambor 1 sobre las páginas 1 a la 4 del original para el tambor 2.

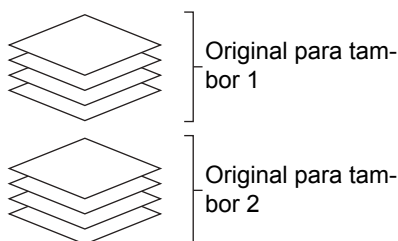

- ▶ En modo de color doble, el número de páginas del original para el tambor 1 debe ser el mismo que el número especificado de copias. Cuando tenga menos páginas que copias, añada hojas en blanco a las páginas de modo que se igualen los números de páginas del original y las copias.

2 Coloque el papel.

Coloque el papel en la dirección de una alimentación de papel de borde corto.

Dirección de alimentación del papel

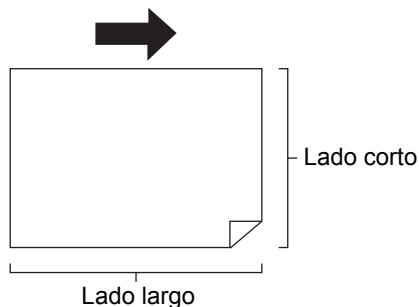

- ▶ Utilice un tamaño estándar de papel. No puede utilizar papel de tamaño personalizado ni tamaños de papel que estén registrados en [Admin.].

3 Configure la bandeja de recepción del papel.

(31 “Configuración de la bandeja de recepción del papel”)

4 Toque [Diseño] en la pantalla de pestaña [Funciones].

5 Toque un tamaño de original.

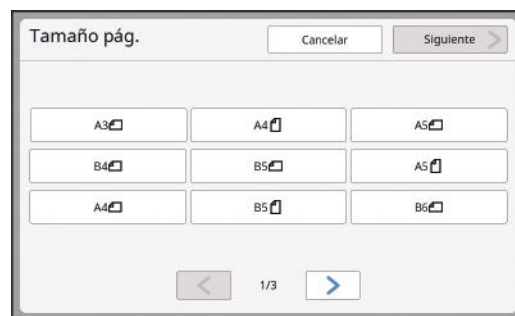

- ▶ Para la impresión de 4 en 1 y 16 en 1, toque un botón de tamaño de original que muestre un símbolo



- ▶ El porcentaje de ampliación se calcula automáticamente utilizando el tamaño de original seleccionado y el tamaño del papel que se coloca. Si el porcentaje de ampliación está fuera del rango de entre 50 y 200%, no se puede utilizar la combinación de los tamaños de original y papel.

6 Toque [Siguiente].

7 Toque el número de copias que se van a colocar en una sola hoja de papel.

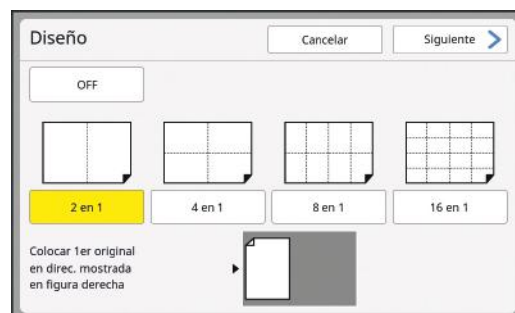

- ▶ Compruebe que el original está colocado en la dirección mostrada en la parte inferior de la pantalla.

8 Toque [Siguiente].

9 Defina [Orientación del original] y [Orden].

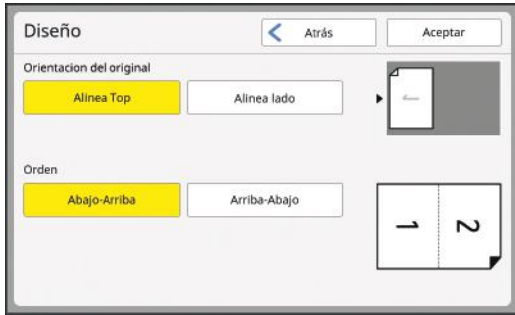

10 Toque [Aceptar].

11 Configure las demás condiciones de impresión necesarias.

(📖 52 “Funciones para la creación de masters”)



► Para cancelar [Diseño], vuelva a realizar el paso 4 y visualice la pantalla de ajustes. Toque [OFF] y, a continuación, [Aceptar].

12 Pulse la tecla [START].

Se inicia el escaneado del original. El resto del procedimiento es el mismo que la operación de impresión normal de originales en papel.

(📖 35 “Impresión de originales en papel”)

Una vez finalizado el escaneado de un original, coloque el original que se va a escanear a continuación y luego pulse la tecla [START].

Si el número de páginas del original es menor que el número de copias, toque [Salir] y luego [Sí] tras escanear todas las páginas del original. La parte en la que faltan páginas del original se deja en blanco.

Colocación de varios originales en una sola hoja de papel [Multiple impresión]

El proceso para colocar varios originales en una sola hoja de papel se denomina [Multiple impresión]. Esta función es útil en casos en los que desea ahorrar papel, o bien imprimir mensajes y notas.



- No puede utilizar esta función con las siguientes funciones.
 - [Sombra libro] (📖 57)
 - [Diseño] (📖 73)
 - [Aj. margen super.] (📖 81)
 - [Aj. margen encuad] (📖 82)
 - [Separación] (📖 59)
 - [Prev. rec.] (📖 69)
 - [Creación de máster rápido] (📖 59)
 - [Automático] bajo [Formato] (📖 133)
- Cuando se ha definido [Multiple impresión], no se puede utilizar [Rotación 90° auto] (📖 141) bajo [Admin.].

[Original simple]

Coloca varias copias de un original en una sola hoja de papel.

2 en 1 4 en 1 8 en 1 16 en 1

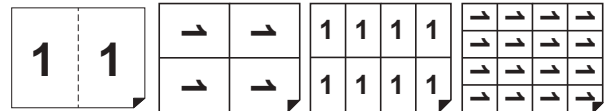

Modo de mono-color:

Prepare una hoja del original.

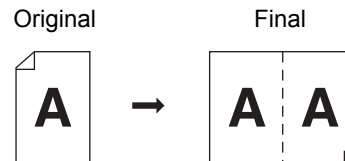

Modo de color doble:

Prepare un juego de originales para los tambores 1 y 2.

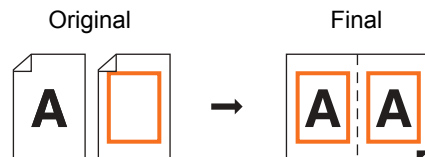

■ [Original Múltiple]

Coloca varias copias de dos o cuatro originales en una sola hoja de papel.

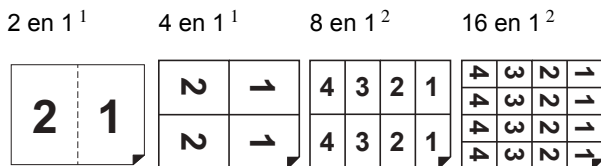

¹ Se pueden colocar dos originales.
² Se pueden colocar cuatro originales.

Modo de mono-color:

Prepare dos hojas del original en el caso de [2 en 1] o [4 en 1].

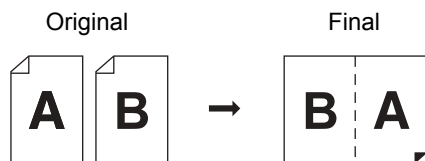

Prepare cuatro hojas del original en el caso de [8 en 1] o [16 en 1].

Modo de color doble:

Utilice los originales para los tambores 1 y 2 como un juego.

Prepare dos juegos de originales en el caso de [2 en 1] o [4 en 1].

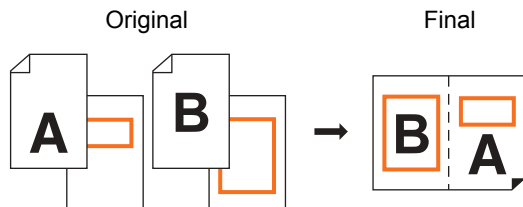

Prepare cuatro juegos de originales en el caso de [8 en 1] o [16 en 1].

■ [Tiquets múltiples]

Coloca varias copias de un original fino, como un tiquet, en una sola hoja de papel.



[Original simple], [Original Múltiple]

1 Coloque un original.

La dirección para colocar el original varía en función del número de copias del original que se va a colocar en una sola hoja de papel.

Para la impresión de 2 en 1 y 8 en 1:

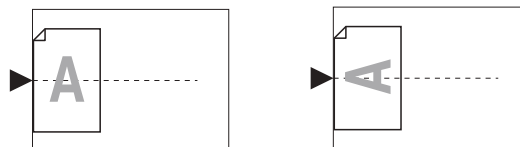

Para la impresión de 4 en 1 y 16 en 1:

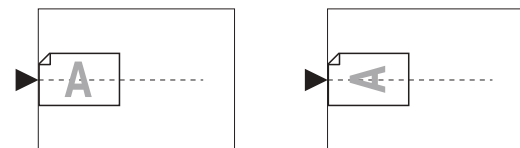

► El cristal de exposición no se puede utilizar con el alimentador automático de documentos opcional. Si coloca el primer original en el cristal de exposición, coloque también el resto de los originales en dicho cristal.

► Al colocar originales en el alimentador automático de documentos en modo de color doble, coloque juntos los originales para el tambor 1 y luego los originales para el tambor 2. Por ejemplo, al realizar [8 en 1] en [Original Múltiple], coloque cuatro hojas del original para el tambor 1 sobre las cuatro hojas del original para el tambor 2.

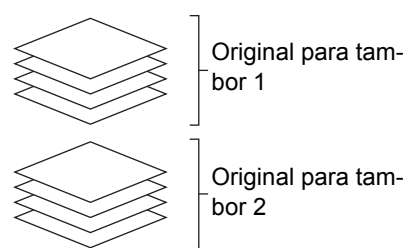

2 Coloque el papel.

Coloque el papel en la dirección de una alimentación de papel de borde corto.

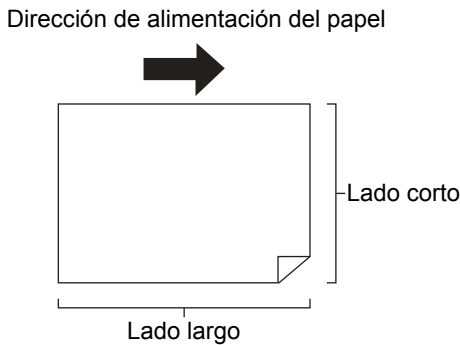

► Utilice un tamaño estándar de papel. No puede utilizar papel de tamaño personalizado ni tamaños de papel que estén registrados en [Admin.].

3 Configure la bandeja de recepción del papel.

([libro 31](#) "Configuración de la bandeja de recepción del papel")

4 Compruebe que aparece la pantalla básica de creación de masters.

Si se muestra una pantalla distinta de la pantalla básica de creación de masters, pulse la tecla [MASTER MAKING] ([libro 23](#)).

5 Toque [Multiple impresión] en la pantalla de pestaña [Funciones].

6 Toque un tamaño de original.

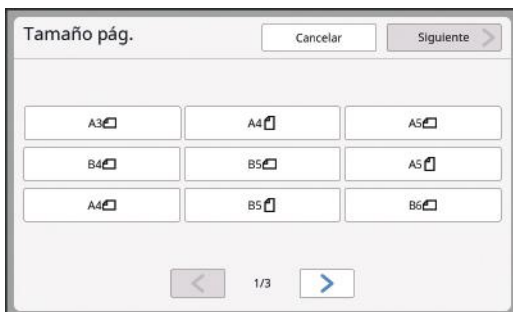

► Para la impresión de 4 en 1 y 16 en 1, toque un botón de tamaño de original que muestre un símbolo



► El porcentaje de ampliación se calcula automáticamente utilizando el tamaño de original seleccionado y el tamaño del papel que se coloca. Si el porcentaje de ampliación está fuera del rango de entre 50 y 200%, no se puede utilizar la combinación de los tamaños de original y papel.

7 Toque [Siguiente].

8 Toque [Simple] o [Multiple].

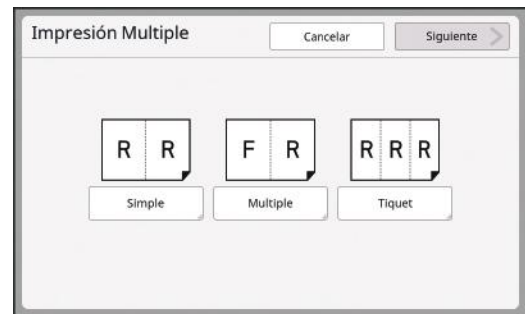

3

9 Toque [Siguiente].

10 Toque el número de copias que se van a colocar en una sola hoja de papel.

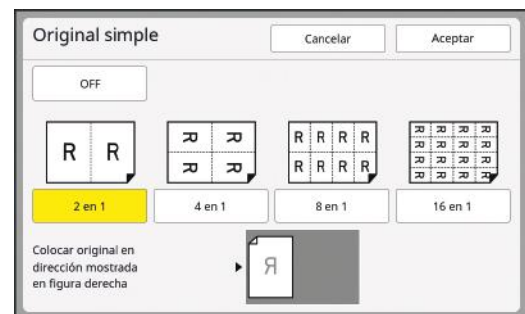

► Compruebe que el original está colocado en la dirección mostrada en la parte inferior de la pantalla.

11 Toque [Aceptar].

12 Configure las demás condiciones de impresión necesarias.

([libro 52](#) "Funciones para la creación de masters")



► Para cancelar [Multiple impresión], vuelva a realizar el paso 5 y visualice la pantalla de ajustes. Toque [OFF] y, a continuación, [Aceptar].

13 Pulse la tecla [START].

Se inicia el escaneado del original.
El resto del procedimiento es el mismo que la operación de impresión normal de originales en papel.

( 35 "Impresión de originales en papel")

Si se muestra un mensaje solicitando que coloque el siguiente original, coloque el original que se va a escanear a continuación y luego pulse la tecla [START].



► Si transcurre un período de tiempo determinado sin que se coloque el siguiente original, la creación de masters se inicia automáticamente. El rango que no se ha escaneado se genera como un espacio en blanco.

Este período de tiempo determinado se denomina [Intervalo Multiple].

El valor por defecto de fábrica es de 15 segundos. Puede cambiar el intervalo en [Intervalo Multiple]

( 141) bajo [Admin.].

[Tiquets múltiples]

El número de copias que se van a colocar en una sola hoja de papel se determina automáticamente especificando el tamaño del lado corto (ancho) del original.

El número de copias se calcula dividiendo el tamaño del lado largo del papel entre el tamaño del lado corto del original. El área restante se genera como un espacio en blanco.

El ancho del original se puede especificar entre 50 mm y 210 mm (2 pulgadas y 8 1/4 pulgadas).

Tenga en cuenta que es necesario incluir un margen de 5 mm (3/16 pulgadas) o más alrededor del original.

Ejemplo:

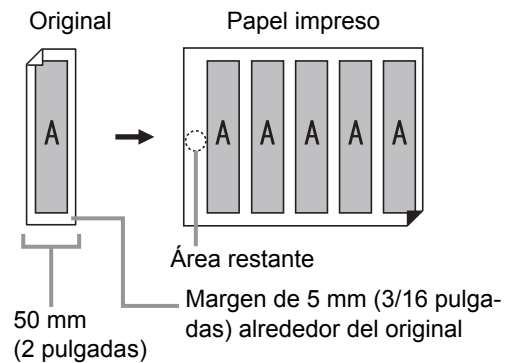

Lado corto del original: 50 mm (2 pulgadas)

Lado largo del papel: 297 mm (11 11/16 pulgadas)
(tamaño A4)

$297 / 50 = 5$, resto de 47

Se colocan cinco copias del original en una sola hoja de papel y el área restante será un espacio en blanco.

1 Colocación de originales

Coloque un original sobre el cristal de exposición.

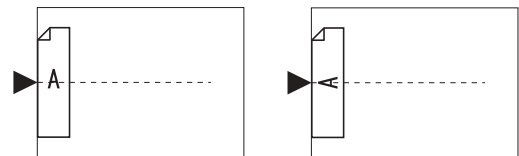

2 Coloque el papel.

Coloque el papel en la dirección de una alimentación de papel de borde corto.

Dirección de alimentación del papel

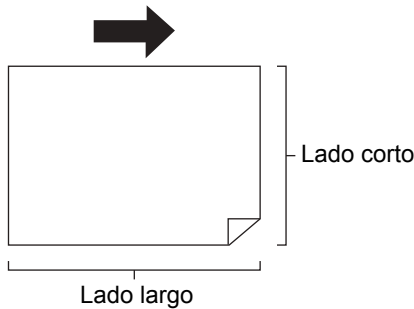

- ! ▶ Utilice un tamaño estándar de papel. No puede utilizar papel de tamaño personalizado o papel que estén registrados en [Admin.].
- ▶ Al configurar [Tamaño] en el paso 13 del ajuste de condiciones de impresión, coloque el papel que resulte adecuado para el tamaño de original una vez que se ha ampliado o reducido.

3 Configure la bandeja de recepción del papel.

([libro 31](#) "Configuración de la bandeja de recepción del papel")

4 Compruebe que aparece la pantalla básica de creación de masters.

Si se muestra una pantalla distinta de la pantalla básica de creación de masters, pulse la tecla [MASTER MAKING] ([libro 23](#)).

5 Toque [Multiple impresión] en la pantalla de pestaña [Funciones].

6 Toque cualquier tamaño.

El tamaño seleccionado no tiene efecto en tickets múltiples.

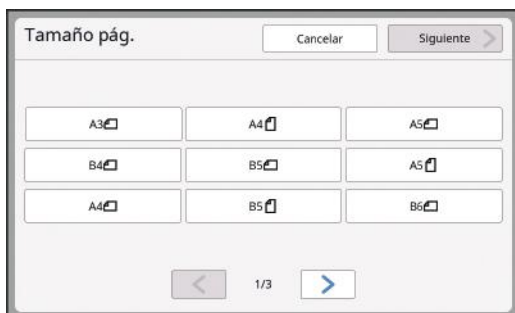

7 Toque [Siguiete].

8 Toque [Tiquet].

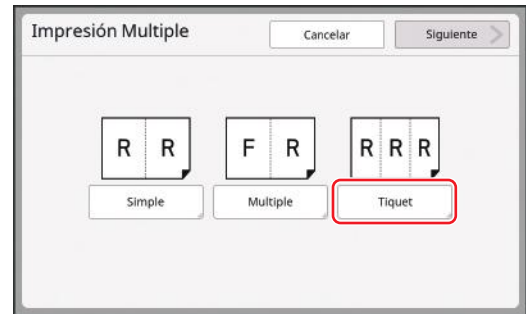

9 Toque [Siguiete].

10 Toque [ON].



11 Especifique la longitud del lado corto (ancho) del original.

Puede especificar la longitud del lado corto con uno de los métodos siguientes.

- Introduciendo un valor numérico mediante las teclas numéricas.
- Tocando [^] o [v].

- ! ▶ Al configurar [Tamaño] en el paso 13 del ajuste de condiciones de impresión, especifique el tamaño del original una vez que se ha ampliado o reducido.

- ▶ Al pulsar la tecla [C] la longitud vuelve a [50mm] ([2,0"]).

12 Toque [Aceptar].

13 Configure las demás condiciones de creación de masters necesarias.

([libro 52](#) "Funciones para la creación de masters")

([libro 108](#) "Funciones útiles")



- ▶ Para cancelar [Multiple impresión], vuelva a realizar el paso 5 y visualice la pantalla de ajustes. Toque [OFF] y, a continuación, [Aceptar].

14 Pulse la tecla [START].

Se inicia el escaneado del original.
El resto del procedimiento es el mismo que la operación de impresión normal de originales en papel.
([libro 35](#) "Impresión de originales en papel")

Funcionamiento de marcación rápida para impresión 2 para arriba [2 para arriba]

El proceso para colocar varios originales en una sola hoja de papel se denomina [Multiple impresión]. La función [2 para arriba] permite realizar impresiones 2-up (colocando dos copias de un original una junto a otra) de [Multiple impresión] ([libro 75](#)) con menos pasos.



- ▶ No puede utilizar esta función con las siguientes funciones.
 - [Sombra libro] ([libro 57](#))
 - [Diseño] ([libro 73](#))
 - [Aj. margen super.] ([libro 81](#))
 - [Aj. margen encuad] ([libro 82](#))
 - [Separación] ([libro 59](#))
 - [Prev. rec.] ([libro 69](#))
 - [Creación de máster rápido] ([libro 59](#))
 - [Automático] bajo [Formato] ([libro 133](#))
- ▶ Cuando se ha definido [2 para arriba], no se puede utilizar [Rotación 90° auto] ([libro 141](#)) bajo [Admin.].

■ Imágenes finales

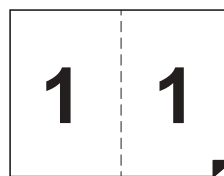

1 Colocación de originales

Coloque un original en la dirección mostrada a continuación.



2 Coloque el papel.

Coloque el papel en la dirección de una alimentación de papel de borde corto.

Dirección de alimentación del papel

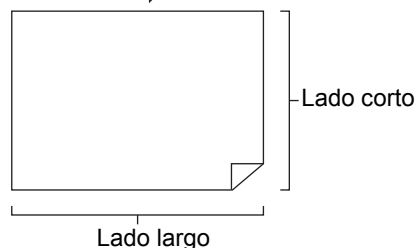

- ▶ Utilice un tamaño estándar de papel. No puede utilizar papel de tamaño personalizado o papel que estén registrados en [Admin.].

3 Configure la bandeja de recepción del papel.

([📖 31](#) "Configuración de la bandeja de recepción del papel")

4 Compruebe que aparece la pantalla básica de creación de masters.

Si se muestra una pantalla distinta de la pantalla básica de creación de masters, pulse la tecla [MASTER MAKING] ([📖 23](#)).

5 Toque [2 para arriba] en la pantalla de pestaña [Funciones].

6 Configure las demás condiciones de creación de masters necesarias.

([📖 52](#) "Funciones para la creación de masters")
 ([📖 108](#) "Funciones útiles")



► Los porcentajes de reducción y ampliación difieren de los porcentajes de ampliación estándar. Especifique uno de los porcentajes de ampliación que se muestra en la tablas siguientes.

		Original			
		A4	B5	A5	B6
Papel de impresión	A3	100%	116%	141%	163%
	B4	87%	100%	122%	141%
	A4	71%	82%	100%	116%
	B5	61%	71%	87%	100%

		Original			
		A6	B7	A7	B8
Papel de impresión	A3	200%	-	-	-
	B4	173%	200%	-	-
	A4	138%	163%	200%	-
	B5	122%	141%	173%	200%

		Original	
		Letter	Statement
Papel de impresión	Ledger	100%	127%
	Legal	77%	100%
	Letter	66%	100%
	Statement	50%	66%

7 Pulse la tecla [START].

Se inicia el escaneado del original.
 El resto del procedimiento es el mismo que la operación de impresión normal de originales en papel.
 ([📖 35](#) "Impresión de originales en papel")

Corte de la sección superior del original [Aj. margen super.]

Puede cortar (recortar) la sección superior del original.

Por ejemplo, al utilizar un original que contiene marcas de registro, active [Aj. margen super.] para cortar el margen de la parte superior del original según las marcas de registro. A continuación, imprima en el papel que tenga el mismo tamaño que el área rodeada por las marcas de registro. Puede obtener un resultado impreso con el área situada fuera de las marcas de registro omitida.

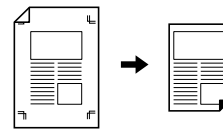

► No puede utilizar esta función con las siguientes funciones.

- [División de página] bajo [Sombra libro] ([📖 57](#))
- [Diseño] ([📖 73](#))
- [Multiple impresión] ([📖 75](#))
- [2 para arriba] ([📖 80](#))
- [Superposición] ([📖 91](#))
- [Lado escaner -ADF] ([📖 86](#))

1 Toque [Ajuste margen superior] en la pantalla de pestaña [Funciones].

2 Toque [ON].



3 Especifique el ancho que se va a cortar.

Puede especificar el ancho que se va a cortar con uno de los métodos siguientes.

- Introduciendo un valor numérico mediante las teclas numéricas.
- Tocando [^] o [v].



► Al pulsar la tecla [C] la longitud vuelve a [0 mm] ([0,0 pulgadas]).

4 Toque [Aceptar].

Ajuste de la posición para la creación de masters [Aj. margen encuad]

Puede ajustar la posición para la creación de masters, por ejemplo, cuando desea ampliar un margen para encuadernar el papel impreso. Seleccione el lado en el que desea ampliar el margen y luego especifique la longitud de desplazamiento.

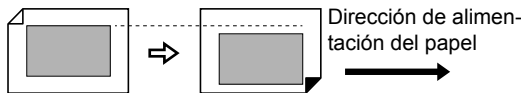

Si coloca varios originales en el alimentador automático de documentos opcional, puede realizar la creación de masters de todos los originales con la posición para la creación de masters desplazada.



▶ Si no hay margen suficiente para un original y desplaza la posición para la creación de masters para ampliar el margen en un lado, es posible que falten algunas imágenes en el otro lado.



▶ No puede utilizar esta función con las siguientes funciones.

- [Diseño] (📖 73)
- [Multiple impresión] (📖 75)
- [2 para arriba] (📖 80)
- [Sombra libro] (📖 57)
- [Superposición] (📖 91)
- [Creación de máster rápido] (📖 59)
- [Separación] (📖 59)
- [Prev. rec.] (📖 69)

1 Toque [Ajuste margen de encuad.] en la pantalla de pestaña [Funciones].

2 Toque el botón para el lado en el que desea ampliar el margen.

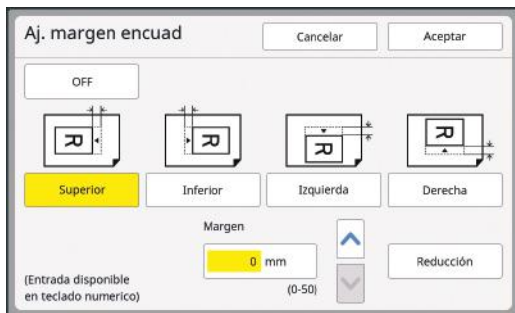

3 Especifique la longitud de desplazamiento.

Puede especificar la longitud de desplazamiento con uno de los métodos siguientes.

- Introduciendo un valor numérico mediante las teclas numéricas.
- Tocando [^] o [v].



- ▶ Al pulsar la tecla [C] la longitud vuelve a [0 mm] ([0,0 pulgadas]).
- ▶ Al tocar [Reducción], el tamaño del original se reduce de modo que se ajuste al tamaño del papel. Como referencia, esta operación utiliza el centro de la página una vez omitido el margen por la cantidad especificada en [Margen].

4 Toque [Aceptar].

Comprobación de la imagen de datos del original [Previsualización]

Puede comprobar la imagen de escaneado del original y la imagen de datos del original que se recupera desde [Depósito] o [Docs del USB].



- ▶ No puede utilizar esta función con las siguientes funciones.
 - [Ahorro tinta] (📖 58)
 - [Creación de máster rápido] (📖 59)
 - [Salida invertida] (📖 85)
- ▶ En modo de color doble, [Previsualización] se activa ([ON]) automáticamente. Sin embargo, cuando [Creación de máster rápido] (📖 139) bajo [Admin.] es [ON], [Previsualización] se desactiva ([OFF]).
- ▶ [Previsualización] se activa ([ON]) automáticamente cuando se definen las funciones siguientes. Sin embargo, si [Visual prev auto] (📖 143) en [Admin.] es [OFF], [Inspe prev] se establece en [OFF].
 - [Diseño] (📖 73)
 - [Multiple impresión] (📖 75)
 - [2 para arriba] (📖 80)

Descripción de la pantalla

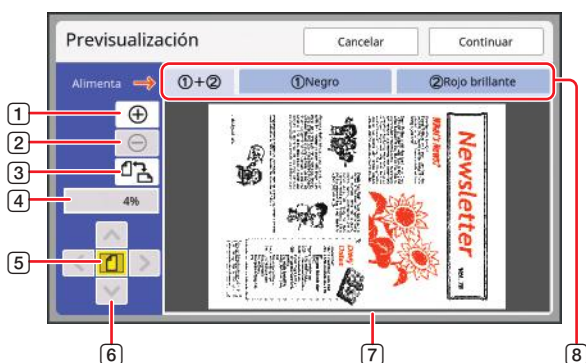

1	Toque este botón para ampliar la vista un nivel.
2	Toque este botón para reducir la vista un nivel.
3	Toque este botón para alternar entre [📄 (vertical)] y [📄 (horizontal)].
4	Muestra el porcentaje de ampliación actual.
5	Toque este botón para cambiar el porcentaje de ampliación de modo que la vista completa de la imagen de datos del original encaje en el área de visualización.
6	Utilice estos botones para mover la posición de visualización.
7	Muestra la imagen de datos del original. Toque una imagen para mover su posición de visualización de modo que la imagen tocada se muestre en el centro de la pantalla.

- 8 En el caso de originales para impresión de color doble, se muestran los botones de pestaña siguientes. Toque los botones de pestaña para cambiar las pantallas de visualización.
 [1 + 2]: imagen que se sobreimprime en color doble.
 [1]: imagen que se imprime con el tambor 1.
 [2]: imagen que se imprime con el tambor 2.



▶ Aunque se muestre la imagen completa en la pantalla [Previsualización], no se imprimirán las partes de la imagen situadas fuera del rango para la creación de masters. Compruebe que los márgenes son suficientes. (📖 18 “Área de creación de masters”)

Cómo mostrar la previsualización

Puede mostrar la pantalla [Previsualización] en las situaciones siguientes.

Situación	Método de visualización
Creación de un master para un original en papel	Toque [Pre-view] en la pantalla de pestaña [Funciones] de la pantalla básica de creación de masters. Después de escanear un original, se muestra la pantalla [Previsualización].
Almacenamiento de un original en papel como datos	Toque [Pre-view] en la pantalla de pestaña [Funciones] de la pantalla básica de escaneado. Después de escanear un original, se muestra la pantalla [Previsualización].
Impresión de datos del original recibidos desde el ordenador	Toque [Inspe prev] en la pantalla de pestaña [Básico] de la pantalla básica de creación de masters para los datos del original. ! ▶ [Previsualización] no está disponible cuando [Impresión Auto] está activado porque la operación no se detiene antes de la creación de masters.
Impresión de los datos del original guardados	Existen los dos métodos siguientes. <ul style="list-style-type: none"> • Toque [Inspe prev] en la pantalla [Recupera almacén] o [Documentos del USB]. • Toque [Inspe prev] en la pantalla de pestaña [Básico] de la pantalla básica de creación de masters para los datos del original.

Procedimiento de funcionamiento en la pantalla [Previsualización]

En esta sección se describe el procedimiento de funcionamiento para crear un master a partir de un original en papel como ejemplo.

1 Toque [Pre-view] en la pantalla de pestaña [Funciones].

2 Defina las condiciones de creación de masters.

([📖 52](#) “Funciones para la creación de masters”)
([📖 108](#) “Funciones útiles”)

3 Pulse la tecla [START].

Se inicia el escaneado del original.
Una vez escaneado el original, se muestra la pantalla [Previsualización].

4 Compruebe la previsualización.

- Toque [Continuar] para iniciar la creación de masters.
- Toque [Cancelar] para detener la creación de masters.



▶ Si se muestra [Cerrar], toque [Cerrar].

Comprobación de una copia de prueba de cada página [ADF Semi-Auto]

[ADF Semi-Auto] se muestra cuando se ha instalado el alimentador automático de documentos opcional.

Al colocar originales en el alimentador automático de documentos y activar [ADF Semi-Auto], el flujo de impresión será el que se muestra a continuación.



- Una vez que la operación se detiene tras finalizar la creación de masters, puede comprobar una copia de prueba antes de un volumen grande de impresión.
- Cuando se inicia automáticamente la creación de masters de la siguiente página tras el proceso de impresión, puede continuar la operación de forma eficaz.



- ▶ Para obtener información sobre el flujo de impresión cuando [ADF Semi-Auto] está desactivado, consulte la página siguiente. ([📖 28](#) “¿Qué es [Proceso automático]?”)
- ▶ Puede cambiar el ajuste por defecto en [ADF semi-auto] ([📖 138](#)) bajo [Admin.].

1 Coloque los originales en el alimentador automático de documentos.

([📖 33](#) “Colocación de originales”)

2 Desactive [Proceso automático].

Cuando [Proceso automático] está activado, pulse la tecla [AUTO PROCESS] para desactivar [Proceso automático].

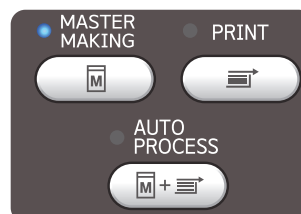

3 Toque [ADF Semi-Auto] en la pantalla de pestaña [Funciones].

[ADF Semi-Auto] se activa.

Impresión desde la última página [Salida invertida]

Puede imprimir en orden inverso del orden de escaneado de los originales en papel. Esta opción es útil cuando desea colocar la primera página del papel impreso en la parte superior de la bandeja de recepción del papel.



- ▶ Para utilizar [Salida invertida], es necesario instalar una tarjeta de memoria en esta máquina.
- ▶ [Salida invertida] se realiza guardando temporalmente los datos de los originales escaneados en el área [Depósito]. Si la cantidad de espacio en [Depósito] deja de ser suficiente durante el escaneado de los originales, se muestra un mensaje. En este caso, elimine datos de los originales que se han guardado en [Depósito] para garantizar el espacio suficiente y luego vuelva a intentar escanear los originales.



- ▶ No puede utilizar esta función con las siguientes funciones:
 - [Modo multipágina] (libro 110)
 - [Combinar] (libro 111)
 - [Previsualización] (libro 83)
 - [Superposición] (libro 91)
 - [Marca] (libro 92)
 - [Separación] (libro 59)
 - [Prev. rec.] (libro 69)
 - [Master una cara] (libro 101)

Modo de mono-color

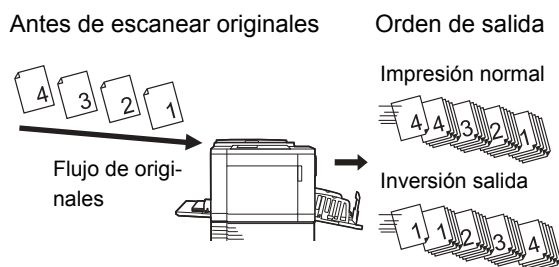

Modo de color doble

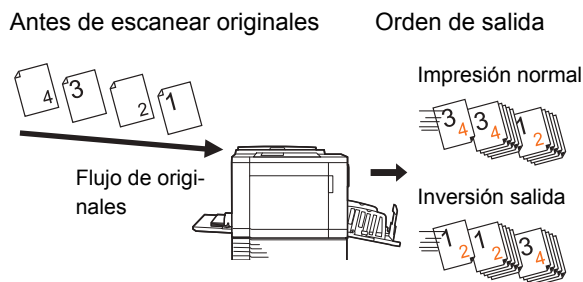

1 Coloque un original.

Coloque originales en el cristal de exposición o el alimentador automático de documentos opcional.

En modo de color doble, coloque primero el original para el tambor 1.

(libro 33 "Colocación de originales")

2 Coloque el papel.

(libro 30 "Configuración de la bandeja de alimentación de papel y el papel")

3 Configure la bandeja de recepción del papel.

(libro 31 "Configuración de la bandeja de recepción del papel")

4 Toque [Salida invertida] en la pantalla de pestaña [Funciones].

5 Configure las demás condiciones de impresión necesarias.

(libro 52 "Funciones para la creación de masters")

6 Pulse la tecla [START].

Se inicia el escaneado del original.

Si ha colocado un original en el cristal de exposición en el paso 1, coloque el original que se va a escanear a continuación y luego pulse la tecla [START] cada vez que finalice el escaneado de un original.

7 Toque [Salir].

Una vez finalizado el escaneado de todos los originales, toque el botón [Salir].



Se muestra una pantalla para confirmar el inicio de la creación de masters.

8 Toque [Sí].

Se inicia la creación de masters.

Se muestran las pantallas básicas para la creación de masters y la impresión para un original de datos.

Especificación del lado de escaneado del original [Lado escaner -ADF]

Puede especificar qué lado del original se escanea cuando se utiliza el alimentador automático de documentos opcional.



- ▶ Puede cambiar el ajuste por defecto en [Lado escaneo -ADF] (📖 139) bajo [Admin.].
- ▶ No puede utilizar esta función con la siguiente función:
 - [Aj. margen super.] (📖 81)

■ [Lado delante->Simplex]

En modo de mono-color:

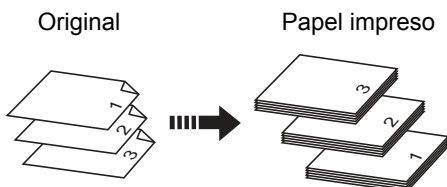

En modo de color doble:

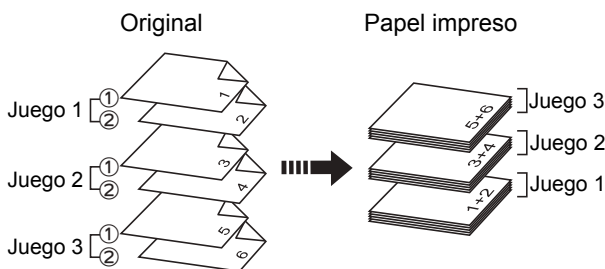

① y ② representan los originales a partir de los que se crean los masters para los tambores 1 y 2, respectivamente.

■ [Lado tras. -> Simplex]

En modo de mono-color:

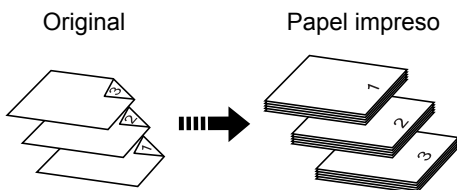

En modo de color doble:

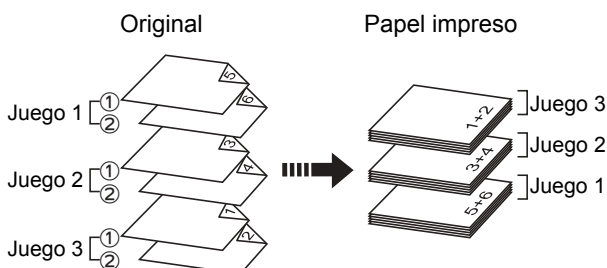

■ [Duplex -> Simplex]

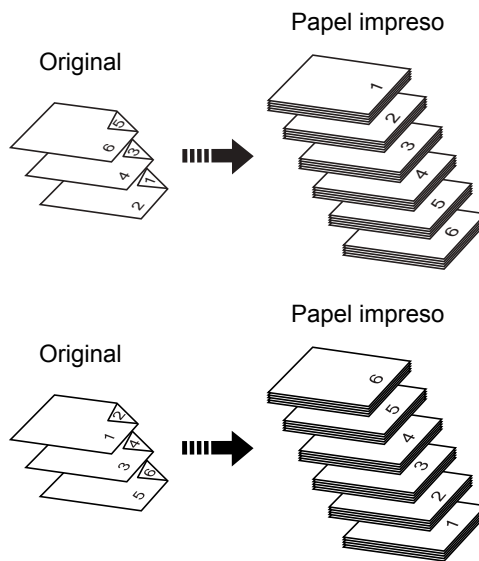

- 1 Toque [Lado escan ADF] en la pantalla de pestaña [Funciones].
- 2 Toque un botón de ajuste de objetivo.



■ [Lado delante->Simplex]

Solo se escanea el lado frontal (lado superior) del original.



- ▶ Asegúrese de seleccionar [Lado delante->Simplex] cuando utilice la función siguiente:
 - [Aj. margen super.] (📖 81)

■ [Lado tras. -> Simplex]

Solo se escanea el lado trasero (lado inferior) del original.

■ [Duplex -> Simplex]

Se escanean ambos lados del original. Especifique [Ajuste dirección] y [Dirección paginaci] de acuerdo con el original.



- ▶ No puede definir [Duplex -> Simplex] en modo de color doble. Defínalo en modo de mono-color.

- 3 Toque [Aceptar].

Uso de original de memoria de papel [Impresión memoria papel]

Aunque esta máquina no se pueda conectar a un ordenador, aún puede realizar la impresión de alta resolución similar a la impresión que se realiza directamente desde un ordenador. Con la función RISO Printer Driver (Controlador de la impresora RISO), puede convertir datos de originales creados en un ordenador en un patrón digital y, a continuación, imprimirlos con una impresora láser*. El papel se denomina un "original de memoria de papel". Puede utilizar la función [Impresión memoria papel] de esta máquina para reproducir e imprimir los datos del original de origen desde el original de memoria de papel.

* Se necesita una impresora láser de 600 ppp o más para crear un original de memoria de papel. Sin embargo, es posible que esta máquina no pueda escanearlo correctamente en función del modelo y la calidad de impresión de la impresora láser.

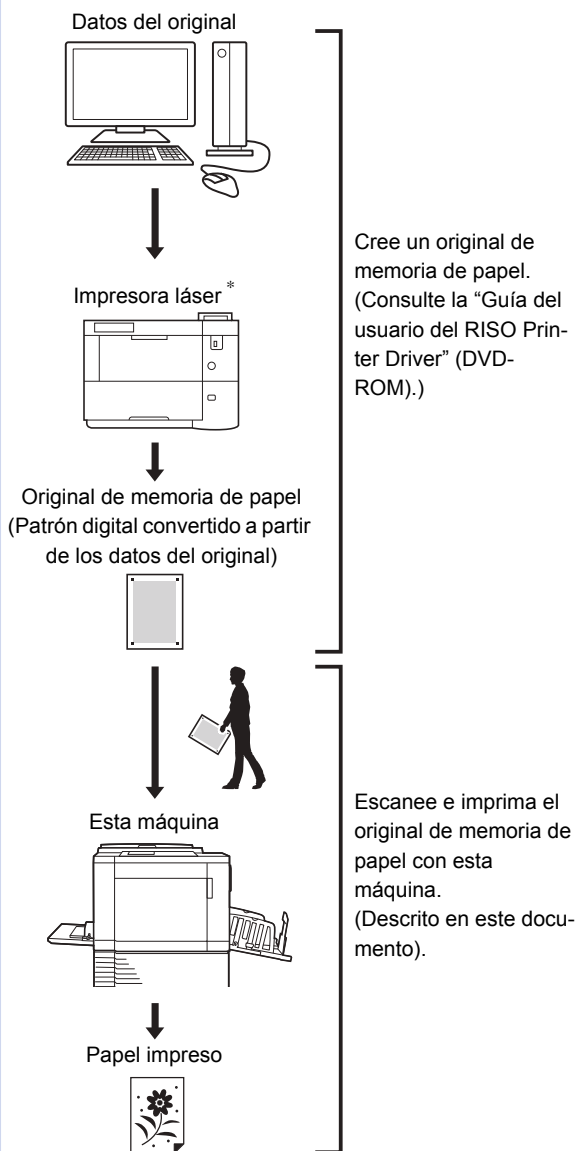

En esta sección se describe el procedimiento para escanear e imprimir originales de memoria de papel con esta máquina.



► Para ver el procedimiento para crear originales de memoria de papel, consulte la "Guía del usuario del RISO Printer Driver" (DVD-ROM).

1 Cambie de modo.

Pulse la tecla [HOME] para mostrar la pantalla [HOME].

Compruebe la sección de encabezado del original de memoria de papel. Cambie el modo al modo (mono-color o color doble) que se imprime en la sección de encabezado.

Encabezado	Modo
MONO	Modo de mono-color
DUAL	Modo de color doble

2 Coloque el papel.

Compruebe la sección de encabezado del original de memoria de papel. Coloque el papel del tamaño impreso en la sección de encabezado.

3 Coloque un original de memoria de papel sobre el cristal de exposición.

Confirme que "P.1" se imprime en la sección de encabezado del original de memoria de papel. Al colocar el original, gírelo de modo que el lado impreso quede orientado hacia abajo. A continuación, alinee el centro del original con la marca [▶]. A continuación, cierre la cubierta de cristal.

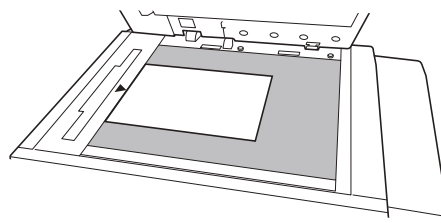



- ▶ Es posible que esta máquina no pueda escanear correctamente el original de memoria de papel en los casos siguientes:
 - El cristal de exposición o la plataforma de la cubierta del cristal están manchados.
 - El original de memoria de papel está manchado, arrugado o plegado.
- ▶ Utilice el margen como se muestra a continuación para escribir notas en el original de memoria de papel. Si se escribe algo en otras áreas del original de memoria de papel, es posible que esta máquina no pueda escanearlo correctamente.

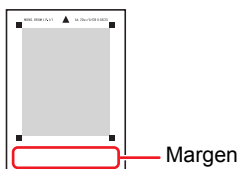

4 Toque [Impresión memoria papel] en la pantalla de pestaña [Funciones].



5 Pulse la tecla [START].

Se escanea el original de memoria de papel.



- ▶ Cuando tenga varias páginas del original de memoria de papel, una vez finalizado el escaneado del original, sustituya el original con el siguiente número de página y pulse la tecla [START].

6 Confirme la información del original.

Una vez finalizado el escaneado del original de memoria de papel, se muestra la pantalla [Previsualización] (83). Confirme que el original mostrado es el que desea imprimir.



7 Toque [Continuar].

Se inicia la creación de masters. El resto del procedimiento es el mismo que la operación de impresión normal de originales en papel. (35 “Impresión de originales en papel”)

Gestión de los datos del original guardados [Depósito], [Docs del USB]

En esta sección se describe cómo utilizar la pantalla para recuperar los datos del original guardados. El funcionamiento en la pantalla [Selecc. Almacenada] se explica como un ejemplo.

El procedimiento de funcionamiento es el mismo en la pantalla [Docs del USB].

- Para obtener información sobre el método de almacenamiento, consulte la página siguiente. (p. 43 “Almacenamiento del original en papel como datos”)
- Para obtener información sobre el método de impresión, consulte la página siguiente. (p. 45 “Impresión de los datos del original guardados”)

Cambio del estilo de visualización de la lista

1 Toque [Depósito] en la pantalla de pestaña [Funciones].

2 Toque [Editar vista].



3 Cambie los ajustes.



■ Orden en que se muestran los elementos

Puede seleccionar el orden en que se ordena la lista.

■ [Solo nombres]

Puede cambiar los elementos que se van a enumerar.

OFF: nombre de datos + nombre de propietario + fecha de almacenamiento

ON: nombre de datos

■ [Mostrar datos de ID]

[Imprimir ID]: incluye solo los datos de ID.

[No imprimir ID]: incluye elementos distintos de los datos de ID.



- [Mostrar datos de ID] se muestra cuando [Gestión completa] se ha definido en [Gestión de usuario] (p. 149) bajo [Admin.].

4 Toque [Aceptar].

5 Se muestra la pantalla [Selecc. Almacenada].

Eliminación de datos del original

1 Toque [Depósito] en la pantalla de pestaña [Funciones].

2 Toque el elemento de datos del original que desea eliminar.

También puede seleccionar elementos de datos de varios originales.



3 Toque [Eliminar].



- Los datos del original que muestran el icono [🗑️] al principio se definen como [Mostrar un mensaje antes de borrar los datos] en el controlador de impresora.

Al seleccionar estos datos del original y tocar [Eliminar], se muestra una pantalla de confirmación. Toque [Aceptar] en la pantalla de confirmación para quitar la protección y eliminar los datos.

Detalles de datos de originales

1 Toque [Depósito] en la pantalla de pestaña [Funciones].

2 Toque el elemento de datos del original que desea comprobar.

También puede seleccionar elementos de datos de varios originales.



3 Toque [Detalles].

Se muestra la pantalla [Recupera almacen].

4 Cambie los ajustes según sea necesario.



■ [Girar]:

Toque este botón para imprimir con los datos del original girados 180 grados.

■ [Copiar]:

Toque este botón para visualizar la pantalla [Copiar]. Puede copiar o mover los datos del original entre [Depósito] y [Docs del USB].

■ [Salida]:

Toque este botón para visualizar la pantalla [Salida]. Puede cambiar el orden de impresión (ascendente/descendente) y limitar las páginas que se van a imprimir (páginas impares/pares/especificadas).

■ [Inspe prev]:

Toque este botón para visualizar la pantalla [Previsualización]. Puede comprobar la imagen de datos del original. (83 “Comprobación de la imagen de datos del original [Previsualización]”)

5 Toque [Recuperar].

Toque [Recuperar] para imprimir los datos del original.

Toque [Cancelar] para cerrar inmediatamente la pantalla.

Cambio de la pantalla [Docs del USB]

Puede alternar entre la pantalla [Selecc. Almacenada] y la pantalla [Docs del USB].

1 Toque [Docs del USB] en la pantalla [Selecc. Almacenada].

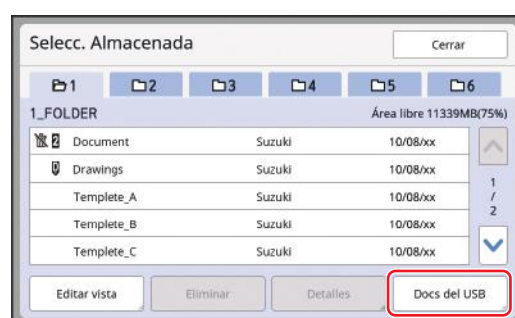

Se muestra la pantalla [Docs del USB].



► Al tocar [Depósito] en la pantalla [Docs del USB], se muestra la pantalla [Selecc. Almacenada].

Superposición de datos del original en un original en papel [Superposición] (modo de mono-color)

Esta función es exclusiva del modo de mono-color. Puede superponer los datos del original (datos guardados) que se guardan en [Depósito] o [Docs del USB] sobre un original en papel.

Por ejemplo, puede superponer una imagen de sello de "Sample" sobre un original en papel.



- ▶ Para obtener información sobre el método de almacenamiento de la superposición de datos del original en [Depósito] o [Docs del USB], consulte la página siguiente. (📖 43 "Almacenamiento del original en papel como datos")
- ▶ No puede utilizar esta función con las siguientes funciones.
 - [Ahorro tinta] (📖 58)
 - [Creación de máster rápido] (📖 59)
 - [Aj. margen super.] (📖 81)
 - [Aj. margen encuad] (📖 82)
 - [Salida invertida] (📖 85)

■ Imágenes finales



- No puede ampliar ni reducir los datos guardados. Los datos guardados se superponen utilizando el mismo tamaño que el que se usó para guardarlos.
- No puede ajustar la posición para superponer los datos guardados. Los datos guardados se superponen con el centro de la dirección superior (📖 15) para el original en papel alineado.

Cuando los datos guardados son más grandes que el original en papel



Cuando los datos guardados son más pequeños que el original en papel



1 Toque [Superposición] en la pantalla de pestaña [Funciones].

2 Toque el elemento de datos del original que desea superponer.

- Para obtener información sobre el funcionamiento en la pantalla [Selecc. Almacenada], consulte la página siguiente. (📖 89 "Gestión de los datos del original guardados [Depósito], [Docs del USB]")
- Para superponer los datos guardados que se guardan en un Drive Flash USB, inserte el Drive Flash USB y luego toque [Docs del USB].



3 Toque [Detalles].

Se muestra la pantalla [Recupera almacen]. Si utiliza un Drive Flash USB, se muestra la pantalla [Documentos del USB] en su lugar.

4 Toque [Recuperar].

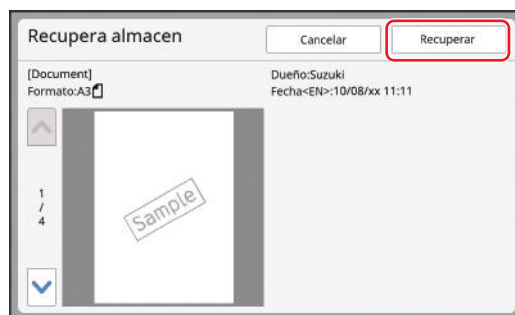

5 Realice las operaciones necesarias para la impresión.

El resto del procedimiento es el mismo que la operación de impresión normal de originales en papel.

(📖 35 "Impresión de originales en papel")



- ▶ No extraiga el Drive Flash USB hasta que finalice la impresión.

Sobreimpresión de datos del original y originales en papel en distintos colores [Marca] (modo de color doble)

Esta función es exclusiva del modo de color doble. Al crear un master del original en papel con el tambor 1 y al crear un master de los datos del original guardados en [Depósito] con el tambor 2, puede realizar la impresión de color doble.

Por ejemplo, los logotipos y elementos similares que se guardan de antemano se pueden imprimir en un color distinto del texto principal del documento.



▶ No puede utilizar esta función con las siguientes funciones:

- [Creación de máster rápido] (📖 59)
- [Separación] (📖 59)
- [Prev. rec.] (📖 69)
- [Salida invertida] (📖 85)
- [Master una cara] (📖 101)

■ Imágenes finales

Datos guardados Original en papel Imágenes finales



- No puede ampliar ni reducir los datos guardados. Los datos guardados se superponen utilizando el mismo tamaño que el que se usó para guardarlos.
- No puede ajustar la posición para superponer los datos guardados. Los datos guardados se superponen con el centro de la dirección superior para el original alineado.

Cuando los datos guardados son más grandes que el original en papel



Cuando los datos guardados son más pequeños que el original en papel

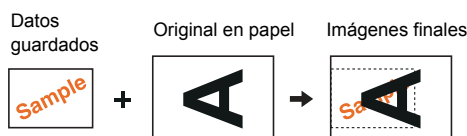

Registro de datos de [Marca]

Para utilizar la función [Marca], debe registrar los datos del original en [Datos de marca].



▶ Solo los datos del original que se guardan en [Depósito] se pueden registrar en [Datos de marca]. No puede registrar datos del original que se guardan en un Drive Flash USB.



▶ Para obtener información sobre el método de almacenamiento de datos del original en [Depósito], consulte la página siguiente. (📖 43 "Almacenamiento del original en papel como datos")

1 Toque [Datos de marca] en la pantalla [Admin.].

2 Toque un botón para el que no se haya registrado ningún valor.

El botón para el que no se ha registrado ningún valor se indica con una línea sólida.

(No puede tocar un botón atenuado ya que los ajustes ya se han registrado).



3 Toque los datos guardados que desee registrar.



▶ Para obtener información sobre el funcionamiento en la pantalla [Selecc. Almacenada], consulte la página siguiente. (📖 89 "Gestión de los datos del original guardados [Depósito], [Docs del USB]")

4 Toque [Detalles].

5 Confirme los datos guardados.



! ▶ Solo se puede registrar una página en un color en [Datos de marca]. Para los datos guardados con varias páginas o color doble, muestre la miniatura de la página en el color que desee utilizar.

6 Toque [Recuperar].

7 Toque [Cerrar].

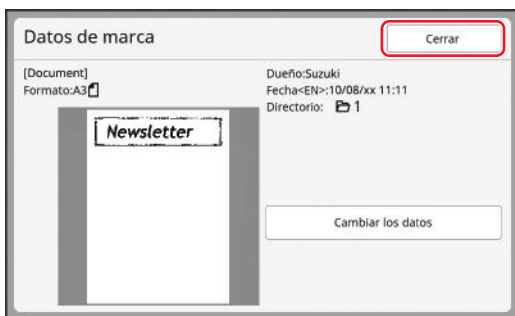

✎ ▶ Toque [Cambiar los datos] para volver al paso 3 y vuelva a seleccionar los datos.

8 Toque [Cerrar].



- ▶ En la pantalla [Datos de marca], puede realizar las operaciones siguientes además de [Registro]:
 - [Cambiar] Puede cambiar los datos de marca registrados a otros datos.
 - [Renombrar] Puede cambiar el nombre del botón registrado según sus necesidades.
 - [Eliminar] Puede restaurar el estado del botón de registrado a no registrado.

Impresión en color doble con [Marca]

1 Cambie a la pantalla básica de creación de masters para el modo de color doble.

2 Toque [Marca] en la pantalla de pestaña [Funciones].

3 Toque los datos guardados que desee utilizar.



▶ Debe registrar los datos de antemano en [Datos de marca] (📖 140) bajo [Admin.].

4 Toque [Aceptar].

5 Coloque un original en papel. (📖 33 “Colocación de originales”)

6 Defina las condiciones de impresión.

Defina las condiciones según sea necesario. Resulta útil activar [Previsualización] (📖 83) porque puede comprobar antes de crear un master si las direcciones de [Datos de marca] y del original en papel están alineadas.

7 Pulse la tecla [START].

Las operaciones posteriores son las mismas que las de los pasos 13 (📖 36) y posteriores en “Impresión de color doble”.



Capítulo 4

Funciones para imprimir

Funciones para imprimir

Para ver información detallada y el procedimiento de ajuste de cada función, consulte las páginas que se especifican como referencia.

■ Funciones que se configuran utilizando teclas de hardware

[SPEED] (📖 96)

Puede ajustar la velocidad de impresión.

[DENSITY] (📖 97)

Puede ajustar la densidad de impresión.

[PRINT POSITION] (📖 98)

Puede ajustar la posición de impresión.

■ Funciones que se configuran utilizando el panel táctil

[T. Papel] (📖 72)

Puede seleccionar un tamaño de papel personalizado.

[Intervalo] (📖 99)

Puede reducir la compensación de tinta en el papel impreso.

[Renov. pág] (📖 100)

Puede volver a crear un master utilizando la imagen que se usó para la última creación de masters.

[Renovac pág auto] (📖 101)

La creación de masters se vuelve a realizar automáticamente cada vez que se ha imprimido un número especificado de hojas.

[Master una cara] (📖 101)

Durante la impresión de color doble, puede sustituir el original y volver a crear un master solo para uno de los tambores.

[Ctrl Papel esp.] (📖 102)

Puede ajustar las condiciones de alimentación y recepción del papel al utilizar un papel especial.

[Ajuste alas expul.] (📖 106)

Puede ajustar la posición de las alas de expulsión del papel para facilitar la recepción del papel especial.

[Control alim.doble] (📖 106)

Puede activar y desactivar la función para comprobar si se han introducido hojas de papel superpuestas.

Ajuste de la velocidad de impresión [SPEED]

Puede ajustar la velocidad de impresión. Es posible ajustar la velocidad de impresión no solo antes, sino también durante el proceso de impresión.









► Puede cambiar el ajuste por defecto en [Velocidad impres'n] (📖 138) bajo [Admin.].

1 Pulse la tecla [SPEED] ([◀] o [▶]).



- Cada pulsación de la tecla [◀] reduce la velocidad de impresión un nivel.
- Cada pulsación de la tecla [▶] aumenta la velocidad de impresión un nivel.

En la tabla siguiente se muestra la relación entre el estado del piloto de velocidad de impresión y la velocidad de impresión.

Piloto	Velocidad de impresión (hojas/minuto)
 1 2 3 4 5	Aproximadamente 60
 1 2 3 4 5	Aproximadamente 80
 1 2 3 4 5	Aproximadamente 100
 1 2 3 4 5	Aproximadamente 110
 1 2 3 4 5	Aproximadamente 120
 1 2 3 4 5	Aproximadamente 150 ([Alta Velocidad] *)

* La velocidad de impresión cambia a 150 hojas/minuto con un solo toque de [Alta Velocidad] en la pantalla de impresión.



- ▶ Al utilizar el tambor 2 para la impresión de mono-color mientras el tambor 1 se retira con [Alta Velocidad] y papel con una longitud horizontal de menos de 364 mm (3 15/16 pulgadas), es posible que la posición de impresión no se estabilice.
- ▶ Al utilizar el tambor de impresión 2 para la impresión mono-color mientras se retira el tambor de impresión 1, no se puede utilizar [Alta Velocidad] cuando el tamaño estándar de papel es A4 retrato o B5.
- ▶ [Alta Velocidad] está disponible cuando la temperatura del tambor es de 15°C (59°F) o superior. Si el tambor está frío, aumente la temperatura de la sala o imprima a velocidad [5] un rato, y espere hasta que el tambor esté lo suficientemente caliente.
- ▶ Algunos tipos de papel pueden provocar un atasco de papel con facilidad. Al utilizar un papel de este tipo, imprima con una velocidad más baja.



- ▶ No puede utilizar [Alta Velocidad] con la siguiente función.
 - [Clasificación separador] (114).

Ajuste de la densidad de impresión [DENSITY]

Puede ajustar la densidad de impresión. Es posible ajustar la densidad de impresión no solo antes, sino también durante el proceso de impresión.



- ▶ Puede cambiar el ajuste por defecto en [Densidad impresión] (138) bajo [Admin.].
- ▶ Cuando [Ahorro tinta] (58) está activado, la densidad de impresión no se puede cambiar. (El piloto de densidad de impresión está DESACTIVADO).

1 Pulse la tecla [DENSITY] ([◀] o [▶]).



- Cada pulsación de la tecla [◀] reduce la densidad de impresión un nivel.
- Cada pulsación de la tecla [▶] aumenta la densidad de impresión un nivel.

El piloto de densidad de impresión muestra el nivel de densidad de impresión actual.

Ajuste de la posición de impresión [PRINT POSITION]

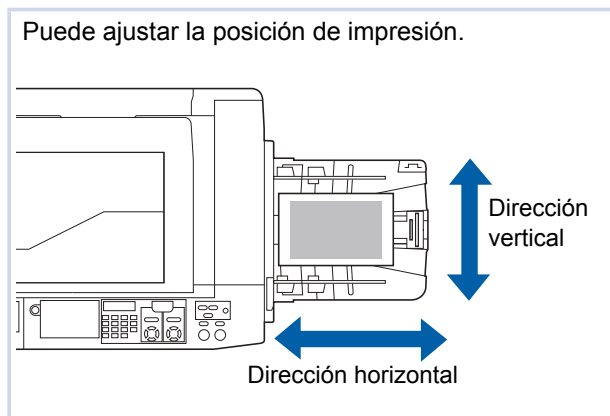

Ajuste de la posición de impresión para cada tambor

Puede ajustar la posición de impresión con las teclas [PRINT POSITION] en el panel de control.

Es posible ajustar la posición de impresión no solo antes, sino también durante el proceso de impresión.

1 Pulse las teclas [PRINT POSITION] ([▲], [▼], [◀] y [▶]) para el tambor que desee ajustar.

Cada pulsación de la tecla mueve la imagen impresa 0,5 mm (1/64 pulgadas).



- ▶ Pulse la tecla [→0←] para devolver la imagen impresa a la posición estándar.
- ▶ Para devolver la imagen impresa a la posición estándar durante el proceso de impresión, mantenga pulsada la tecla [→0←].
- ▶ Cuando [Modo ajuste fino] en la pantalla de pestaña [Funciones] está activado, puede ajustar la posición de impresión por aproximadamente 0,1 mm (1/254 pulgadas). Si no se muestra [Modo ajuste fino], consulte con su distribuidor o representante autorizado.

2 Compruebe la longitud desplazada.

La longitud que la imagen impresa se ha desplazado se muestra en la pantalla del panel táctil.

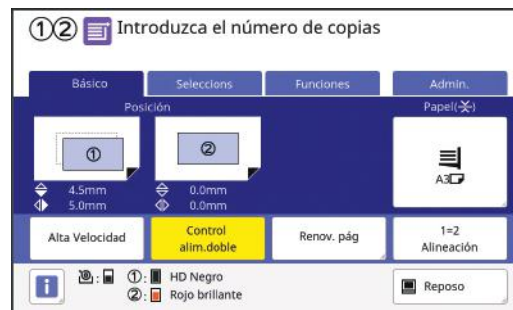

- ▶ La longitud desplazada que se muestra en la pantalla es un valor de referencia. Después del ajuste, pulse la tecla [PROOF] para comprobar el papel impreso.
- ▶ Justo después de ajustar la posición de impresión para solo uno de los tambores, es posible que la imagen residual de la posición de impresión anterior permanezca en la trayectoria de impresión. Esta imagen residual puede provocar una fluctuación en la impresión. En este caso, imprima varias hojas de la copia de prueba hasta que la imagen residual desaparezca.



- ▶ Si se realizan las operaciones siguientes, la posición de impresión se devuelve a la posición estándar.
 - Pulse la tecla [RESET].
 - Apague la alimentación.

Alineación de la posición de ambos tambores

- 1 Ajuste la posición de uno de los tambores.
- 2 En la pantalla de pestaña [Funciones], toque [1=2 Alineación].
- 3 En la pantalla de pestaña [Básico], confirme que las posiciones de ambos tambores están alineadas.



► Si ajusta de manera individual las posiciones de ambos tambores, las posiciones se alinean en la posición del tambor ajustada más recientemente.

Reducción de la compensación de tinta [Intervalo]

El papel impreso se genera a una velocidad alta en esta máquina. En función del papel, es posible que la tinta en una hoja impresa no se seque lo suficiente. La tinta puede manchar la cara trasera de la siguiente hoja impresa.

En este caso, defina un intervalo más largo hasta la generación de la siguiente hoja impresa. Esto ayuda a que la tinta se seque y evita una compensación.

Puede ajustar el intervalo hasta la generación de la siguiente hoja impresa utilizando las rotaciones de entintado del tambor.



► No puede utilizar esta función con la siguiente función.

- [Clasificación separador] (114)

- 1 Toque [Intervalo] en la pantalla de pestaña [Funciones].

- 2 Toque [ON].



- 3 Especifique el número para [Rotación salto].

Puede especificar el número para [Rotación salto] con uno de los métodos siguientes.

- Introduciendo un valor numérico mediante las teclas numéricas.
- Tocando [▲] o [▼].



► Pulse la tecla [C] para devolver el número a [1].

- 4 Toque [Aceptar].

Nueva creación de un master [Renov. pág]

Esta máquina almacena temporalmente una imagen que se utilizó para la última creación de masters.

Puede realizar la creación de masters con la imagen utilizando [Renov. pág]. Esta función es útil ya que no necesita colocar el original y realizar la configuración de nuevo.

Es posible que el master se deteriore durante el proceso de impresión de un volumen grande de hojas.

En este caso, al reemplazar el master por uno nuevo seleccionando [Renov. pág] con el ajuste actual inalterado, la calidad de impresión se puede mantener a un nivel constante.



► Tenga en cuenta que [Renov. pág] no está disponible en las condiciones siguientes.

- Nunca se ha realizado una creación de masters después de encender el interruptor de encendido de esta máquina.
- Después de pulsar la tecla [RESET].
- Una vez transcurrido el tiempo establecido en [Auto Borrado] (141).
- Después de realizar [Confidencial].
- Si se ha producido un error antes de finalizar la creación de masters.
- Después de realizar [Entintado Acción].*

* [Renov. pág] se puede realizar si se ha definido [Previsualización], [Superposición], [Marca] o [Sombra libro].

1 Toque [Renov. pág] en la pantalla de pestaña [Funciones].

■ En modo de color doble

Se muestra una pantalla para seleccionar el tambor.

Toque el botón del tambor para el que desea realizar [Renov. pág].

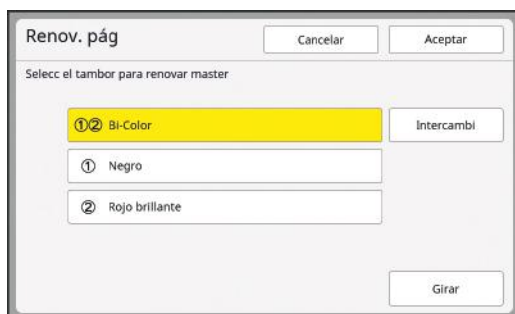

[Intercambi]:

Si toca [①② Bi-Color] en modo de color doble, [Intercambi] se activa (puede tocarlo). Cuando [Intercambi] está activado, los detalles de la creación de masters cambian entre los tamborres 1 y 2. (Esta opción es útil cuando el orden de los originales es incorrecto).



► Cuando se instala un tambor A4 / Letter, no puede tocar [Intercambi]. Cuando se instala un tambor A4 / Letter, se muestra [A4] en el botón para el tambor 1.

■ En modo de mono-color

No se muestran las opciones del tambor.

El tambor que se está utilizando en modo de mono-color es el objetivo de [Renov. pág].

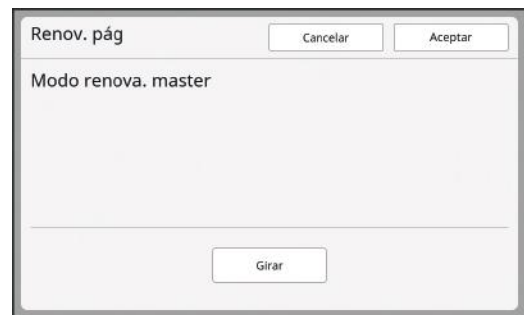

2 Toque [Girar] según sea necesario.



► Cuando se instala un tambor A4 / Letter y se selecciona [Bi-Color], no puede tocar [Girar]. Cuando se instala un tambor A4 / Letter, se muestra [A4] en el botón para el tambor 1.



► El ajuste [Girar] que se especifica en esta pantalla también se aplica a [Renovac pág auto].

3 Toque [Aceptar].

Nueva creación automática de un master [Renovac pág auto]

Al imprimir un volumen grande de hojas, como por ejemplo miles de hojas, es posible que el master se deteriore durante el proceso de impresión. Si [Renovac pág auto] está activado, el master se vuelve a crear automáticamente cada vez que se ha imprimido el número especificado de hojas. Por tanto, el proceso de impresión puede continuar. Al reemplazar el master por uno nuevo antes de que se deteriore, la calidad de impresión se puede mantener a un nivel constante.



► Es necesario seleccionar [ON] para [Renovac pág auto] (📖 142) bajo [Admin.].

1 Toque [Renovación pág auto] en la pantalla de pestaña [Funciones].



- [Renovac pág auto] se desactiva en los casos siguientes.
 - Cuando [Programas] está activado.
 - Cuando se ha pulsado la tecla [RESET].
 - Cuando se muestra la pantalla básica de creación de masters para los datos del siguiente original.
- El ajuste [Girar] que se especifica en la pantalla [Renov. pág] (📖 100) también se aplica a [Renovac pág auto].

Sustitución de una de las páginas [Master una cara] (modo de color doble)

Durante la impresión de color doble, puede sustituir el original y volver a crear un master solo para uno de los tambores.

Por ejemplo, esta operación es útil para crear folletos que tienen la misma sección de introducción de producto con distinta información de tienda.

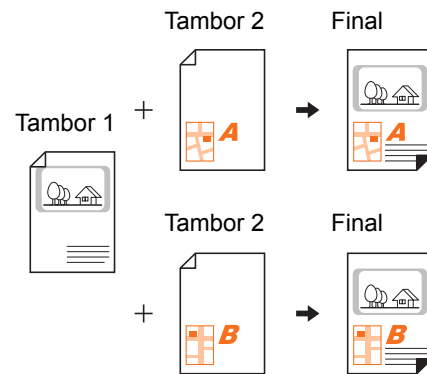

1 Realice la impresión de color doble.

(📖 35 “Impresión de originales en papel”)

2 Toque [Una cara Crea mast.] en la pantalla de pestaña [Funciones].

3 Toque el botón para el tambor en el que se ha sustituido el original.



- Cuando se instala un tambor A4 / Letter como el tambor 1, se muestra [A4] en el lado del botón ①.

4 Coloque el original de sustitución.

(📖 33 “Colocación de originales”)

5 Defina las condiciones de creación de masters.

Defina las condiciones de creación de masters para el original de sustitución según sea necesario. Si no se realiza ningún cambio concreto, se aplican las mismas condiciones que para la impresión en el paso 1.

(📖 52 “Funciones para la creación de masters”)

6 Pulse la tecla [START].

Se crea un master para el original de sustitución y se imprime una copia de prueba. El resto del procedimiento es el mismo que la operación de impresión normal de originales en papel.

( 35 “Impresión de originales en papel”)

Ajuste de las condiciones de alimentación y recepción del papel [Ctrl Papel esp.]

Puede ajustar las condiciones de alimentación y recepción del papel al utilizar papel especial o cuando las imágenes impresas carecen de uniformidad o están borrosas.



► Para obtener información sobre los valores de ajuste adecuados, consulte con su distribuidor o representante autorizado.

Ajuste de alimentación del papel para papel especial

Puede ajustar las condiciones de alimentación del papel en función de las características del papel.

1 Toque [Ctrl Papel especial] en la pantalla de pestaña [Funciones].

2 Toque [Aj. entrada papel].

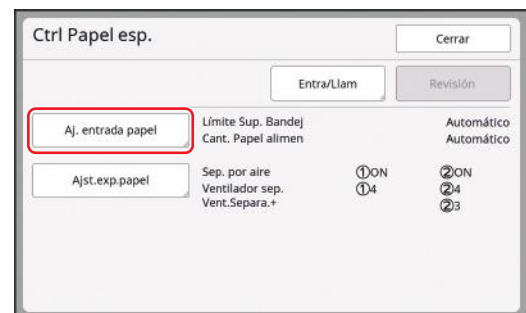

3 Toque [Manual].

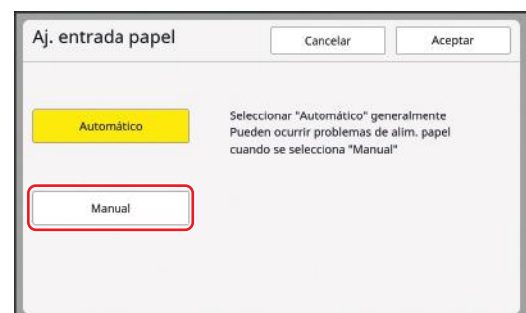

4 Configure cada elemento según sea necesario.



Toque [Específico] para especificar [Sincroniza ON embrag] y [Sincroniz OFF embrag].

5 Toque [Aceptar].

Se muestra la pantalla [Ctrl Papel esp.].

► Resulta útil registrar los valores de ajuste que ha configurado. (📖 103 “Registro de los valores de ajuste”)

6 Toque [Cerrar].

Ajuste de recepción del papel para papel especial

Puede ajustar las condiciones de recepción del papel en función de las características de la imagen impresa y el papel.

► Puede cambiar el ajuste por defecto en [Ajst.exp.papel] (📖 139) bajo [Admin.].

1 Toque [Ctrl Papel especial] en la pantalla de pestaña [Funciones].

2 Toque [Ajst.exp.papel].

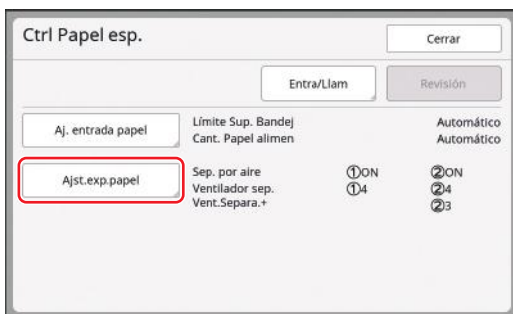

3 Configure cada elemento según sea necesario.



4 Toque [Aceptar].

Se muestra la pantalla [Ctrl Papel esp.].

► Resulta útil registrar los valores de ajuste que ha configurado. (📖 103 “Registro de los valores de ajuste”)

5 Toque [Cerrar].

Registro de los valores de ajuste

Resulta útil registrar los valores de ajuste que ha configurado en [Aj. entrada papel] y [Ajst.exp.papel] como los valores que se pueden utilizar de forma repetida.

1 Cambie los ajustes para [Aj. entrada papel] y [Ajst.exp.papel].

Para obtener información sobre el procedimiento para realizar ajustes, consulte 📖 102.

2 Toque [Entra/Llam].

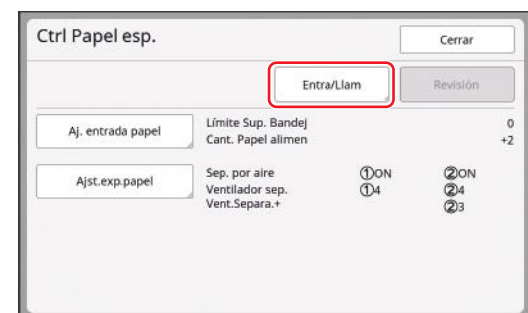

3 Toque un botón para el que no se haya registrado ningún valor.

El botón para el que no se ha registrado ningún valor se indica con una línea sólida. (No puede tocar un botón atenuado ya que los ajustes ya se han registrado).

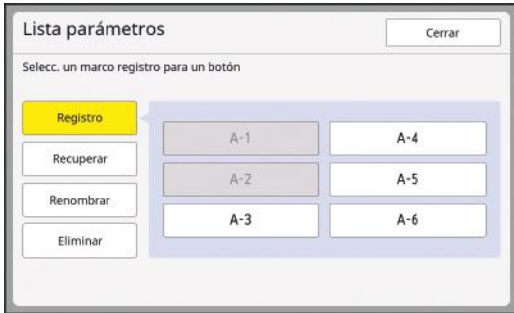

4 Toque [Aceptar] en la pantalla de confirmación.

Los valores de ajuste que ha configurado se registran, y se muestra la pantalla [Lista parámetros].



- Puede cambiar el nombre de los valores de ajuste registrados. (105 "Cambio del nombre de valores de ajuste")

5 Toque [Cerrar].

Se muestra la pantalla [Ctrl Papel esp.].

Recuperación de los valores de ajuste

1 Toque [Ctrl Papel especial] en la pantalla de pestaña [Funciones].

2 Toque [Entra/Llam].

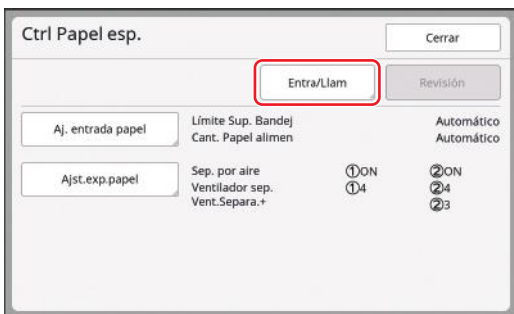

3 Toque [Recuperar].



4 Toque el botón para los ajustes que desea recuperar.

Se muestra la pantalla [Ctrl Papel esp.]. Compruebe que se muestra el nombre de los valores de ajuste recuperados.

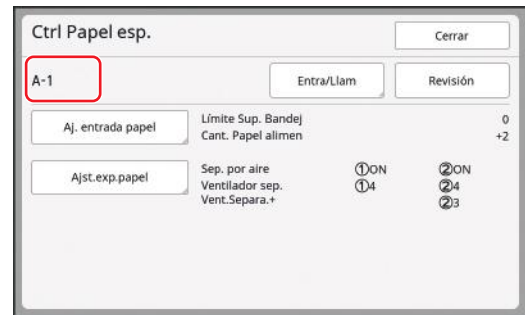

- Puede cambiar y sobrescribir los ajustes de los valores de ajuste que ha recuperado. (104 "Cambio de los ajustes de los valores de ajuste")

Cambio de los ajustes de los valores de ajuste

1 Recupere los valores de ajuste.

Realice los pasos 1 al 4 en "Recuperación de los valores de ajuste".

2 Cambie los ajustes para [Aj. entrada papel] y [Ajst.exp.papel].

Para obtener información sobre el procedimiento para realizar ajustes, consulte 102.

3 Toque [Revisión].

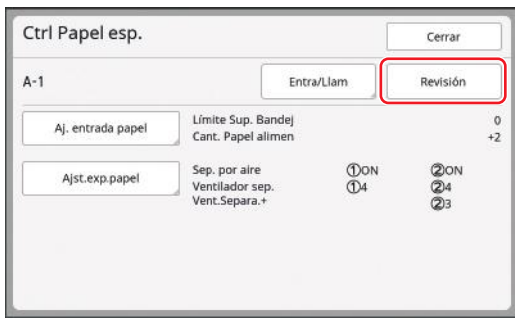

4 Toque [Aceptar] en la pantalla de confirmación.

Los valores de ajuste cambiados se sobrescriben, y se muestra la pantalla [Ctrl Papel esp.].

Cambio del nombre de valores de ajuste

1 Toque [Ctrl Papel especial] en la pantalla de pestaña [Funciones].

2 Toque [Entra/Llam].

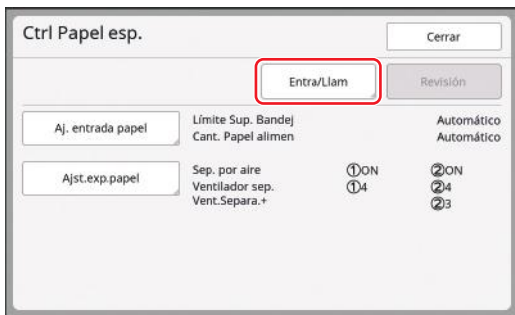

3 Toque [Renombrar].

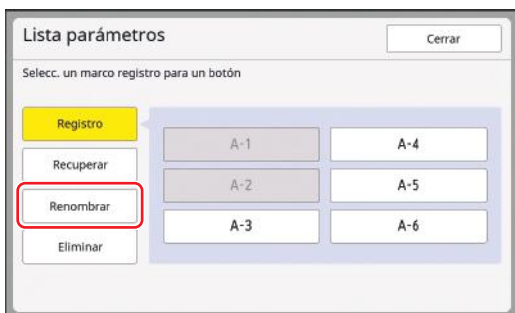

4 Toque el botón cuyo nombre desea cambiar.

5 Cambie el nombre.

(27 "Pantalla [Renombrar]")

6 Tras introducir un nuevo nombre, toque [Aceptar].

Se muestra la pantalla [Lista parámetros].

7 Toque [Cerrar].

Se muestra la pantalla [Ctrl Papel esp.].



► Si el nombre no cabe en el área de visualización, la última parte del nombre se muestra como "...".

Borrado de los valores de ajuste

1 Toque [Ctrl Papel especial] en la pantalla de pestaña [Funciones].

2 Toque [Entra/Llam].

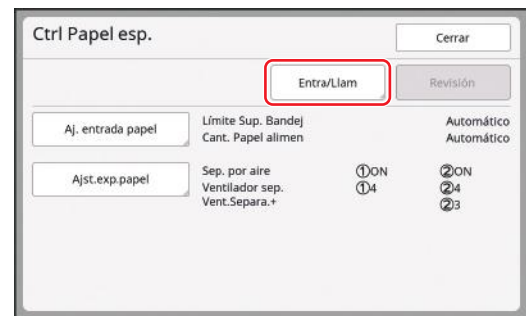

3 Toque [Eliminar].



4 Toque el botón que desea borrar.

5 Toque [Aceptar] en la pantalla de confirmación.

Se muestra la pantalla [Lista parámetros].

6 Toque [Cerrar].

Se muestra la pantalla [Ctrl Papel esp.].

Ajuste de la posición de las alas de expulsión del papel [Aj. alas expulsión]

Las alas de expulsión del papel se utilizan para expulsar el papel impreso hacia la bandeja de recepción del papel. Normalmente, la posición de las alas de expulsión del papel se ajusta automáticamente en función del tamaño de papel y la selección de la posición de la palanca de ajuste de alimentación de papel (📖 30).

Cuando se utilice papel para el que la posición no se pueda ajustar automáticamente, active [Aj. alas expulsión]. Las alas de expulsión del papel se desplazan a una posición especial.

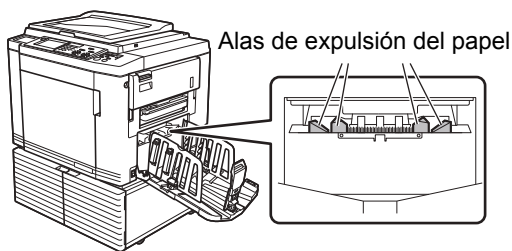

► Si no se muestra [Aj. alas expulsión], se necesitan ajustes especiales. Para obtener más información, consulte con su distribuidor o representante autorizado.



► Puede cambiar el ajuste por defecto en [Ajuste alas expul.] (📖 139) bajo [Admin.].

1 Toque [Aj. alas expulsión] en la pantalla de pestaña [Funciones].

Monitorización del estado de alimentación [Control alim.doble]

Esta máquina está equipada con la función [Control alim.doble], que detiene automáticamente la impresión cuando se detecta la alimentación de hojas de papel superpuestas (alimentación doble). [Control alim.doble] está activado como un ajuste por defecto de fábrica.

Sin embargo, debido a que esta función está definida para tipos de papel normal, es posible que detecte algunos estados de papel como un error aunque no se produzca la alimentación doble.

Para evitar este tipo de detección errónea, DESACTIVE [Control alim.doble] en los casos siguientes:

- Se muestra un error [Control alim.doble] de forma repetida cuando no se produce alimentación doble.
- Se utiliza papel con un color de fondo oscuro (como negro, rojo o azul intenso).
- El lado trasero del papel ya está impreso.



► Puede cambiar el ajuste por defecto en [Control alim.doble] (📖 139) bajo [Admin.].

1 Toque [Control alim.doble] en la pantalla de pestaña [Funciones].



Capítulo 5

Funciones útiles

Funciones útiles

Para ver información detallada y el procedimiento de ajuste de cada función, consulte las páginas que se especifican como referencia.

[Programas] (📖 108)

Puede separar y ordenar el papel impreso por un número especificado de hojas.

[Clasificación separador] (📖 114)

Puede utilizar el papel colocado en la bandeja de alimentación de papel como separadores para ordenar papeles impresos.

[Separación a cinta] (📖 115)

Puede ordenar el papel impreso. (El separador de trabajos opcional es necesario).

[Memoria T.] (📖 115)

Puede registrar un conjunto de ajustes necesarios.

[Reservación] (📖 117)

Puede evitar la impresión no deseada de datos que se reciben desde el ordenador.

[Entintado Acción] (📖 118)

Cuando el tambor no se ha utilizado durante un período prolongado, puede reducir la tinta borrosa al principio de la impresión.

[Confidencial] (📖 119)

Puede descartar el master que ya se ha utilizado.

[Mi acceso directo] (📖 120)

Puede seleccionar funciones para registrarlas en el área de acceso directo de cada usuario.

[Visualiza contador] (📖 121)

Puede comprobar los resultados acumulados para el recuento de procesos de creación de masters y el número de copias que se han impreso.

[Informe cont. ID] (📖 122)

Puede generar los resultados totales para el recuento de procesos de creación de masters y el número de copias impresas.

[Servicio info. Mail] (📖 126)

Puede enviar el historial de operaciones de esta máquina a direcciones de e-mail que se han especificado de antemano.

[Editor]

Esta función escanea originales en papel y luego edita los originales escaneados y separa los colores.

Para obtener más información, consulte la Guía del usuario para el Editor de RISO.

Impresión de originales ordenados [Programas]

Puede separar el número de copias que se van a imprimir para cada juego o cada original. Cuando el proceso de impresión se detiene durante unos segundos tras la impresión del número especificado de copias (para cada juego o cada original), puede ordenar el papel impreso.



- ▶ No puede utilizar esta función con [Renovac pág auto] (📖 101).
- ▶ Esta función es útil cuando se utiliza con [Clasificación separador] (📖 114), porque el papel impreso se ordena en función de cada separación especificada con un separador.
- ▶ Esta función es útil cuando se utiliza con [Separación a cinta] (📖 115), porque el papel impreso se ordena en función de cada separación especificada con una cinta. Se necesita el separador de trabajos opcional para utilizar [Separación a cinta].

■ Tipos de [Programas]

[Modo página única]:

Puede configurar el número de copias que se van a imprimir a partir de un original simple para cada “juego”.

Los “juegos” se pueden organizar en un “grupo”.

Es posible configurar un máximo de 9999 copias × 99 juegos × 150 grupos.

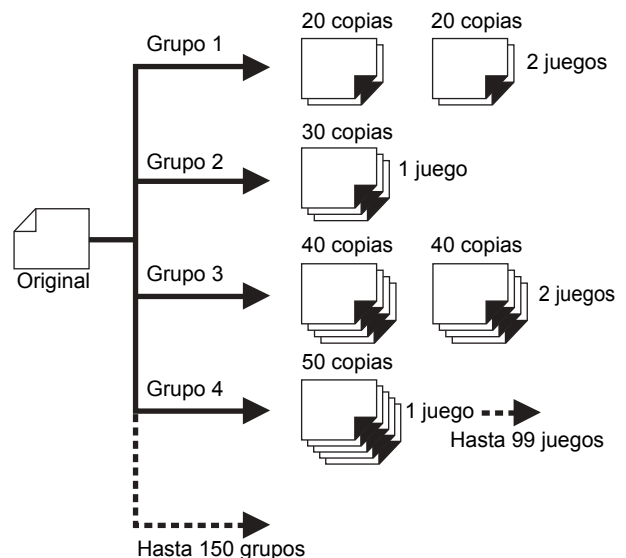

[Modo multipágina]:

Puede configurar distintos números de copias para varios originales. Es posible configurar un máximo de 9999 copias × 20 originales.

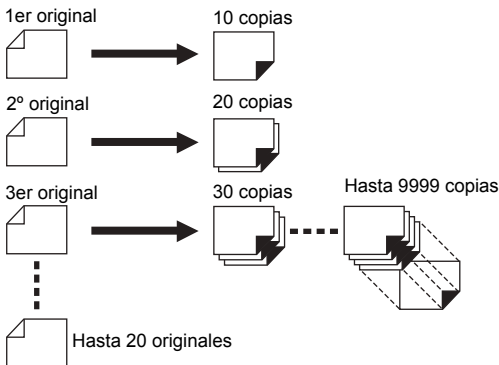

[Combinar]:

Realice la impresión de mono-color utilizando el tambor 1 con el número de copias especificadas para cada “grupo”. A continuación, en la interrupción entre los grupos, realice la impresión de color doble con el master del tambor 2 sobreimpreso.

Por ejemplo, esta función es útil cuando desea crear hojas de respuestas para estudiantes (mono-color) para el número de estudiantes y una hoja de respuestas con respuestas para los profesores (color doble). Es posible configurar un máximo de 9999 hojas (total de impresión de mono-color y color doble) × 150 grupos.

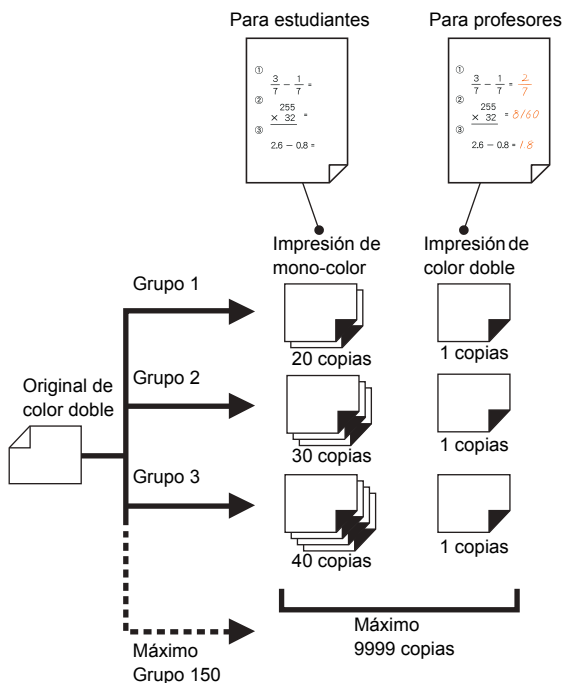

- ▶ **[Combinar]** es una función exclusiva del modo de color doble.
- ▶ Para utilizar **[Combinar]**, necesita preparar dos originales o separar un original en dos colores.

Al separar el original, utilice una de las funciones siguientes junto con **[Combinar]**:

- **[Separación]** (📖 59)
- **[Prev. rec.]** (📖 69)
- **[Editor]**

■ Cómo utilizar [Programas]

Existen los dos métodos siguientes.

- Para impresión sin registrar ajustes de programa (📖 109 “Ajuste de [Modo página única]”) (📖 110 “Ajuste de [Modo multipágina]”) (📖 111 “Ajuste de [Combinar] (modo de color doble)”))
- Para impresión recuperando un ajuste de [Programas] registrado (📖 112 “Recuperación de [Programas]”)

Ajuste de [Modo página única]

1 Toque [Programas] en la pantalla de pestaña [Funciones].

Se muestra la pantalla [Tipo de programa].



- ▶ También puede visualizar la pantalla [Tipo de programa] pulsando la tecla [P].

2 Toque [Simple].

3 Introduzca un valor en [Cps.] utilizando las teclas numéricas.

Puede introducir un valor en el campo de entrada activo.

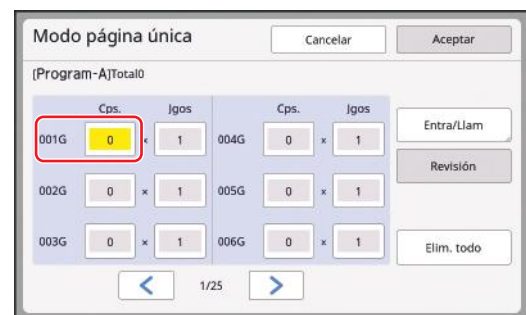

4 Cambie el objetivo de la entrada a [Jgos].

- Puede cambiar el objetivo de la entrada pulsando la tecla [x] o la tecla [*].
- También se puede seleccionar el campo de entrada tocando directamente el objetivo.

5 Introduzca un valor en [Jgos] utilizando las teclas numéricas.

6 Cambie el objetivo de la entrada al siguiente grupo.

- Pulse la tecla [+] o la tecla [*].
- También se puede seleccionar el campo de entrada tocando directamente el objetivo. Repita los pasos 3 al 6 según sea necesario.



- ▶ Para eliminar todos los valores introducidos, toque [Elim. todo].
- ▶ El total del número introducido de copias se muestra en la parte superior de la pantalla.



- ▶ Si desea registrar los programas que están configurados en esta pantalla, toque [Entra/Llam] antes que [Aceptar].
A continuación, vaya al paso 3 en “Registro de [Programas]” (112).

7 Toque [Aceptar].

Se muestra la pantalla básica. Al pulsar la tecla [START], la impresión se realiza en función del programa que haya configurado.



- ▶ La impresión se realiza en el orden inverso de registro desde el último grupo. (Ejemplo: [003G] -> [002G] -> [001G])
En este caso, [001G] se imprime en la parte superior del papel impreso en la bandeja de recepción del papel.

Ajuste de [Modo multipágina]

1 Toque [Programas] en la pantalla de pestaña [Funciones].

Se muestra la pantalla [Tipo de programa].



- ▶ También puede visualizar la pantalla [Tipo de programa] pulsando la tecla [P].

2 Toque [Multiple].

3 Introduzca un valor en [Cps.] utilizando las teclas numéricas.

Puede introducir un valor en el campo de entrada activo.

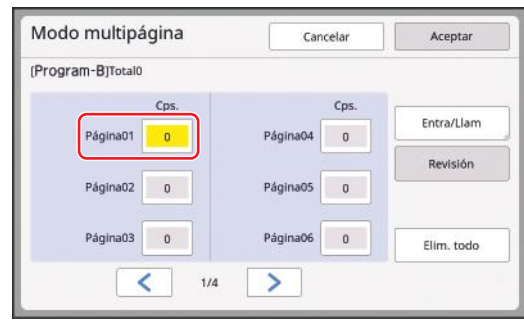

4 Cambie el objetivo de la entrada al siguiente campo.

- Pulse la tecla [+] o la tecla [*].
- También se puede seleccionar el campo de entrada tocando directamente el objetivo. Repita los pasos 3 al 4 según sea necesario.



- ▶ Para eliminar todos los valores introducidos, toque [Elim. todo].
- ▶ El total del número introducido de copias se muestra en la parte superior de la pantalla.



- ▶ Si desea registrar los programas que están configurados en esta pantalla, toque [Entra/Llam] antes que [Aceptar].
A continuación, vaya al paso 3 en “Registro de [Programas]” (112).

5 Toque [Aceptar].

Se muestra la pantalla básica. Al pulsar la tecla [START], la impresión se puede realizar en función del programa que haya configurado.

-  ▶ Cuando el alimentador automático de documentos opcional no está instalado, la impresión se realiza desde el último original en orden inverso. (Ejemplo: [Página 03] -> [Página 02] -> [Página 01])
- ▶ Cuando el alimentador automático de documentos opcional está instalado, la impresión se realiza desde el primer original. (Por ejemplo, [Página 01] -> [Página 02] -> [Página 03])

Ajuste de [Combinar] (modo de color doble)

1 Toque [Programas] en la pantalla de pestaña [Funciones].

Se muestra la pantalla [Tipo de programa].

-  ▶ También puede visualizar la pantalla [Tipo de programa] pulsando la tecla [P].

2 Toque [Combinar].

3 Introduzca el número de copias que desea imprimir con el tambor 1.

Puede introducir un valor en el campo de entrada activo.

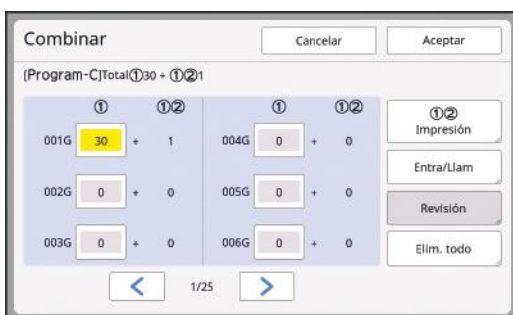

4 Cambie el objetivo de la entrada al siguiente campo.

- Pulse la tecla [+] o la tecla [*].
- También se puede seleccionar el campo de entrada tocando directamente el objetivo. Repita los pasos 3 al 4 según sea necesario.

-  ▶ Para eliminar todos los valores introducidos, toque [Elim. todo].

5 Toque [Impresión].



- ▶ Los pasos 5 al 7 no son necesarios si no cambia el número de copias impresas en color doble.

6 Defina el número de copias impresas en color doble.



- Toque [Mismo núm. que 1] si desea imprimir el mismo número de copias en color doble que en mono-color.
- Si el número de copias impresas en color doble es distinto del de mono-color, toque [^] y [v] o introduzca el valor con las teclas numéricas.

7 Toque [Aceptar].

Se muestra la pantalla de ajuste [Combinar].



- ▶ Si desea registrar los programas, toque [Entra/Llam] antes de continuar con el paso 8. A continuación, vaya al paso 3 en "Registro de [Programas]" (112).

8 Toque [Aceptar].

Se muestra la pantalla básica.

Al pulsar la tecla [START], la impresión se puede realizar en función del programa que haya configurado.



- ▶ La impresión se realiza en orden desde el último grupo. (Por ejemplo, [003G] -> [002G] -> [001G]) En este caso, [001G] se imprime en la parte superior del papel impreso en la bandeja de recepción del papel.

■ Al imprimir desde un ordenador

Cuando se ha definido [Impresión de combinación] en el controlador de la impresora, esta máquina se detiene tras la creación de masters de la primera página. Se muestra la pantalla de ajuste [Combinar] en el panel de control. Defina el número de copias impresas para cada grupo. Tras realizar el ajuste, pulse la tecla [START] para iniciar la impresión.

Para la segunda y posteriores páginas, esta máquina se detiene de acuerdo con el tiempo especificado en el ajuste de [Proceso aut.]. Si esta máquina no se detiene, el contenido que se define en la primera página se aplica a las páginas posteriores.

Cancelación de [Programas]

1 Toque [Programas] en la pantalla de pestaña [Funciones].

Se muestra la pantalla [Tipo de programa].



► También puede visualizar la pantalla [Tipo de programa] pulsando la tecla [P].

2 Toque [Cancelar].

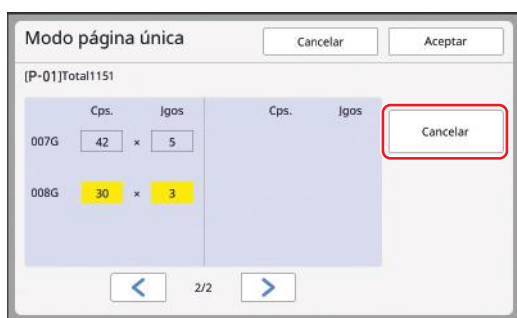

3 Toque [Aceptar].

Registro de [Programas]

Resulta útil si registra un programa que se utiliza con frecuencia.

Puede registrar un total de 12 programas de [Modo página única], [Modo multipágina] y [Combinar].

1 Configure un programa.

Realice uno de los siguientes ajustes.

- Pasos 1 al 6 en "Ajuste de [Modo página única]" (109)
- Pasos 1 al 4 en "Ajuste de [Modo multipágina]" (110)
- Pasos 1 al 7 en "Ajuste de [Combinar] (modo de color doble)" (111)

2 Toque [Entra/Llam].

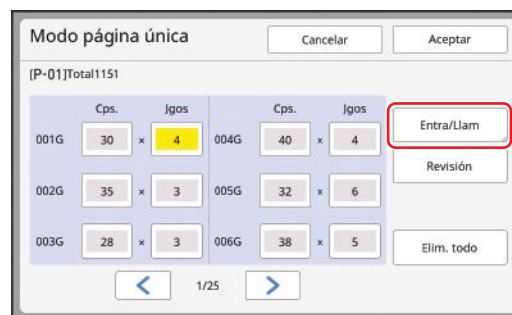

3 Toque un botón para el que no se haya registrado ningún valor.

El botón para el que no se ha registrado ningún valor se indica con una línea sólida. (No puede tocar un botón atenuado ya que los ajustes ya se han registrado).

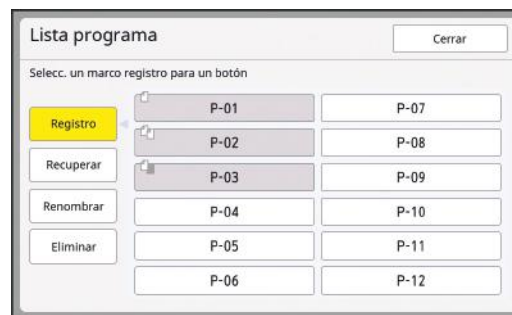

Se muestra una pantalla de confirmación.

4 Toque [Aceptar] en la pantalla de confirmación.

El programa que ha configurado se registra, y se muestra la pantalla [Lista programa].



► Puede cambiar el nombre del programa registrado.
(113 "Cambio del nombre de [Programas]")

5 Toque [Cerrar].

Se muestra la pantalla de ajuste [Programas].

- Al tocar [Aceptar], la impresión se puede realizar en función de los ajustes de programa registrados.
- Al tocar [Cancelar], se muestra la pantalla básica con los elementos restantes de [Programas] desactivados.

Recuperación de [Programas]

1 Toque [Programas] en la pantalla de pestaña [Funciones].





Se muestra la pantalla [Tipo de programa].

 ▶ También puede visualizar la pantalla [Tipo de programa] pulsando la tecla [P].

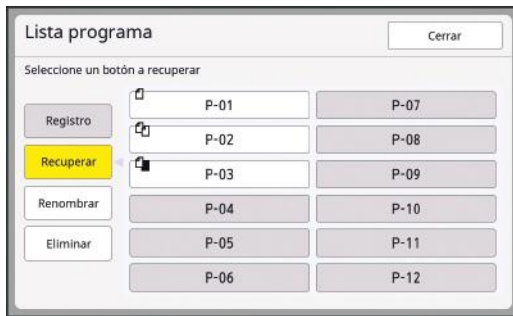
2 Toque [Lista programa].

3 Toque el botón para los ajustes que desea recuperar.



 ▶ El icono en el botón indica el tipo de programa.
 : [Modo página única]
 : [Modo multipágina]
 : [Combinar]

4 Toque [Aceptar] en la pantalla de confirmación.

Se muestra la pantalla básica.
 Al pulsar la tecla [START], la impresión se realiza en función del programa que haya configurado.

Cambio de los ajustes de [Programas]

1 Recuperar un programa.

Realice los pasos 1 al 3 en “Recuperación de [Programas]”.

2 Cambie los ajustes del programa.

Cambie el número de copias y el número de juegos.

3 Toque [Revisión].

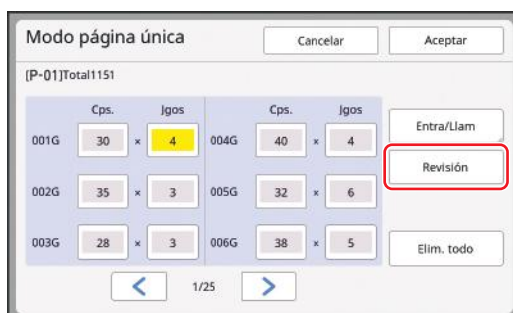

4 Toque [Aceptar] en la pantalla de confirmación.

Se muestra la pantalla de ajuste [Programas].
 • Al tocar [Aceptar], la impresión se puede realizar en función de los ajustes de programa cambiados.
 • Al tocar [Cancelar], se muestra la pantalla básica con los elementos restantes de [Programas] desactivados.

Cambio del nombre de [Programas]

1 Toque [Programas] en la pantalla de pestaña [Funciones].

Se muestra la pantalla [Tipo de programa].

 ▶ También puede visualizar la pantalla [Tipo de programa] pulsando la tecla [P].

2 Toque [Lista programa].

3 Toque [Renombrar].

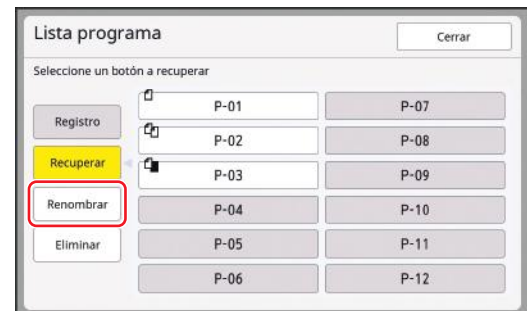

5

4 Toque el botón cuyo nombre desea cambiar.

5 Cambie el nombre.

( 27 “Pantalla [Renombrar]”)

6 Tras introducir un nuevo nombre, toque [Aceptar].

Se muestra la pantalla de ajuste [Lista programa].

 ▶ Si el nombre no cabe en el área de visualización, la última parte del nombre se muestra como “...”.

7 Toque [Cerrar].

Se muestra la pantalla de ajuste [Tipo de programa].

8 Toque [Cerrar].

Se muestra la pantalla básica.

Borrado de [Programas]

1 Toque [Programas] en la pantalla de pestaña [Funciones].

Se muestra la pantalla [Tipo de programa].



► También puede visualizar la pantalla [Tipo de programa] pulsando la tecla [P].

2 Toque [Lista programa].

3 Toque [Eliminar].

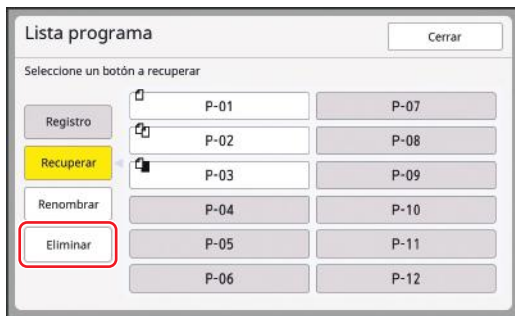

4 Toque el botón que desea borrar.

5 Toque [Aceptar] en la pantalla de confirmación.

Se muestra la pantalla de ajuste [Lista programa].

6 Toque [Cerrar].

Se muestra la pantalla de ajuste [Tipo de programa].

7 Toque [Cerrar].

Se muestra la pantalla básica.

Inserción de un separador [Clasificación separador]

Puede utilizar el papel colocado en la bandeja de alimentación de papel como separadores para ordenar papeles impresos.

- Al imprimir con [Proceso automático] activado después de colocar originales en el alimentador automático de documentos, active [Clasificación separador] para insertar un separador (hoja en blanco) cada vez que el original cambie.
- Cuando utilice [Programas] (📖 108) junto con [Clasificación separador], se inserta un separador (hoja en blanco) entre cada separación de la impresión.
- Si se utiliza con [Renovac pág auto] (📖 101), se inserta un separador (hoja en blanco) antes de volver a realizar la creación de masters.



► [Clasificación separador] se puede utilizar cuando los papeles siguientes se colocan en la bandeja de alimentación de papel:

(Tamaños estándar)

MH9350: A3, B4, A4 o Foolscap

MH9450: Ledger, Legal o Letter

(Tamaños personalizados)

210 mm × 315 mm a 320 mm × 432 mm

(8 1/4 pulgadas × 12 13/32 pulgadas a

12 19/32 pulgadas × 17 pulgadas)

► Es posible que los separadores y papeles impresos se manchen de tinta.



► Esta función solo funciona cuando [Programas] (📖 108) o [Proceso automático] (📖 28) está [ON].

► No puede utilizar esta función con las siguientes funciones.

- [Intervalo] (📖 99).

- [Separación a cinta] (📖 115).

- [Alta Velocidad] bajo [SPEED] (📖 96).

► Puede cambiar el ajuste por defecto en [Ajustes clas. sep.] (📖 139) bajo [Admin.].

1 Toque [Clasificación separador] en la pantalla de pestaña [Funciones].

Uso del separador de trabajos [Separación a cinta]

Puede utilizar la función [Separación a cinta] después de instalar el separador de trabajos opcional.

- Al imprimir con [Proceso automático] activado después de colocar originales en el alimentador automático de documentos, active [Separación a cinta] para insertar un fragmento de cinta cada vez que el original cambie.
- Cuando también utilice [Programas] (📖 108) de forma conjunta, se inserta un fragmento de cinta en cada separación de la impresión.
- Si se utiliza con [Renovac pág auto] (📖 101), se inserta un fragmento de cinta antes de volver a realizar la creación de masters.

Para obtener más información, consulte la Guía del usuario para el separador de trabajos.



- ▶ Esta función solo funciona cuando [Programas] (📖 108) o [Proceso automático] (📖 28) está [ON].
- ▶ No puede utilizar esta función con la siguiente función.
 - [Clasificación separador] (📖 114)
- ▶ Puede cambiar el ajuste por defecto en [Separación a cinta] (📖 138) bajo [Admin.].

1 Toque [Separación a cinta] en la pantalla de pestaña [Funciones].

Uso de los ajustes registrados [Memoria T.]

Puede registrar un conjunto de ajustes necesarios. Esta función es útil ya que se pueden recuperar los mismos ajustes para su uso.

Registro de [Memoria T.]

1 Configure las funciones necesarias.

- (📖 52 "Funciones para la creación de masters")
- (📖 96 "Funciones para imprimir")
- (📖 108 "Funciones útiles")

2 Toque [Memoria T.] en la pantalla de pestaña [Funciones].

Se muestra la pantalla [Memoria T.].



- ▶ También puede visualizar la pantalla [Memoria T.] pulsando la tecla [*].

3 Toque un botón para el que no se haya registrado ningún valor.

5



- ▶ No puede tocar un botón atenuado ya que los ajustes ya se han registrado.

4 Compruebe los ajustes.



Toque [▼] para comprobar todos los elementos hasta el final de la lista.



- ▶ Cuando desee cambiar el ajuste para cualquier función, toque [Cancelar] y luego [Cerrar] para volver a la pantalla básica. A continuación, revise el ajuste de la función.

5 Toque [Aceptar].

Se muestra la pantalla [Memoria T.].

6 Toque [Cerrar].

Se muestra la pantalla básica.

Recuperación de [Memoria T.]

1 Toque [Memoria T.] en la pantalla de pestaña [Funciones].

Se muestra la pantalla [Memoria T.].



- ▶ También puede visualizar la pantalla [Memoria T.] pulsando la tecla [✖].

2 Toque [Recuperar].

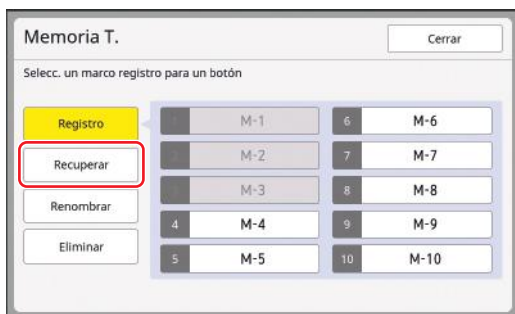

3 Toque el botón para los ajustes que desea recuperar.

Se muestra la pantalla [Comprobar estado].



- ▶ También puede visualizar la pantalla [Comprobar estado] pulsando las teclas numéricas correspondientes al número de memoria relevante.
 - Números [1] al [9]: pulse la tecla correspondiente del “1” al “9”.
 - Número [10]: pulse la tecla “0”.

4 Compruebe los ajustes.

5 Toque [Aceptar].

Los ajustes se aplican y luego se muestra la pantalla básica.

Cambio del nombre de [Memoria T.]

1 Toque [Memoria T.] en la pantalla de pestaña [Funciones].

Se muestra la pantalla [Memoria T.].



- ▶ También puede visualizar la pantalla [Memoria T.] pulsando la tecla [✖].

2 Toque [Renombrar].



3 Toque el botón cuyo nombre desea cambiar.

4 Cambie el nombre.

([📖 27](#) “Pantalla [Renombrar]”)

5 Tras introducir un nuevo nombre, toque [Aceptar].

Se muestra la pantalla [Memoria T.].



- ▶ Si el nombre no cabe en el área de visualización, la última parte del nombre se muestra como “...”.

6 Toque [Cerrar].

Se muestra la pantalla básica.

Borrado de [Memoria T.]

1 Toque [Memoria T.] en la pantalla de pestaña [Funciones].

Se muestra la pantalla [Memoria T.].



- ▶ También puede visualizar la pantalla [Memoria T.] pulsando la tecla [✖].

2 Toque [Eliminar].



3 Toque el botón que desea borrar.

Se muestra la pantalla [Comprobar estado].

4 Compruebe los ajustes.

Compruebe si el ajuste se puede borrar.

5 Toque [Aceptar].

Se muestra la pantalla [Memoria T.].

6 Toque [Cerrar].

Se muestra la pantalla básica.

Ampliación del período de reserva [Reservación]

Esta función resulta útil cuando esta máquina está conectada a un ordenador.

Durante la operación de impresión en esta máquina, otra persona puede enviar una instrucción de impresión para los datos del original desde un ordenador. Aunque esta máquina no se haya tocado tras la detención de la operación, la creación de masters de los datos del original recibidos no se inicia hasta que transcurra un período de tiempo determinado. Este período de tiempo determinado se denomina "Período reserva".

Una vez transcurrido el período de reserva, se inicia otra creación de masters de los datos del original. El resultado es que se descarta el master que está en uso.

El valor por defecto de fábrica del período de reserva es 15 segundos. Puede ampliar este período en la pantalla [Admin.] hasta un máximo de 60 segundos. Cuando desee continuar la operación de impresión con el master que utiliza actualmente, active [Reservación]. Puede ampliar el período de reserva hasta un máximo de 30 minutos.



- ▶ Puede cambiar el período de reserva en [Período reserva] (📖 141) bajo [Admin.].
- ▶ Puede cambiar el tiempo ampliado cuando [Reservación] está activado en [Ej. Períod reserva] (📖 141) bajo [Admin.].

5

■ El período de reserva no empieza a contar durante las operaciones siguientes.

- Mientras hay una operación (creación de masters, proceso de impresión, etc.) en curso en esta máquina.
- Mientras se utiliza cualquier tecla o botón del panel de control.
- Mientras se muestra una pantalla de ajuste.
- Mientras se muestra un error o una pantalla de aviso.
- Hasta 3 minutos después de que cambie al modo de creación de masters.

■ Las funciones siguientes no se realizan durante el período ampliado del período de reserva.

- [Standby] (📖 143), [Power OFF] (📖 141): Estas funciones se realizan basándose en el tiempo medido desde el final del período que se ha establecido en [Reservación].
- [Horario desconex.] (📖 141): Esta función no se realiza hasta la hora establecida del siguiente día.

1 Toque [Reservación] en la pantalla de pestaña [Funciones].



- ▶ Si desea imprimir datos del original durante el [Período reserva], toque [Pausa] (📖 41) en la pantalla de pestaña [Básico].

Prevención de tinta borrosa [Entintado Acción]

Cuando esta máquina no se ha utilizado durante un período prolongado o después de reemplazar el tambor, es posible que al principio de la impresión varias hojas aparezcan descoloridas. Al activar [Entintado Acción], se realiza la operación para garantizar la utilidad y estabilidad de la tinta durante la creación de masters. Gracias a que esta función permite obtener una impresión clara desde el principio, se puede ahorrar papel.



- ▶ **[Entintado Acción] es una función que se realiza durante la creación de masters. Si solo realiza el proceso de impresión, [Entintado Acción] no se lleva a cabo.**
- ▶ **Cuando se realiza [Entintado Acción], se alarga el tiempo necesario para la creación de masters.**





- ▶ Puede configurar [Entintado Acción] para que se realice automáticamente durante la siguiente creación de masters si el tambor no se ha utilizado durante un período prolongado. Puede cambiar el ajuste en [Auto-entintado] (142) bajo [Admin.].

1 Toque [Entintado Acción] en la pantalla de la pestaña [Funciones] de la pantalla básica de creación de masters.



Cuando [Entintado Acción] está activado, cambia el icono que se muestra en el área de mensajes de la pantalla básica de creación de masters.

[Entintado Acción]	Icono
OFF	 <p>(Icono blanco sobre base verde)</p>
ON	 <p>(Icono verde sobre base verde amarillento)</p>

Al colocar un original y pulsar la tecla [START], se realiza [Entintado Acción] durante la creación de masters.

Prevención de copia de documentos confidenciales [Confidencial]

Tras la impresión, el master que se ha creado sigue cargado en el tambor en el estado preparado para impresión.

Cuando [Confidencial] está activado, el master que se ha creado se descarta. Por tanto, puede evitar la impresión indebida de documentos confidenciales. Cuando se carga un master en blanco en el tambor, el master también funciona como una cubierta para evitar que la tinta en el tambor se seque cuando no se imprime durante un período prolongado.



- ▶ Puede realizar un ajuste para el proceso [Confidencial], que se recomienda después de la impresión. (📖 155 “Gestión del master usado [Proteger]”)

1 Toque [Confidencial] en la pantalla de pestaña [Funciones].

■ Cuando ambos tambores están instalados

Se muestra una pantalla para seleccionar el tambor.

Toque el botón del tambor cuyo rollo de master desea descartar.



- ▶ Cuando se instala un tambor A4 / Letter, se muestra [A4 📄] en el botón.

■ Cuando solo uno de los tambores está instalado

No se muestran las opciones del tambor.

El rollo de master del tambor que se ha instalado en esta máquina se debe descartar.

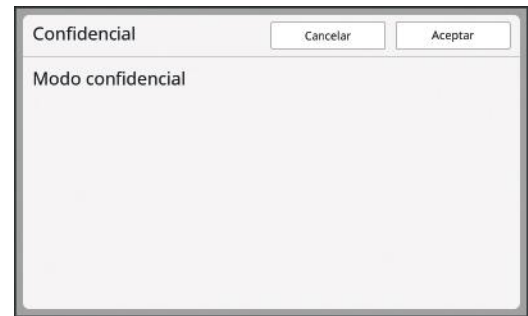

2 Toque [Aceptar].

El master en el tambor se descarta y se carga un master en blanco.



- ▶ El proceso [Confidencial] borra la imagen que se ha almacenado temporalmente en esta maquina. Es resultado es que no se puede realizar [Renov. pág] (📖 100) para el tambor en el que se ejecuta [Confidencial].

Registro de funciones utilizadas con frecuencia para cada usuario [Mi acceso directo]

Si realiza la operación de autenticación para utilizar esta máquina, puede cambiar las funciones que se van a registrar en el área de acceso directo en la pantalla de pestaña [Básico] tal como desee.



Área de acceso directo

Puede registrar una función en el área de acceso directo en los modos siguientes.

- Modo de creación de masters
- Modo de proceso de impresión
- Modo de escaneado



▶ [Gestión completa] debe estar configurado para [Nivel de gestión] en [Gestión de usuario] (149).



▶ Al utilizar [Entrad Acces Direc] (144) bajo [Admin.], un administrador puede cambiar el área de acceso directo para todos los usuarios al mismo tiempo.

1 Toque [Mi acceso directo] en la pantalla de pestaña [Funciones].

2 Toque la pestaña de modo en la que desee registrar una función.



3 Toque el botón de función que desee registrar.

También puede tocar el botón para el que ya se ha registrado una función para cambiarlo a otra función.

4 Toque el nombre de función que se va a registrar.



- Toque [<] o [>] para cambiar la visualización.
- Si no desea registrar ninguna función, toque [Ninguna entrada].
- No puede tocar un nombre de función que ya se ha registrado.

5 Toque [Aceptar].

Se muestra la pantalla [Mi acceso directo]. Cuando desee registrar otro botón de función, repita los pasos 3 al 5.

6 Toque [Aceptar].

Visualización de los recuentos acumulados [Visualiza contador]

Puede comprobar los resultados acumulados para el recuento de procesos de creación de masters y el número de copias impresas.

1 Toque [Visual.cont.] en la pantalla de pestaña [Funciones].

2 Compruebe el contenido en la visualización.

Toque [<] o [>] para cambiar la visualización. Primera página

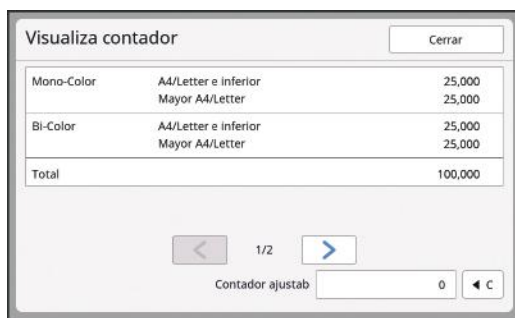

Segunda página



■ [A4/Letter e inferior], [Mayor A4/Letter]

Muestra el número acumulado de copias que se han impreso en esta máquina para cada tamaño.

El valor no incluye las copias de prueba que se han generado durante la creación de masters.

■ [Total] (contador total)

Muestra el número acumulado de copias que se han impreso en esta máquina.

El valor no incluye las copias de prueba que se han generado durante la creación de masters.

■ [Contador Másters A3/Ledger], [Contador Másters A4W/LetterW]

Muestra el recuento acumulado de procesos de creación de masters que se han realizado en esta máquina para cada tamaño de master. El valor incluye el recuento de [Entintado Acción] (118) y [Confidencial] (119) que se han realizado.

■ [Total Contador Másters]

Muestra el recuento acumulado de procesos de creación de masters que se han realizado en esta máquina.

El valor incluye el recuento de [Entintado Acción] y [Confidencial] que se han realizado.

■ [Tambor impresión1], [Tambor impresión2]

Muestra el número acumulado de copias que se han impreso utilizando el tambor actual. El valor incluye el recuento de copias de prueba que se han generado durante la creación de masters.

Para comprobar el número acumulado de copias que se han impreso utilizando otro tambor, cambie el tambor y luego vuelva a visualizar la pantalla [Visualiza contador].

■ [Contador ajustab]

Cuenta y muestra el número de copias que se han impreso.

El valor no incluye las copias de prueba que se han generado durante la creación de masters. Al tocar [↵] el recuento se restablece a [0].

Por ejemplo, este contador es útil cuando desea comprobar el número de copias que se imprimen por día. En este caso, restablezca el contador a [0] al iniciar la operación del día y luego compruebe el contador al final de la operación.

3 Toque [Cerrar].

Cálculo del número total de copias [Informe cont. ID]

Puede imprimir los recuentos totales de procesos de creación de masters y el número total de hojas impresas de todos los usuarios. También puede guardar estos datos en un archivo.



- ▶ Para gestionar y calcular el número total de copias, [Gestión completa] debe estar configurado para [Nivel de gestión] en [Gestión de usuario] (📖 149).

■ [Drive Flash USB]

Toque este botón para guardar el archivo de formato CSV en un Drive Flash USB. Antes de tocar [Informe Cont. ID], debe insertar el Drive Flash USB en la ranura USB.

Realización de [Visualizar informe]

1 Toque [Informe Cont. ID] en la pantalla de pestaña [Funciones].

Se muestra la pantalla [Informe cont. ID].

2 Seleccione un método para [Visualizar informe].



■ [Imprimir]

Toque este botón para imprimir el informe de recuento total en esta máquina.

■ [E-mail]

Toque este botón para enviar el archivo de formato CSV a las direcciones de e-mail que se han especificado de antemano.



- ▶ Si no se muestra [E-mail], se necesitan ajustes especiales. Para obtener más información, consulte con su distribuidor o representante autorizado.
- ▶ Si [E-mail] está atenuado, no se han realizado los ajustes necesarios. Para obtener información sobre el procedimiento de ajuste, consulte [Informe cont. ID] (📖 124).

Ajuste del día de notificación para la generación de recuento total

Puede visualizar la pantalla de informe para [Visualizar informe] (📖 186) en la fecha especificada de cada mes.

1 Toque [Informe Cont. ID] en la pantalla de pestaña [Funciones].

2 Toque [Fijar la fecha].

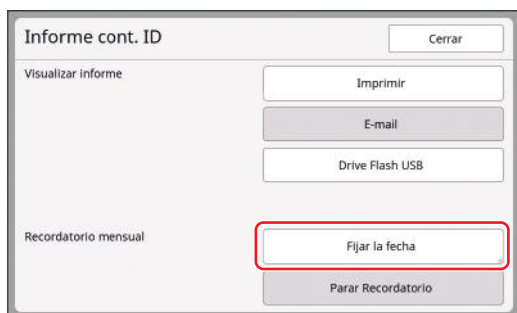

3 Toque [ON].

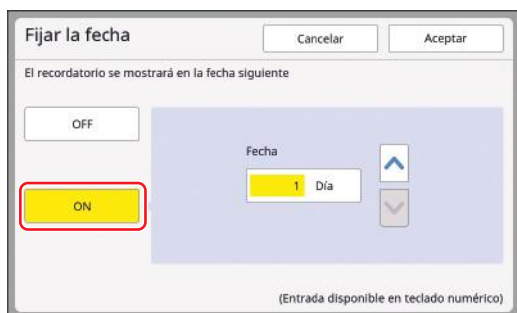

4 Establezca el día de notificación.

Puede fijar la fecha con uno de los métodos siguientes.

- Introduciendo un valor numérico mediante las teclas numéricas.
- Tocando [▼] o [▲].



- ▶ Al fijar cualquier fecha entre [29] y [31], la pantalla de informe se muestra en el último día del mes si la fecha especificada no existe en el mes, por ejemplo, febrero.

5 Toque [Aceptar].

Se muestra la pantalla [Informe cont. ID].

6 Toque [Cerrar].



- ▶ Una vez especificada una fecha para [Fijar la fecha], se muestra una pantalla de aviso cada vez que se enciende la alimentación hasta que se realiza [Visualizar informe] (📖 122). Si no desea realizar [Visualizar informe] en el mes actual, toque [Parar Recordatorio] en la pantalla [Informe cont. ID]. La pantalla de advertencia no volverá a aparecer hasta el día de notificación del siguiente mes.

Envío de e-mails de [Informe cont. ID]

Puede enviar el informe de recuento total de [Informe cont. ID] (📖 122) a las direcciones de e-mail que se han especificado de antemano. Por ejemplo, esta función es útil para notificar el estado de uso al personal, como a un gestor interno.

! ▶ **Esta máquina debe estar conectada al ordenador a través de una red.**

Preconfiguración

1 Compruebe que [E-mail] se muestra en la pantalla [Informe cont. ID] de esta máquina.

La pantalla [Informe cont. ID] se muestra al tocar [Informe cont. ID] en la pantalla de pestaña [Funciones].

[E-mail] está atenuado porque aún no se han completado los ajustes necesarios.



! ▶ **Si no se muestra [E-mail], se necesitan ajustes especiales. Para obtener más información, consulte con su distribuidor o representante autorizado.**

▶ Cuando [E-mail] no está atenuado y el botón [E-mail] está disponible, significa que se han completado los ajustes necesarios. En este caso, puede enviar un e-mail y no tiene que realizar los siguientes pasos 2 al 9 en esta sección.

2 Acceda a la RISO Console desde el ordenador.

(📖 158 “Acceso a la RISO Console”)

3 Inicie sesión en la RISO Console.

(📖 158 “Inicio de sesión”)

4 Haga clic en [Red].

(📖 161 “Menú [Red]”)

5 Haga clic en [Ajuste de SMTP].

6 Defina [Uso] para [Autenticación de SMTP].

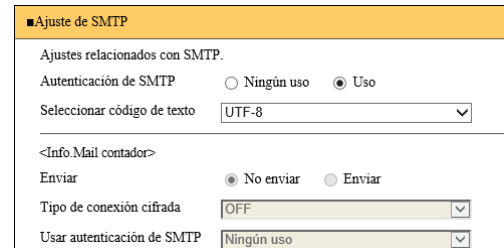

7 Realice los ajustes necesarios para [Info.Mail contador].

Desplácese hacia abajo por la pantalla hasta que se muestren los elementos de configuración para [Info.Mail contador].



▶ Para obtener información sobre los ajustes del servidor SMTP, póngase en contacto con su administrador de red.

■ [Enviar]

Seleccione [Enviar].

■ [Tipo de conexión cifrada]

Seleccione una de las opciones según corresponda.

■ [Usar autenticación de SMTP]

Seleccione una de las opciones según corresponda.

■ [Nombre de usuario]

Cuando haya seleccionado la opción [Uso] para [Usar autenticación de SMTP], introduzca el nombre de usuario para la autenticación de SMTP.

■ [Contraseña]

Cuando haya seleccionado la opción [Uso] para [Usar autenticación de SMTP], introduzca la contraseña para la autenticación de SMTP.

■ [Nombre servidor SMTP]

Introduzca el nombre del servidor SMTP.

■ [Dirección remitente]

Introduzca una dirección de e-mail de una persona, como por ejemplo la persona a cargo de gestionar esta máquina.

■ [Dirección de receptor]

Puede especificar cualquier destino de e-mail.

■ [Puerta N°]

Introduzca el número de puerto del servidor SMTP.

■ **[Asunto]**

Introduzca un asunto para el e-mail según sea necesario.

■ **[Mensaje (añadir comentario)]**

Introduzca el cuerpo del e-mail según sea necesario.

■ **[Firma]**

Introduzca una firma que se incluirá en el cuerpo del e-mail según sea necesario.

■ **[Enviar resultado de transmisión a administrador]**

Al seleccionar [Enviar], el resultado de la transmisión de e-mail (correcto o fallo) se envía a la dirección especificada en [Dirección de administrador].

■ **[Dirección de administrador]**

Si selecciona la opción [Enviar] para [Enviar resultado de transmisión a administrador], introduzca la dirección de destino para el resultado de la transmisión de e-mail.

■ **[Asunto]**

Introduzca un asunto para el e-mail que indique el resultado de la transmisión de e-mail según sea necesario.

■ **[Firma]**

Introduzca una firma que se incluirá en el cuerpo del e-mail que indique el resultado de la transmisión de e-mail según sea necesario.

8 Haga clic en [OK] situado en la parte inferior de la pantalla.

Se aplican los ajustes que ha cambiado.

9 Compruebe que el botón [E-mail] está disponible en la pantalla [Informe cont. ID] de esta máquina.



► Una vez que ha realizado los ajustes en la RISO Console, también puede cambiar los ajustes en [Cont. copias Mail] (142) bajo [Admin.].

Envío de e-mail



► Realice el procedimiento de “Preconfiguración” (124) de antemano.

1 Toque [E-mail] en la pantalla [Informe cont. ID].

El e-mail se envía a las direcciones de e-mail predefinidas. Una vez enviado el e-mail, se muestra la pantalla básica.

Envío de e-mails del historial de operaciones [Servicio info. Mail]

Puede enviar los datos del historial de operaciones que se almacenan en esta máquina a direcciones de e-mail que se han especificado de antemano.



► **Esta máquina debe estar conectada al ordenador a través de una red.**

Preconfiguración

1 Compruebe que [Servicio info. Mail] se muestra en la pantalla de pestaña [Funciones] de esta máquina.

[Servicio info. Mail] está atenuado porque aún no se han completado los ajustes necesarios.

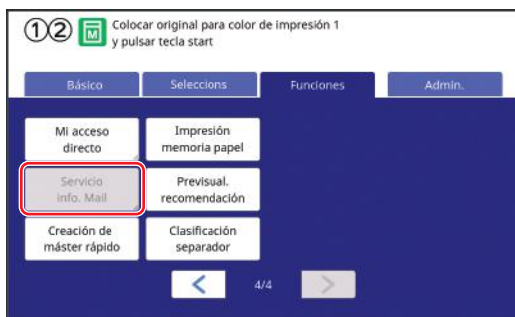

► **Si no se muestra [Servicio info. Mail], se necesitan ajustes especiales. Para obtener más información, consulte con su distribuidor o representante autorizado.**



► Cuando [Servicio info. Mail] no está atenuado y el botón [Servicio info. Mail] está disponible, significa que se han completado los ajustes necesarios. En este caso, no tiene que realizar el procedimiento de "Preconfiguración".

2 Acceda a la RISO Console desde el ordenador.

(📖 158 "Acceso a la RISO Console")

3 Inicie sesión en la RISO Console.

(📖 158 "Inicio de sesión")

4 Haga clic en [Red].

(📖 161 "Menú [Red]")

5 Haga clic en [Ajuste de SMTP].

6 Defina [Uso] para [Autenticación de SMTP].

7 Realice los ajustes necesarios para [Info. de servicio].



► Para obtener información sobre los ajustes del servidor SMTP, póngase en contacto con su administrador de red.

■ [Enviar]

Seleccione [Enviar].

■ [Tipo de conexión cifrada]

Seleccione una de las opciones según corresponda.

■ [Usar autenticación de SMTP]

Seleccione una de las opciones según corresponda.

■ [Nombre de usuario]

Cuando haya seleccionado la opción [Uso] para [Usar autenticación de SMTP], introduzca el nombre de usuario para la autenticación de SMTP.

■ [Contraseña]

Cuando haya seleccionado la opción [Uso] para [Usar autenticación de SMTP], introduzca la contraseña para la autenticación de SMTP.

■ [Nombre servidor SMTP]

Introduzca el nombre del servidor SMTP.

■ [Dirección remitente]

Introduzca una dirección de e-mail de una persona, como por ejemplo la persona a cargo de gestionar esta máquina.

■ [Dirección de receptor]

Puede especificar cualquier destino de e-mail.

■ [Puerta N°]

Introduzca el número de puerto del servidor SMTP.

■ **[Asunto]**

Introduzca un asunto para el e-mail según sea necesario.

■ **[Mensaje (añadir comentario)]**

Introduzca el cuerpo del e-mail según sea necesario.

■ **[Firma]**

Introduzca una firma que se incluirá en el cuerpo del e-mail según sea necesario.

■ **[Enviar resultado de transmisión a administrador]**

Al seleccionar [Enviar], el resultado de la transmisión de e-mail (correcto o fallo) se envía a la dirección especificada en [Dirección de administrador].

■ **[Dirección de administrador]**

Si selecciona la opción [Enviar] para [Enviar resultado de transmisión a administrador], introduzca la dirección de destino para el resultado de la transmisión de e-mail.

■ **[Asunto]**

Introduzca un asunto para el e-mail que indique el resultado de la transmisión de e-mail según sea necesario.

■ **[Firma]**

Introduzca una firma que se incluirá en el cuerpo del e-mail que indique el resultado de la transmisión de e-mail según sea necesario.

8 Haga clic en [OK] situado en la parte inferior de la pantalla.

Se aplican los ajustes que ha cambiado.

9 Compruebe que el botón [Servicio info. Mail] está disponible en la pantalla de pestaña [Funciones] de esta máquina.

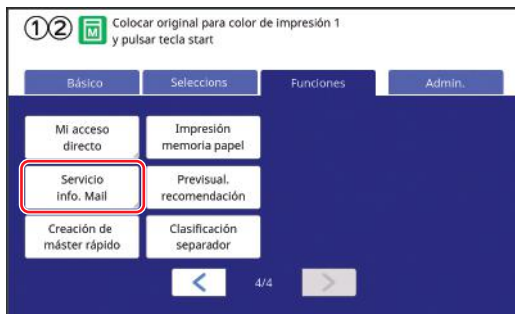

► Una vez que ha realizado los ajustes en la RISO Console, también puede cambiar los ajustes en [Servicio Info.Mail] (142) bajo [Admin.].

Envío de e-mail

! ► Realice el procedimiento de “Preconfiguración” (126) de antemano.

1 Toque [Servicio info. Mail] en la pantalla de pestaña [Funciones].

Se muestra una pantalla de confirmación.

2 Toque [Aceptar].

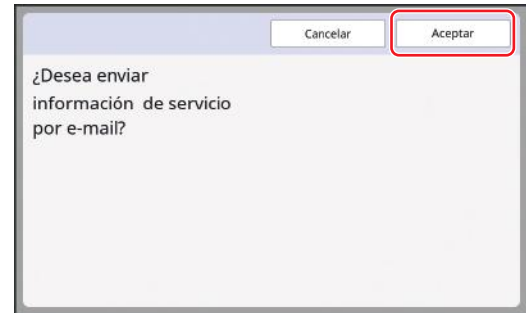

Una vez enviado el e-mail, se muestra la pantalla básica.



Capítulo 6

Funciones para escaneado

Funciones para escaneado

Para ver información detallada y el procedimiento de ajuste de cada función, consulte las páginas que se especifican como referencia.

■ Funciones para configuración de información básica

[Nomb.archivo] (p. 131)

Puede definir el nombre de datos de almacenamiento que se va a mostrar. El nombre de los datos de almacenamiento se muestra en la pantalla [Selecc. Almacenada] o en la pantalla [Docs del USB].

[Directorio] (p. 131)

Puede especificar la carpeta en la que se van a guardar los datos en [Depósito] o [USB].

[Dueño] (p. 132)

Puede definir el nombre del propietario de los datos de almacenamiento. El nombre de los datos de almacenamiento se muestra en la pantalla [Selecc. Almacenada] o en la pantalla [Docs del USB].

[Color] (p. 134)

En los datos guardados, puede especificar de antemano los modos y colores de impresión que se utilizarán para la impresión posterior.

■ Funciones relacionadas con el tratamiento de imágenes

[Imagen] (p. 53)

Puede definir el procesamiento que es adecuado para el tipo de original.

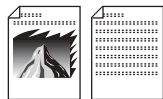

[Punto Proceso] (p. 55)

Puede definir el método de procesamiento para expresar la graduación de una foto.

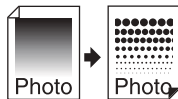

[Aj contraste] (p. 55)

Puede cambiar una foto borrosa por una salida final nítida.

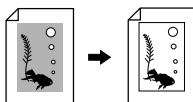

[Curva tono] (p. 56)

Puede ajustar el tono de las partes brillantes y las partes oscuras en originales como una foto.

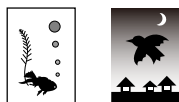

[Contraste] (p. 56)

Puede ajustar el contraste en función del color del papel y la tinta del original.

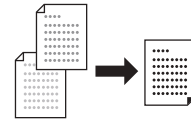

[Sombra libro] (p. 57)

Puede borrar o reducir la sombra en la sección de encuadernación de libros.

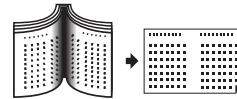

■ Funciones relacionadas con la disposición

[Tamaño] (p. 70)

Puede ampliar o reducir el tamaño del original.



[Formato] (p. 133)

Puede seleccionar el tamaño de papel de los datos de almacenamiento.

[Diseño] (p. 73)

Puede colocar varias páginas en una sola hoja de papel.

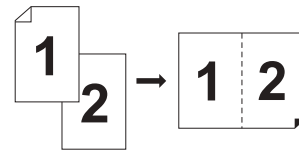

[Multiple impresión] (p. 75)

Puede colocar varios originales en una sola hoja de papel.

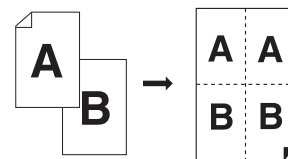

[2 para arriba] (p. 80)

Puede colocar dos copias de originales una junto a otra en una sola hoja de papel.



■ Otras funciones

[Previsualización] (p. 83)

Puede comprobar la imagen de salida antes de guardar.

[Lado escaner -ADF] (p. 86)

Puede especificar qué lado del original se escanea cuando se utiliza el alimentador automático de documentos opcional.

Definición del nombre de los datos del original que se va a mostrar [Nomb.archivo]

Puede definir el nombre de datos del original que se va a mostrar.
 El valor de [Nomb.archivo] definido se muestra en la pantalla [Selecc. Almacenada] o en la pantalla [Docs del USB].
 (📖 89 “Gestión de los datos del original guardados [Depósito], [Docs del USB]”)

- 1 Toque [Nomb.archivo] en la pantalla básica de escaneo.



- 2 Cambie el nombre de datos en la pantalla [Renombrar].
 (📖 27 “Pantalla [Renombrar]”)

- 3 Toque [Aceptar].

Definición del directorio de los datos del original [Directorio]

Defina el directorio de los datos del original.
 Puede especificar la carpeta en la que se van a guardar los datos en [Depósito] o [USB].
 (📖 43 “Almacenamiento del original en papel como datos”)

► Cuando el RISO Controller IS300 (Controlador IS300 de RISO) opcional está conectado, no puede cambiar [Directorio].

- 1 Cuando desee guardar datos en un Drive Flash USB, inserte el Drive Flash USB en la ranura USB.

- 2 Toque [Directorio] en la pantalla básica de escaneo.



- 3 Toque [Depósito] o [USB].

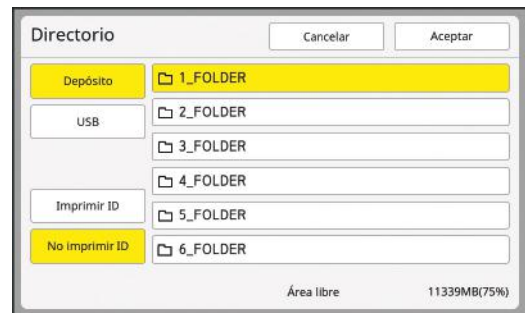

Si no se inserta un Drive Flash USB, no puede seleccionar [USB].

- 4 Toque [Imprimir ID] o [No imprimir ID].

► Estas opciones se muestran cuando [Gestión completa] se ha definido en [Gestión de usuario] (📖 149) bajo [Admin.].

Ajuste	Descripción
[Imprimir ID]	Los datos se guardan en la lista de [Imprimir ID] bajo [Depósito] o [USB]. Los datos del original que se guardan en esta lista solo se muestran cuando la misma persona que el usuario que ha guardado los datos realiza la operación de autenticación. Esta función es útil cuando desea controlar originales muy confidenciales.
[No imprimir ID]	Los datos se guardan en la lista de [No imprimir ID] bajo [Depósito] o [USB]. Los datos del original que se guardan en esta lista siempre se muestran cuando alguien realiza la operación de autenticación.

5 Toque la carpeta en la que se van a guardar los datos.



- ▶ Puede cambiar el nombre de la carpeta [Depósito] en [Renombrar carpeta] (140) bajo [Admin.].
- ▶ Puede cambiar el nombre de la carpeta [USB] en el [RISO USB PRINT MANAGER].
- ▶ Puede guardar un máximo de 250 archivos de datos de originales en una carpeta.

6 Toque [Aceptar].

Definición del nombre de la persona que guarda los datos del original [Dueño]

El ajuste [Dueño] se proporciona para diferenciar a la persona que la guardado los datos del original. El nombre de propietario definido se muestra en la pantalla [Selecc. Almacenada] o en la pantalla [Docs del USB].
(89 “Gestión de los datos del original guardados [Depósito], [Docs del USB]”)

Ajuste de [Dueño]

1 Toque [Dueño] en la pantalla básica de escaneado.



2 Toque el nombre de propietario que desee definir.

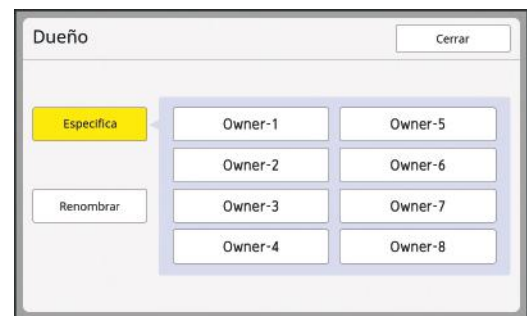

El ajuste se modifica y se muestra la pantalla básica de escaneado.

Cambio del nombre de propietario

Puede cambiar el nombre de propietario según sus necesidades.

1 Toque [Dueño] en la pantalla básica de escaneado.

2 Toque [Renombrar] en la pantalla [Dueño].

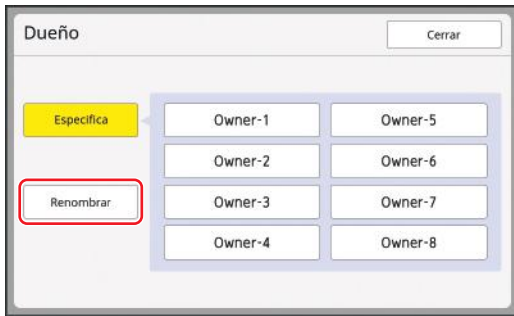

3 Toque el propietario cuyo nombre desea cambiar.

4 Cambie el nombre de propietario en la pantalla [Renombrar].
([libro 27](#) "Pantalla [Renombrar]")

5 Toque [Aceptar].

Configuración del tamaño de almacenamiento de los datos del original [Formato]

Puede configurar el tamaño de almacenamiento en los casos siguientes:

- Si el tamaño de un original no se ha detectado automáticamente
- Si desea guardar datos del original con un tamaño distinto del tamaño del original



- ▶ Este elemento está configurado en [Automático] por defecto. Cuando se utiliza un original de tamaño estándar (A4, B5, etc.), se detecta automáticamente el tamaño.
- ▶ No puede utilizar [Automático] con la siguiente función.
 - [Diseño] ([libro 73](#))
 - [Multiple impresión] ([libro 75](#))
 - [2 para arriba] ([libro 80](#))

1 Toque [Formato] en la pantalla básica de escaneado.



2 Toque el tamaño que desee configurar.

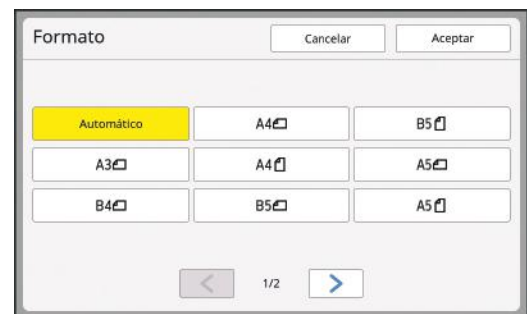

3 Toque [Aceptar].

Ajuste del color de impresión [Color]

En los datos guardados, puede especificar de antemano los modos y colores de impresión que se utilizarán para la impresión posterior. Esta función es útil porque los colores especificados se muestran en la pantalla al realizar la impresión. También puede utilizar colores distintos de los especificados según sea necesario.

- 1 Toque [Color] en la pantalla de pestaña [Funciones].
- 2 Toque el modo de impresión que sea adecuado para la aplicación del original.

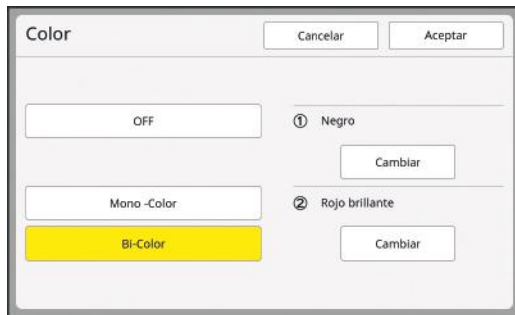

- [Mono -Color]: El color se guarda como datos del original para la impresión de mono-color.
- [Bi-Color]: El color se guarda como datos del original para la impresión de color doble.

- 3 Toque [Cambiar] para el tambor cuyo color desea cambiar.

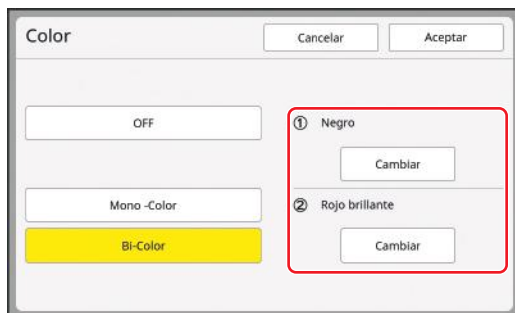

- 4 Toque el botón del color que desea especificar.



- Esta pantalla muestra el color de los tambores que se han instalado en esta máquina como opciones.

- 5 Toque [Aceptar].
Se muestra la pantalla [Color].
- 6 Toque [Aceptar].



Capítulo 7

Configuración de las condiciones de funcionamiento

Configuración de las condiciones de funcionamiento [Admin.]

Puede cambiar los valores por defecto y configurar los ajustes relacionados con el control del sistema para que le resulte más cómodo utilizar esta máquina.

Visualización de la pantalla [Admin.]

1 Toque [Admin.] en la pantalla básica.

Si no se muestra la pestaña [Admin.], consulte con su distribuidor o representante autorizado.

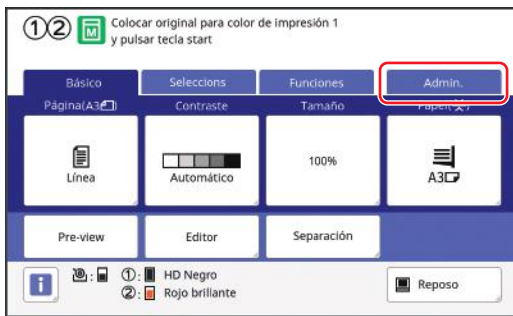

Se muestra la pantalla de pestaña [Admin.].

2 Toque [Aceptar].

Toque [Aceptar] para restablecer las funciones definidas en el modo de impresión/enlace/esca-
neado de RISO.

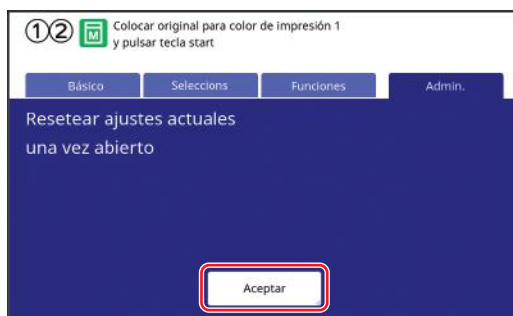

3 Introduzca el PIN del administrador.

El PIN del administrador es el mismo que el número de serie de esta máquina en el momento de la entrega de fábrica. Puede consultar el número de serie de esta máquina en [Funciones] - [Info. sistema]. Puede cambiar el PIN del administrador. Para ver información detallada, consulte "Cambio de la información de usuario" (154).

- ! Por motivos de seguridad, no utilice el PIN de la entrega de fábrica tal como está. Cámbielo por su propio PIN.
- ▶ Si los ajustes de autenticación se han eliminado, no se mostrará la pantalla de autenticación.
- ▶ Si el método de autenticación se establece en [Drive Flash USB] o [Tarjeta IC], se muestra la pantalla de entrada correspondiente.

4 Toque el botón del elemento que desee configurar.



- 1 Botones de acceso a la pantalla
Al tocar un botón puede filtrar los elementos que se van a mostrar por categoría.
- 2 Botones de elementos
Algunos botones muestran una pantalla de ajuste al tocarlos, y otros botones permiten alternar entre activado y desactivado al tocarlos.
- 3 Descripción
Para algunos elementos, se muestran los ajustes actuales.

Salir de la pantalla [Admin.]

1 Toque [Salir].

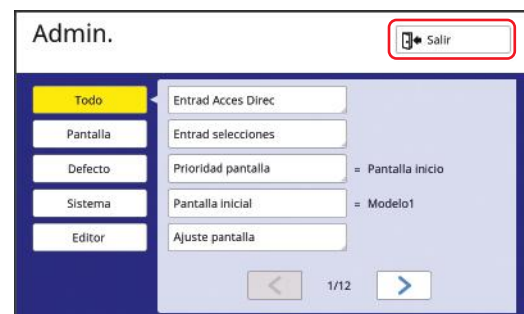





Se muestra la pantalla básica.

Lista de elementos de ajuste

- Los ajustes por defecto de fábrica aparecen subrayados en la lista siguiente.
- Los elementos marcados con un asterisco (*) solo se muestran cuando se ha instalado un accesorio opcional.



■ Pantalla



Esta pantalla se utiliza para los ajustes relacionados con la visualización de las pantallas del panel táctil.

Elemento de ajuste	Descripción
[Entrad Acces Direc] Puede registrar las funciones utilizadas con frecuencia en la pantalla de pestaña [Básico] para cada modo.	 144 "Entrad Acces Direc"
[Entrad selecciones] Puede registrar las funciones utilizadas con frecuencia en la pantalla de pestaña [Seleccions] para cada modo.	 145 "Entrad selecciones"
[Prioridad pantalla] Puede cambiar la pantalla que se muestra al iniciar esta máquina.	Pantalla de inicio, ①②Color doble, ①Color, ②Color, Escaneando
[Pantalla inicial] Puede cambiar el patrón de animación que se muestra durante el inicio de esta máquina.	<u>Modelo1</u> , Modelo2
[Ajuste pantalla] Puede ajustar la visualización en las pantallas del panel táctil.	[Ligereza contraluz]: -2 a <u>0</u> a +2
[Ver lista trabajos] Puede cambiar el método para visualizar los nombres de archivo largos en las pantallas que muestran una lista de datos del original ([Lista trabajo], [Selecc. Almacenada] y [Docs del USB]).	<u>Desde arriba</u> , Desde abajo
[Cambio-métr./pulg.] (mostrado solo para MH9450) Puede cambiar la unidad que se va a utilizar para la visualización en pantalla. Los tipos de papeles que se van a gestionar también cambian en función de la unidad mostrada. Cuando [Pulg] está seleccionado: Legal, Ledger, etc. Cuando [mm] está seleccionado: A3, B4, etc.	<u>Pulg</u> , mm
[Idioma mostrado] Puede cambiar el idioma que se va a mostrar en la pantalla.  ► Cuando cambie el ajuste, consulte con su distribuidor o representante autorizado.	N.º 1 y siguientes Se asigna un número a cada idioma. Puede cambiar el idioma mostrado seleccionando el número del idioma que desea visualizar.
[Contacto de servicio] Cuando este elemento está configurado en [Mostrado], se muestra [Contacto] en la pantalla de error de servicio técnico ( 180). Para obtener la información de contacto, consulte con su distribuidor o representante autorizado.	<u>No mostrado</u> , Mostrado [TEL:] [FAX:]
[Cont. Suministro] Cuando este elemento está configurado en [Mostrado], se muestra [Contacto] en la pantalla de error de consumibles ( 180). Para obtener la información de contacto, consulte con su distribuidor o representante autorizado.	<u>No mostrado</u> , Mostrado [TEL:] [FAX:]

■ Defecto









Puede cambiar los valores por defecto (valores al encender o restablecer la alimentación) para diversos ajustes.







Elemento de ajuste	Descripción
[Tratamiento imagen] Puede cambiar el ajuste por defecto de [Imagen] (📖 53).	<u>Línea</u> , Foto (Estándar, Retrato), Doble (Estándar, Línea, Foto, Sombra off) Lápiz (Más oscuro, Más ligero)
[Contraste explor.] Puede cambiar el ajuste por defecto de [Contraste] (📖 56).	[Gama contraste]: Más ligero, <u>Estándar</u> , Más oscuro [Contraste]: <u>Automático</u> , 1, 2, 3, 4, 5
[2Color fácil] Puede seleccionar uno de los tipos de [Separación] (📖 59) y añadirlo a la pantalla de pestaña [Funciones] como un botón de función. También puede definir [Intercambi] para el tipo de separación que se muestra adicionalmente.  <ul style="list-style-type: none"> ▶ No puede utilizar simultáneamente un botón de función que se ha añadido con [2Color fácil] y el botón de función [Separación]. Por ejemplo, cuando añade [Separación de rojo] utilizando [2Color fácil] y activa [Separación de rojo] en la pantalla de pestaña [Funciones], el botón de función [Separación] se desactiva. 	<u>OFF</u> , Separación de rojo, Separación de azul, Separación de verde, Sep. color cálido/frío, Separación cromática, Foto (automático), Área Espec, Hoja de separación, Editor de color [Intercambi]: ON, OFF
[Est sep col texto] Puede cambiar el ajuste por defecto de [Separación de color] - [Sep colores texto] (📖 60).	<u>Separación de rojo</u> , Separación de azul, Separación de verde, Sep. color cálido/frío, Separación cromática
[Tamaño reproduc.] Puede cambiar el ajuste por defecto de [Tamaño] (📖 70).	<u>100%</u> , Automático
[Velocidad impres'n] Puede cambiar el ajuste por defecto de la velocidad de impresión (📖 96).	1, 2, <u>3</u> , 4, 5
[Densidad impresión] Puede cambiar el ajuste por defecto de la densidad de impresión (📖 97).	[Nivel de densidad]: Más ligero, <u>Estándar</u> , Más oscuro [Densidad impresión]: Tambor 1 1, 2, <u>3</u> , 4, 5 Tambor 2 1, 2, <u>3</u> , 4, 5
[ADF proceso aut.] * <ul style="list-style-type: none"> • Cuando este valor está configurado en [ON] y se coloca un original en el alimentador automático de documentos opcional, [Proceso automático] (📖 28) cambia automáticamente a activado. • Cuando este valor está configurado en [OFF], el ajuste de [Proceso automático] no se cambia aunque se coloque un original en el alimentador automático de documentos. 	OFF, <u>ON</u>
[ADF semi-auto] * Puede cambiar el ajuste por defecto de [ADF Semi-Auto] (📖 84) cuando el alimentador automático de documentos opcional está instalado.	<u>OFF</u> , ON
[Modo proceso autom] Puede cambiar el ajuste por defecto de [Proceso automático] (📖 28).	<u>OFF</u> , ON
[Separación a cinta] * Puede cambiar el ajuste por defecto de [Separación a cinta] (📖 115) cuando el separador de trabajos opcional está instalado.  <ul style="list-style-type: none"> ▶ Solo se puede activar [Separación a cinta] o [Ajustes clas. sep.]. 	<u>OFF</u> , ON











Elemento de ajuste	Descripción
<p>[Ajuste alas expul.] Puede cambiar el ajuste por defecto de [Ajuste alas expul.] (📖 106).</p> <p> ▶ [Ajuste alas expul.] solo se muestra cuando se ha configurado papel especial de antemano. Para obtener más información, consulte con su distribuidor o representante autorizado.</p>	<p><u>OFF</u>, <u>ON</u></p>
<p>[Ajust.exp.papel] Puede cambiar el ajuste por defecto de [Ajust.exp.papel] (📖 102).</p>	<p>[Sep. por aire]: ① <u>OFF</u>, <u>ON</u> ② <u>OFF</u>, <u>ON</u> [Ventilador sep.]: ① <u>OFF</u>, 1, 2, 3, <u>4</u> ② <u>OFF</u>, 1, 2, 3, <u>4</u> [Vent.Separa.+]: ② <u>OFF</u>, 1, 2, <u>3</u>, 4</p>
<p>[Carpeta datos escan] Puede cambiar el ajuste por defecto de [Directorio] (📖 131) en el modo de escaneado.</p>	<p><u>1</u> a <u>6</u>_FOLDER</p>
<p>[Creación de máster rápido] Puede cambiar el ajuste por defecto de [Creación de máster rápido] (📖 59).</p> <p> ▶ Cuando este ajuste está [ON], el estado por defecto de la [Previsualización] (📖 83) es [OFF], incluso en modo de color doble.</p>	<p><u>OFF</u>, <u>ON</u></p>
<p>[Lado escaneo -ADF] * Puede cambiar el ajuste por defecto de [Lado escaner -ADF] (📖 86) cuando se escanean originales de una sola cara con el alimentador automático de documentos opcional.</p>	<p><u>Lado delante->Simplex</u>, Lado tras. -> Simplex</p>
<p>[Control alim.doble] Puede cambiar el ajuste por defecto de [Control alim.doble] (📖 106).</p>	<p><u>OFF</u>, <u>ON</u></p>
<p>[Ajustes clas. sep.] Puede cambiar el ajuste por defecto de [Clasificación separador] (📖 114).</p> <p> ▶ Solo se puede activar [Separación a cinta] o [Ajustes clas. sep.].</p>	<p><u>OFF</u>, <u>ON</u></p>

■ Sistema

Puede cambiar los ajustes que están relacionados con el funcionamiento y el control de esta máquina.

Elemento de ajuste	Descripción
<p>[Info. papel person] Cuando se utilice un papel distinto del papel de tamaño estándar, registre el tamaño de papel de antemano.</p>	<p> 146 “Info. papel person”</p>
<p>[Ajustador Irregu] Si utiliza [Automático] bajo [Tamaño] ( 70) cuando el tamaño del original es irregular, el rango especificado aquí se escanea como el tamaño del original.</p>	<p>MH9350: <u>OFF</u>, A3[☐], B4[☐], A4[☐], A4 [☐], B5[☐], B5 [☐], Foolsap[☐] MH9450: <u>OFF</u>, Ledger[☐], Legal[☐], Letter[☐], Letter [☐], Statement[☐], Statement [☐]</p>
<p>[Renombrar carpeta] Puede cambiar el nombre de carpeta de [Depósito].</p>	1 a 6_FOLDER
<p>[Datos de marca] Puede registrar los datos del original que se van a superponer con [Marca] ( 92).</p>	<p> 92 “Marca”</p>
<p>[Controlador externo] Para conectar el RISO Controller IS300 (Controlador IS300 de RISO) opcional, ajuste este elemento en [ON]. Cuando este elemento está configurado en [ON], las funciones siguientes están desactivadas.</p> <ul style="list-style-type: none"> • [Depósito] ( 89) • [Docs del USB] ( 89) • Impresión conectando el ordenador con el cable USB <p>Para obtener más información sobre cómo utilizar el IS300, consulte la Guía del usuario para el IS300.</p>	<p><u>OFF</u>, ON</p>
<p>[Ajustes red IPv4] Este elemento se configura para conectar esta máquina con la red. Configure este elemento al asignar una dirección de protocolo de Internet versión 4 a esta máquina.</p>	<p>Entrada manual, <u>Usar DHCP</u>  148 “Ajustes red IPv4”</p>
<p>[Ajustes red IPv6] Este elemento se configura para conectar esta máquina con la red. Configure este elemento al asignar una dirección de protocolo de Internet versión 6 a esta máquina.</p>	<p>Manual, Sin estado, <u>Con estado</u>  149 “Ajustes red IPv6”</p>
<p>[Interface LAN] Puede especificar el tipo de red física. Deje [AUTO] seleccionado en la mayoría de los casos.</p>	<p><u>AUTO</u>, 10HALF, 10FULL, 100HALF, 100FULL</p>
<p>[Aj. contr. ext.] Este ajuste se utiliza para conectar esta máquina al RISO Controller IS300 (Controlador IS300 de RISO) opcional. Esta función solo se muestra cuando [Controlador ext.] está establecido en [ON].</p>	<p>Entrada manual, <u>Usar DHCP</u></p>
<p>[Ajustes de proxi] Este ajuste es para ejecutar [Env. Histo. err.]</p> <p> ▶ Esta función solo se muestra cuando se obtiene el consentimiento del cliente. Utilice esta función cuando reciba instrucciones de su distribuidor o representante autorizado.</p>	<p><u>No utilizar</u>, Utilizar [Dirección], [Puerta N°], [Nombre de usuario], [Contraseña]</p>

Elemento de ajuste	Descripción
<p>[Env. Histo. err.] Puede enviar el historial de errores al servidor de gestión de RISO.</p> <p> ▶ Esta función solo se muestra cuando se obtiene el consentimiento del cliente. Utilice esta función cuando reciba instrucciones de su distribuidor o representante autorizado.</p>	Realice una acción en función de los mensajes mostrados.
<p>[Tasa de [Margen+]] Puede cambiar el porcentaje de reducción que se aplica al ajuste de [Margen+] ( 70).</p>	90 a <u>94</u> a 99%
<p>[Rotación 90° auto] Cuando el original y el papel tienen el mismo tamaño pero distintas direcciones, la imagen se gira automáticamente para crear un master.</p>	OFF, <u>ON</u>
<p>[Reloj/Calendario] Puede ajustar el reloj interno de esta máquina ( 165).</p>	Año, Mes, Día , Hora, Min
<p>[Intervalo Multiple] Cuando [Multiple impresión] ( 75) está activado, si transcurre un período de tiempo determinado sin que se coloque el siguiente original, la creación de masters se inicia automáticamente. Este período de tiempo determinado se denomina [Intervalo Multiple].</p>	<u>15 segundos</u> , 30 segundos
<p>[Intervalo escáner] En modo de color doble, define el intervalo de tiempo antes de que se coloque el original para el tambor 2.</p>	5 minutos, <u>limitado</u>
<p>[Período reserva] Aunque esta máquina no se haya tocado tras la detención de la operación, la creación de masters de los datos del original recibidos no se inicia hasta que transcurra un período de tiempo determinado. Este período de tiempo determinado se denomina “período de reserva”.</p>	OFF, <u>15 segundos</u> , 30 segundos, 60 segundos
<p>[Ej. Period reserva] Puede cambiar el tiempo ampliado de [Reservación] ( 117).</p>	<u>5 minutos</u> , 10 minutos, 30 minutos
<p>[Auto Borrado] Puede configurar que un valor regrese a su ajuste por defecto si esta máquina no se ha utilizado durante un período de tiempo determinado. También puede cambiar el tiempo que debe transcurrir para que el valor regrese a su ajuste por defecto.</p>	OFF, <u>ON</u> [Tiempo de espera]: 1 a <u>5</u> a 60 minutos
<p>[Horario desconex.] Puede configurar la desactivación de la alimentación de esta máquina a la hora especificada.</p> <p> ▶ La alimentación no se desactiva si esta máquina está en uso o si recibe datos del original a la hora especificada.</p>	<u>OFF</u> , ON [Hora]: 0 a 23 [Min]: 0 a 59
<p>[Power OFF] Puede configurar la desactivación de la alimentación si esta máquina no se ha utilizado durante un período de tiempo determinado.</p>	OFF, ON* [Tiempo de espera]: 1 a 99 minutos * El ajuste por defecto de fábrica depende de los destinos del modelo.
<p>[Gestión de usuario] Este ajuste permite la gestión de usuarios individual y la seguridad mejorada.</p>	 149 “Gestión de usuario”

Elemento de ajuste	Descripción
<p>[Proteger] Este elemento se configura para controlar los masters usados.</p>	<p> 155 “Proteger”</p>
<p>[Auto-entintado] Puede configurar [Entintado Acción] ( 118) para que se realice automáticamente durante la siguiente creación de masters si el tambor no se ha utilizado durante un período de tiempo determinado. [Entintado Acción] es una operación que garantiza la utilidad y estabilidad de la tinta. Para aumentar la utilidad y estabilidad de la tinta, configure un valor superior en [Rotación].</p>	<p>OFF, <u>ON</u> [Tiemp no uso]: 1 a <u>12</u> Hora [Rotación]: <u>1</u> a 3</p>
<p>[Renovac pág auto] Puede configurar [Renov. pág] ( 100) para que se realice automáticamente cuando el número de copias impresas ha alcanzado el número especificado. También puede especificar el número de copias de prueba tras volver a realizar la creación de masters.</p>	<p><u>OFF</u>, ON [Punto regener.auto]: 1 a <u>1000</u> a 9999 [Salid.copia prueba]: 0 a <u>3</u> a 99</p>
<p>[Número min. copias] Puede configurar la creación de masters para que se realice solo cuando el número de copias impresas introducido sea mayor que el número especificado.</p> <p> ▶ Puede bloquear el ajuste de [Número min. copias] para que no se pueda modificar. Para obtener más información, consulte con su distribuidor o representante autorizado.</p>	<p><u>OFF</u>, ON 2 a 99</p>
<p>[Servicio Info.Mail] Este elemento está configurado para enviar e-mails por [Servicio info. Mail] ( 126).</p> <p> ▶ Es posible que este elemento de ajuste no se muestre en función de la configuración del sistema. Para obtener más información, consulte con su distribuidor o representante autorizado.</p>	<p> 126 “Envío de e-mails del historial de operaciones [Servicio info. Mail]”</p>
<p>[Cont. copias Mail] Este elemento está configurado para enviar e-mails por [Informe cont. ID] ( 124).</p> <p> ▶ Es posible que este elemento de ajuste no se muestre en función de la configuración del sistema. Para obtener más información, consulte con su distribuidor o representante autorizado.</p>	<p> 124 “Envío de e-mails de [Informe cont. ID]”</p>
<p>[Inicializar red] Puede restaurar los ajustes de [Ajustes red IPv4], [Ajustes red IPv6] y [Red] para la RISO Console ( 161) a los ajustes por defecto de fábrica.</p>	<p>Al tocar [Inicializar red] se muestra una pantalla de confirmación de ejecución. Toque [Aceptar] para ejecutar la inicialización.</p>
<p>[Sonido de pitido]</p> <ul style="list-style-type: none"> • Cuando este elemento está configurado en [OFF], no se escuchará un pitido. • Cuando este elemento está configurado en [Limitado], se escuchará un sonido de error en caso de que se produzca un error. • Cuando este elemento está configurado en [ON], no solo se escuchará un sonido de error, sino que también se escucharán sonidos de funcionamiento para elementos como teclas y botones, así como sonidos de confirmación al finalizar una operación. 	<p>OFF, Limitado, <u>ON</u></p>

Elemento de ajuste	Descripción
<p>[Standby] Esta máquina pasa al modo de reposo, en el que se reduce el consumo de energía, si no se ha utilizado durante un período de tiempo determinado. Puede reducir el consumo de energía en comparación con [Estándar] definiendo [Consumo energía (reposo)] en [Bajo], pero existen las limitaciones siguientes:</p> <ul style="list-style-type: none"> • La RISO Console no se puede mostrar en modo de reposo. (Cuando se define [Estándar], la consola se puede mostrar en modo de reposo). • Los datos del original no se pueden recibir en modo de reposo. (Cuando se define [Estándar], se pueden recibir datos en modo de reposo). <p> ▶ Cuando [Proteger] (📖 155) está configurado en activado [ON], [Tiempo de espera] está fijado en [1].</p>	<p>[Consumo energía (reposo)]: Bajo, Estándar* [Tiempo de espera]: 1 a 5 a 99 minutos</p> <p>* El ajuste por defecto de fábrica depende de los destinos del modelo.</p>
<p>[Detec. tam. papel] Especifique cómo se procesará el papel estándar, cuyo tamaño es similar al tamaño del original, en esta máquina cuando se coloque en la bandeja de alimentación de papel.</p> <ul style="list-style-type: none"> • Cuando [Visualización de pantalla de confirmación] se establezca en [Mostrado], pulse la tecla [START] en la pantalla básica para la creación de masters o la impresión. A continuación se mostrará la pantalla de confirmación para seleccionar el tamaño de papel. • Cuando [Visualización de pantalla de confirmación] se establezca en [No mostrado], el tamaño de papel se reconocerá automáticamente como el tamaño especificado en [T. Papel 1] o [T. Papel 2]. 	<p>[Visualización de pantalla de confirmación]: No mostrado, Mostrado [T. Papel 1]: C4, C5-R [T. Papel 2]: C6, DL</p>
<p>[Visual prev auto] [Inspe prev] se puede establecer cuando se selecciona el modo de color doble o cuando se establecen las siguientes funciones.</p> <ul style="list-style-type: none"> • [Diseño] (📖 73) • [Multiple impresión] (📖 75) • [2 para arriba] (📖 80) 	<p>OFF, <u>ON</u></p>
<p>[Real cop seg/Rest] Puede hacer una copia de seguridad y restaurar los ajustes de la impresora con la aplicación complementaria gratuita RISO PANEL-D.</p>	<p>Después de tocar [Real cop seg/Rest], utilice RISO PANEL-D.</p>

■ Editor

Este es un elemento de ajuste para [Editor].

Elemento de ajuste	Descripción
[Colores impresión]	Consulte la Guía del usuario para el Editor de RISO.
[Orientación página]	

Registro de funciones utilizadas con frecuencia en la pantalla de pestaña [Básico] [Entrad Acces Direc]

Puede registrar funciones utilizadas con frecuencia en el área de acceso directo de la pantalla básica.



Área de acceso directo

Puede registrar una función en el área de acceso directo en los modos siguientes.

- Modo de creación de masters
- Modo de proceso de impresión
- Modo de escaneado



- ▶ Cuando se ha conectado un dispositivo opcional, algunas funciones se registran automáticamente en el área de acceso directo.
- ▶ Cuando [Gestión de usuario] está configurado, las funciones que se muestran en el área de acceso directo se pueden cambiar para cada usuario. (120 “Registro de funciones utilizadas con frecuencia para cada usuario [Mi acceso directo]”)

1 Toque [Entrad Acces Direc] en la pantalla [Admin.].

2 Toque la pestaña de modo en la que desee registrar una función.



3 Toque el botón de función que desee registrar.

También puede tocar el botón para el que ya se ha registrado una función para cambiarlo a otra función.

4 Toque el nombre de función que se va a registrar.



- Toque [<] o [>] para cambiar la visualización.
- Si no desea registrar ninguna función, toque [Ninguna entrada].
- No puede tocar un nombre de función que ya se ha registrado.

5 Toque [Aceptar].

Se muestra la pantalla [Entrad Acces Direc]. Cuando desee registrar otro botón de función, repita los pasos 3 al 5.

6 Toque [Aceptar].

Se muestra la pantalla [Admin.].

Registro de funciones utilizadas con frecuencia en la pantalla de pestaña [Selecciones] [Entrad selecciones]

Puede registrar funciones utilizadas con frecuencia en la pantalla de pestaña [Selecciones].

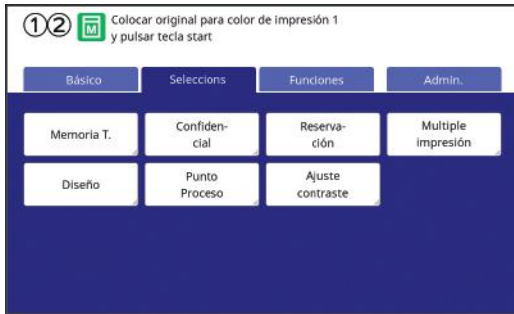

Puede registrar las funciones en la pantalla de pestaña [Selecciones] para cada uno de los modos siguientes.

- Modo de creación de masters
- Modo de proceso de impresión



► Cuando se ha conectado un dispositivo opcional, algunas funciones se registran automáticamente en [Selecciones].

1 Toque [Entrad selecciones] en la pantalla [Admin.].

Se muestra la pantalla [Entrad selecciones].

2 Toque la pestaña de modo en la que desee registrar una función.



3 Toque el botón de función que desee registrar.

También puede tocar el botón para el que ya se ha registrado una función para cambiarlo a otra función.

4 Toque el nombre de función que se va a registrar.



- Toque [<] o [>] para cambiar la visualización.
- Si no desea registrar ninguna función, toque [Ninguna entrada].
- No puede tocar un nombre de función que ya se ha registrado.

5 Toque [Aceptar].

Se muestra la pantalla [Entrad selecciones]. Cuando desee registrar otro botón de función, repita los pasos 3 al 5.

6 Toque [Aceptar].

Se muestra la pantalla [Admin.].

Registro del papel de tamaño personalizado [Info. papel person]

Cuando se utilice un papel distinto del papel de tamaño estándar (📖 16), debe registrar el tamaño de papel de antemano. Puede seleccionar los tamaños de papel registrados en [T. Papel] (📖 72).

■ Tamaño de papel que se puede registrar

90 mm × 148 mm (3 1/2 pulgadas × 5 13/16 pulgadas) a 340 mm × 555 mm (13 3/8 pulgadas × 21 27/32 pulgadas)

- Los tamaños de papel que se pueden utilizar dependen del modo de impresión. (📖 15 “Tamaño de papel”)
- Puede utilizar papeles con un tamaño máximo de 320 mm × 432 mm (12 19/32 pulgadas × 17 pulgadas) en la bandeja de recepción del papel estándar. Cuando la Wide Stacking Tray (Bandeja de apilamiento ancha) opcional está instalada (📖 204), puede utilizar papeles con un tamaño máximo de 340 mm × 555 mm (13 3/8 pulgadas × 21 27/32 pulgadas). Es posible que los papeles no queden dispuestos correctamente en función del tipo o el tamaño de papel.
- Para papeles con una longitud de 436 mm (17 5/32 pulgadas) o superior, esta máquina imprime en modo de papel extendido (📖 72).
- Para anchos de papel de menos de 100 mm (3 15/16 pulgadas), es posible que los papeles no queden dispuestos correctamente en función del tipo o el tamaño de papel.

Registro del tamaño de papel

1 Toque [Info. papel person] en la pantalla [Admin.].

2 Toque un botón para el que no se haya registrado ningún valor.



3 Especifique el tamaño de papel.

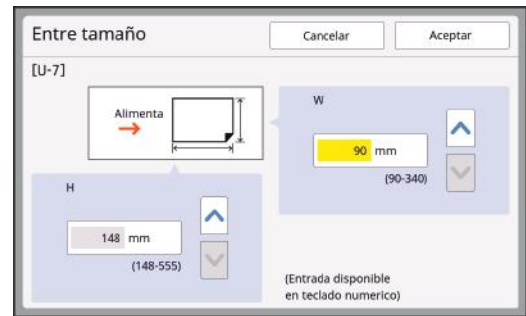

Puede especificar el tamaño de papel con uno de los métodos siguientes.

- Introduciendo un valor numérico mediante las teclas numéricas.
- Tocando [▼] o [▲].



- ▶ Al configurar [H] en cualquier valor de 436 a 555 mm (17 5/32 a 21 27/32 pulgadas), el papel se denomina “papel extendido”. (📖 72 “Uso de papel de tamaño personalizado [T. Papel]”)
- ▶ Para utilizar papel extendido, se necesita la Wide Stacking Tray (Bandeja de apilamiento ancha) opcional.

4 Toque [Aceptar].

Se muestra la pantalla [Info. papel person].

Cambio del tamaño de papel

1 Toque [Info. papel person] en la pantalla [Admin.].

2 Toque [Cambiar].



3 Toque el botón del papel que desee cambiar.

4 Cambie el tamaño de papel.

5 Toque [Aceptar].

Se muestra la pantalla [Info. papel person].

Cambio del nombre del tamaño de papel

1 Toque [Info. papel person] en la pantalla [Admin.].

2 Toque [Renombrar].



3 Toque el botón cuyo nombre desea cambiar.

([📖](#) 27 "Pantalla [Renombrar]")

4 Toque [Aceptar].

Se muestra la pantalla [Info. papel person].

Borrado del tamaño de papel

1 Toque [Info. papel person] en la pantalla [Admin.].

2 Toque [Eliminar].

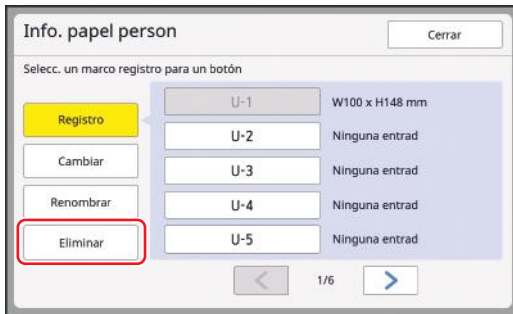

3 Toque el botón que desea borrar.

4 Toque [Aceptar] en la pantalla de confirmación.

El tamaño de papel seleccionado se borra, y se muestra la pantalla [Info. papel person].

Conexión a la red [Ajustes red IPv4] [Ajustes red IPv6]

Para conectar esta máquina a una red, realice ajustes como el de la dirección IP en función del entorno de conexión.

Al conectarse a la red IPv4

Configure este elemento al asignar una dirección de protocolo de Internet versión 4 a esta máquina.

1 Toque [Ajustes red IPv4] en la pantalla [Admin.].

2 Seleccione un método de ajuste.

Toque [Entrada manual] o [Usar DHCP] en función del entorno de conexión.



3 Introduzca un valor.

Puede introducir un valor en el campo de entrada activo.

Puede cambiar el objetivo para la entrada con uno de los métodos siguientes.

- Pulsando la tecla [*]
- Tocando directamente el campo de entrada



- ▶ Al pulsar la tecla [C] el valor del campo de entrada activo regresa a "0".

4 Toque la tecla [Aceptar].

Se muestra la pantalla [Admin.].

Al conectarse a la red IPv6

Configure este elemento al asignar una dirección de protocolo de Internet versión 6 a esta máquina.

1 Toque [Ajustes red IPv6] en la pantalla [Admin..]

2 Seleccione un método de ajuste.

Toque [Manual], [Sin estado] o [Con estado] en función del entorno de conexión.

3 Introduzca un valor.

- [Prefijo]: Puede introducirlo utilizando las teclas numéricas.
- Otros elementos de ajuste: Al tocar un botón, se muestra la pantalla [Teclado]. Introduzca el valor con los siguientes pasos.

- 1 Introduzca el valor tocando los botones en la pantalla. También puede introducir números utilizando las teclas numéricas.
- 2 Al tocar la tecla [Aceptar] se muestra la pantalla [Ajustes red IPv6].

4 Toque la tecla [Aceptar].

Se muestra la pantalla [Admin..].

Identificación del usuario [Gestión de usuario]

“Autenticación” significa identificar al usuario de esta máquina utilizando el código PIN, etc., asignado a cada usuario.

La identificación de usuarios permite la gestión de usuarios individual y la seguridad mejorada.

Para poder activar la función de autenticación, es necesario configurar los elementos siguientes.

- [Reconocido por]
- [Nivel de gestión]
- [Crear usuario]



- ▶ La función de autenticación está activada cuando la máquina se entrega de fábrica, de la siguiente manera:

- [Reconocido por] está configurado en [Código PIN].
- El único usuario registrado es el administrador. El PIN del administrador es el número de serie de esta máquina. Puede consultar el número de serie de esta máquina en [Funciones] - [Info. sistema].

Función de autenticación

La función de autenticación se divide básicamente en “Autenticación de máquina” e “Impresión ID”.

Autenticación de máquina

Antes de utilizar esta máquina, es necesario realizar la operación de autenticación (introducción del código PIN, inserción del Drive Flash USB para la autenticación o colocación de la tarjeta IC sobre el lector). Realizar la operación de autenticación puede limitar el uso de esta máquina solo a los usuarios registrados. También puede limitar el uso de [Admin.] exclusivamente al administrador.

Además, permite las funciones siguientes:

- [Mi acceso directo] (📖 120)
- [Mi cont.] para [Info] (📖 165)
- [Informe cont. ID] (📖 122)
- [Imprimir ID] en el modo de escaneo (📖 131)
- [Imprimir ID] para [Depósito] o [Docs del USB]¹ (📖 89)

¹ El administrador puede acceder a los datos de autenticación de cualquier usuario.

Impresión ID

Si un usuario configura [Impresión ID] para el controlador de impresora, es necesario realizar la operación de autenticación (introducción del código PIN, inserción del Drive Flash USB para la autenticación o colocación de la tarjeta IC sobre el lector) antes de realizar operaciones para los datos del original en esta máquina. Realizar la operación de autenticación puede limitar el acceso a los datos del original solo a la persona que haya configurado [Impresión ID].²
 (📖 40 “Impresión desde ordenador”)
 (📖 45 “Impresión de los datos del original guardados”)

² El administrador puede acceder a los datos de autenticación de cualquier usuario.

[Reconocido por]

Seleccione uno de los siguientes métodos que se debe utilizar para identificar al usuario.

- Código PIN
- Drive Flash USB
- Tarjeta IC (cuando se ha instalado el lector de tarjetas IC opcional)



▶ **Asegúrese de seleccionar el ajuste anterior en primer lugar. Si cambia [Reconocido por], todos los ajustes de identificación de usuarios se borran, incluyendo los ajustes para [Crear usuario].**

1 Toque [Gestión de usuario] en la pantalla [Admin.].

2 Toque [Reconocido por].

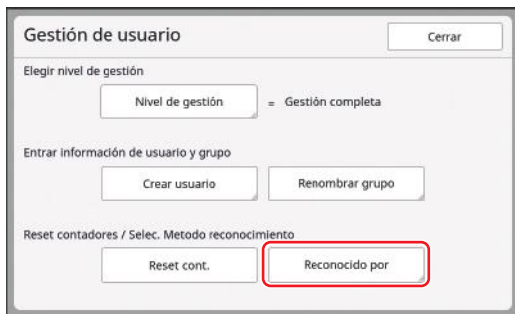

3 Toque el método de autenticación que se va a utilizar.



▶ [Tarjeta IC] se muestra cuando se ha instalado el lector de tarjetas IC opcional.

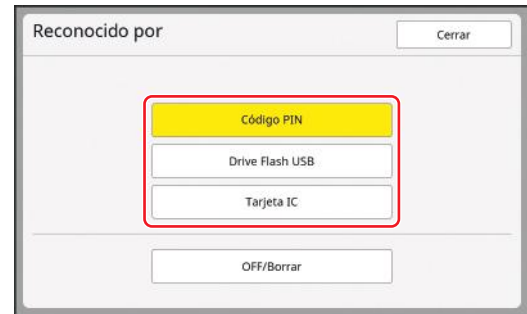

Se muestra una pantalla de confirmación.

4 Toque [Aceptar].

[Nivel de gestión]

Configure el tipo de autenticación.



► Configure [Reconocido por] de antemano.

1 Toque [Nivel de gestión] en la pantalla [Gestión de usuario].

2 Toque el tipo de método de autenticación que se va a utilizar.



■ [Gestión completa]

Están disponibles tanto “Autenticación de máquina” como “Impresión ID”.

■ [Sólo impresión con ID]

Solo está disponible “Impresión ID”.

■ [Sólo tabla Admin]

No están disponibles “Autenticación de máquina” ni “Impresión ID”. El uso de [Admin.] está limitado exclusivamente al administrador.

3 Toque [Aceptar].

[Crear usuario]

Registre los usuarios que utilizan esta máquina.



► Configure [Reconocido por] de antemano.

El número de usuarios que se pueden registrar varía en función de [Reconocido por].

[Reconocido por]	“Números de registro de autenticación” disponibles
[Código PIN] o [Drive Flash USB]	N.º 0 a 99
[Tarjeta IC]	No.0 a 499 *

* [Impresión ID] (📖 40) solo está disponible para el usuario n.º 0 a 99.

Dichos usuarios se clasifican en “administrador” y “usuario general”.

■ ¿Qué es “administrador”?

Se asignan “Números de registro de autenticación” a los usuarios que se han registrado en esta máquina. El usuario que se ha registrado para el número de registro de autenticación 0 se denomina “administrador”.

El administrador puede utilizar todas las funciones de esta máquina.

Una vez que se registra el administrador, la función de autenticación está activada.

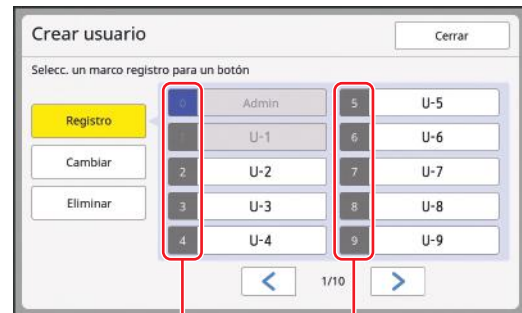

Número de registro de autenticación

■ ¿Qué es “usuario general”?

Los usuarios que se han registrado para cualquier número a partir del número de registro de autenticación 1 se denominan “usuarios generales”. Los usuarios generales no pueden acceder a la pantalla [Admin.].

1 Toque [Crear usuario] en la pantalla [Gestión de usuario].

2 Toque el número de registro de autenticación que se va a asignar al usuario.



Se muestra la pantalla [Registro].

! ▶ Si no se ha registrado un administrador, no puede registrar usuarios generales. Registre el administrador en primer lugar.

✍ ▶ No puede seleccionar números para los que ya se han registrado usuarios.

3 Registre la información de autenticación.

■ Al utilizar el código PIN

Introduzca el código PIN utilizando las teclas numéricas.



Se muestra el número introducido.

■ Al utilizar el Drive Flash USB

Inserte un Drive Flash USB que se debe registrar para la autenticación.

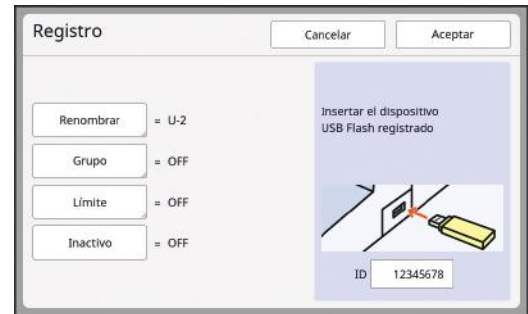

Se muestra el número específico del Drive Flash USB (no puede cambiar este número).

■ Al utilizar la tarjeta IC

Coloque la tarjeta IC que se va a registrar para la autenticación sobre el lector.

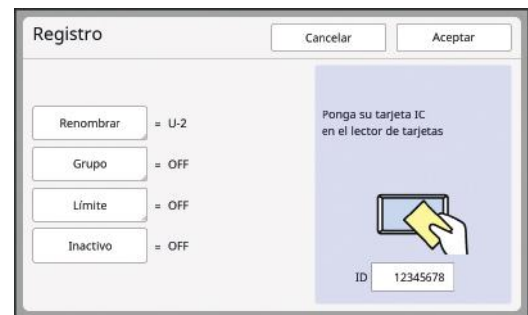

Se muestra el número específico de la tarjeta IC (no puede cambiar este número).

4 Configure la información de usuario.

Configure los elementos siguientes según sea necesario.

■ [Renombrar]

Puede cambiar el nombre de usuario. El nombre que se define aquí aparecerá en "USER-NAME" en el archivo CSV que se guarda en [Informe cont. ID] (122). (153 "Cambio del nombre de usuario")

■ [Grupo]

Puede configurar el grupo (departamento, etc.) al que pertenece el usuario. Una vez configurado este elemento, el recuento total de cada grupo se muestra en el archivo CSV que se guarda en [Informe cont. ID] (122). (153 "Configuración del grupo")

■ [Límite]

Puede configurar el límite superior del número de copias que el usuario puede utilizar para la creación de masters o la impresión. (153 "Configuración del límite superior del número de copias que se pueden utilizar")

■ **[Inactivo]**

Puede prohibir el uso de esta máquina por usuarios específicos.
(📖 153 “Desactivación temporal del uso de esta máquina”)

5 Toque [Aceptar].

Extraiga el Drive Flash USB para autenticación, si está insertado.
Una vez finalizado el registro, proporcione los elementos siguientes al usuario.

■ **Cuando [Reconocido por] está configurado en [Código PIN]**

- Número de registro de autenticación
- Código PIN

■ **Cuando [Reconocido por] está configurado en [Drive Flash USB] o [Tarjeta IC]**

- Número de registro de autenticación
- Drive Flash USB para autenticación o tarjeta IC



► El número de registro de autenticación es necesario para utilizar [Impresión ID].

■ **Cambio del nombre de usuario**

1 Toque [Renombrar].

2 Introduzca el nombre de usuario.

(📖 27 “Pantalla [Renombrar]”)

3 Toque [Aceptar].

Se muestra la pantalla [Registro].

■ **Configuración del grupo**

1 Toque [Grupo].

2 Toque el grupo que desee configurar.

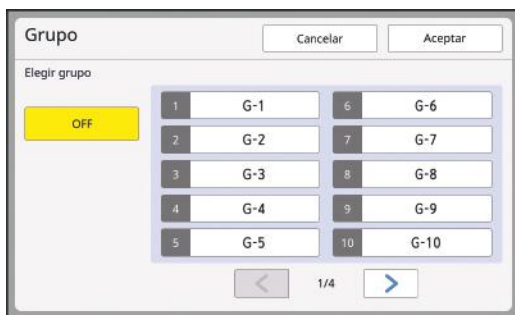

► Si no es necesario configurar un grupo, toque [OFF].

3 Toque [Aceptar].

Se muestra la pantalla [Registro].

■ **Configuración del límite superior del número de copias que se pueden utilizar**

1 Toque [Límite].

2 Introduzca el límite superior del número de copias para la impresión y la creación de masters.

Toque el campo de entrada de [Límite T/C] o [Límite M/C] y, a continuación, introduzca el límite superior del número de copias utilizando las teclas numéricas.

Cuando el límite superior del número de copias se configura en 0, no se aplica ningún límite.



► En [Actual T/C] y [Actual M/C], se muestran el número de copias que el usuario ha imprimido o el número de masters que el usuario ha creado hasta la fecha, respectivamente.

► Para borrar el contador para [Actual T/C] y [Actual M/C], toque [◀C].

3 Toque [Aceptar].

Se muestra la pantalla [Registro].

■ **Desactivación temporal del uso de esta máquina**

1 Toque [Inactivo].

[Inactivo] se activa.



► Para cancelar el estado de desactivación temporal, toque [Inactivo] de nuevo.

► El uso de esta máquina por parte del administrador no se puede desactivar temporalmente.

Cambio de la información de usuario

1 Toque [Crear usuario] en la pantalla [Gestión de usuario].

2 Toque [Cambiar].



3 Toque el usuario que desee cambiar.

Se muestra la pantalla [Cambiar].



► También puede cambiar la información del administrador.

4 Cambie la información registrada.

Realice el paso 3 y los pasos posteriores en [Crear usuario] (151) según sea necesario.

Borrado de los usuarios generales

1 Toque [Crear usuario] en la pantalla [Gestión de usuario].

2 Toque [Eliminar] y luego toque el usuario que desee borrar.



► Desde esta pantalla no puede borrar el administrador. Para borrar el administrador, desactive la función de autenticación. (155 “Borrado del ajuste de autenticación”)

3 Toque [Aceptar].

Cambio del nombre de grupo

1 Toque [Renombrar grupo] en la pantalla [Gestión de usuario].

2 Toque el grupo cuyo nombre desea cambiar.

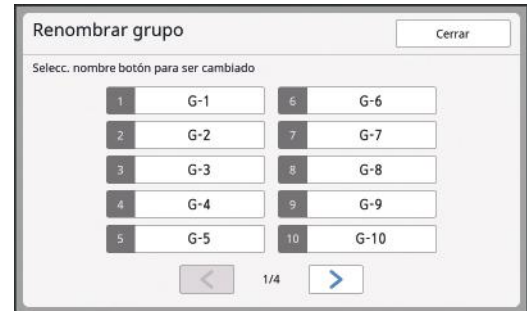

3 Introduzca el nombre de grupo.

(27 “Pantalla [Renombrar]”)

4 Toque [Aceptar].

Borrado del contador para todos los usuarios

Puede borrar [Actual M/C] y [Actual T/C] para todos los usuarios de forma conjunta.



► Una vez que haya borrado el contador, no es posible regresar al estado anterior al borrado del contador.



► Para borrar solo el contador para un usuario específico, toque [↵], tal como se describe en el paso 2 en “Configuración del límite superior del número de copias que se pueden utilizar” (153).

1 Toque [Reset cont.] en la pantalla [Gestión de usuario].

2 Toque [Aceptar].

Borrado del ajuste de autenticación

Para desactivar la función de autenticación, borre todos los ajustes de autenticación, incluido el administrador registrado.



► Una vez que haya borrado los ajustes de autenticación, no es posible regresar al estado anterior al borrado de los ajustes.

1 Toque [Reconocido por] en la pantalla [Gestión de usuario].

2 Toque [OFF/Borrar].



Se muestra una pantalla de confirmación.

3 Toque [Aceptar].

Se borran todos los ajustes de autenticación de usuarios y se desactiva la función de autenticación.

Gestión del master usado [Proteger]

Tras la impresión, el master que se ha creado sigue cargado en el tambor en el estado preparado para impresión.

Cuando [Confidencial] (📖 119) está activado, el master que se ha creado se descarta. Por tanto, puede evitar la impresión indebida de documentos confidenciales.

Sin embargo, debido a que los masters descartados se acumulan en el depósito de masters usados, existe el riesgo de que un tercero retire el depósito de mala fe.

Para evitar dicho riesgo, esta máquina incluye la función [Proteger].



- Cuando [Proteger] está configurado en [ON], el tiempo necesario para cambiar a [Standby] (📖 143) se fija en un minuto.
- Cuando [Proteger] está configurado en [ON], no puede utilizar [Renov. pág] (📖 100).

■ Funcionamiento cuando [Proteger] está activado

- Una vez finalizada la impresión, se muestra una pantalla de confirmación que le pide que ejecute [Confidencial].

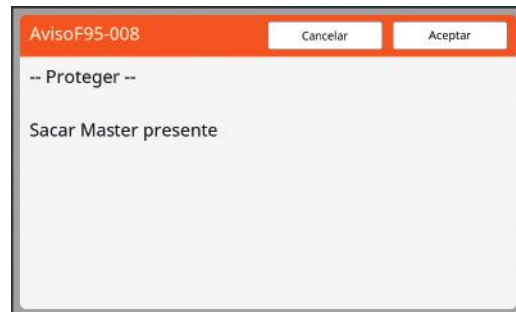

[Aceptar]: toque este botón para descartar los masters creados.

[Cancelar]: toque este botón si no necesita descartar el master o si desea imprimir más copias. La pantalla de confirmación se muestra en los casos siguientes:

- Cuando se pulsa la tecla [RESET].
- Una vez transcurrido el tiempo establecido en [Auto Borrado] (📖 141).
- Tras la restauración desde el modo de reposo.
- Cuando la alimentación está encendida.



- [Cancelar] no se muestra en los siguientes casos:
- Cuando se ha instalado un nuevo tambor para el que [Confidencial] no se ha ejecutado.
 - Cuando esta máquina se ha restaurado desde el modo de reposo que se activó cuando se mostraba una pantalla de confirmación solicitando que ejecutara [Confidencial].
 - Cuando se enciende la alimentación mientras se ha instalado un tambor para el que [Confidencial] no se ha ejecutado.

- El depósito de masters usados está bloqueado para que no se pueda extraer. Sin embargo, puede extraer el depósito de masters usados si hay un master atascado en la sección de descarga de masters o si el depósito de masters usados está lleno.



- El depósito de masters usados se puede bloquear con un candado, etc., para que nadie excepto el administrador pueda extraerlo. Al realizar el bloqueo, inserte el candado en el orificio de la palanca de bloqueo como se muestra a continuación. (Compre un candado disponible en comercios. El diámetro del orificio para insertar el candado es 7 mm [9/32 pulgadas]).

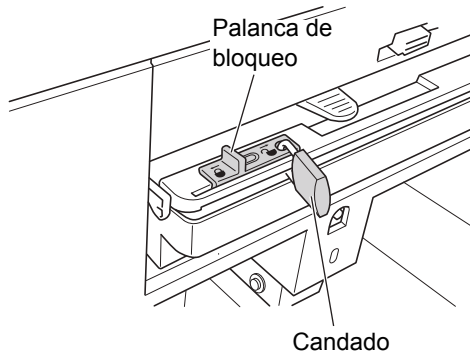

Ajuste de [Proteger]

1 Toque [Proteger] en la pantalla [Admin.].

[Proteger] está configurado en [ON].

Cancelación de [Proteger]

1 Toque [Proteger] en la pantalla [Admin.].

Una vez que se muestra el mensaje “Espere un momento, por favor”, [Proteger] está configurado en [OFF].



Capítulo 8

RISO Console

RISO Console

“RISO Console” es un función para utilizar de forma remota esta máquina mediante un navegador web. Puede comprobar el estado de esta máquina y cambiar los ajustes desde un ordenador que esté conectado a través de una red.

■ Navegador web compatible

SO	Navegador web
Windows	Internet Explorer 11 Microsoft Edge
Mac OS	Safari 10 Safari 11 Safari 12 Safari 13 Safari 14

Acceso a la RISO Console

1 Inicie un navegador web.

2 Introduzca la dirección IP de esta máquina.

Ejemplo de entrada:

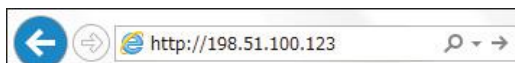

► Para conocer la dirección IP de esta máquina, póngase en contacto con su administrador.

3 Pulse la tecla [Enter].

Se muestra la pantalla de menú [Monitoriz.] para la RISO Console.

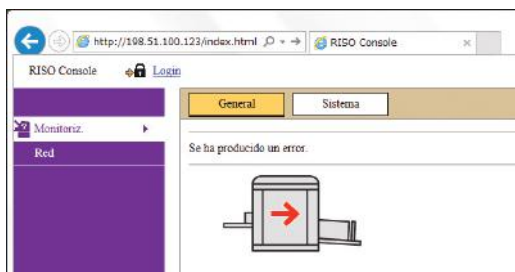

Inicio de sesión

Para realizar las operaciones siguientes, es necesario iniciar sesión en la RISO Console.

- Examinar la pantalla de menú [Impresora]
- Cambiar los ajustes en la pantalla de menú [Red] (el inicio de sesión no es necesario para examinar)

1 Haga clic en [Login].



2 Introduzca los valores de [Nombre de usuario] y [Contraseña].

■ [Nombre de usuario]

Introduzca “admin” (minúsculas, caracteres de un byte).

No puede cambiar el nombre de usuario.

■ [Contraseña]

Esta es la contraseña que se ha configurado en la pantalla de pestaña [Usuario] (📖 159) en la RISO Console.

Es igual que el número de serie de esta máquina cuando se entrega de fábrica.

Para averiguar el número de serie de esta máquina, consulte la pantalla de la pestaña [Info. sistema] (📖 159) en el menú [Monitoriz.].



► Por motivos de seguridad, no utilice la contraseña de la entrega de fábrica tal como está. Cambiela por su propia contraseña.

► Si se ejecuta [Inicializar red] (📖 142) en [Admin.], la contraseña cambiará a “admin” (caracteres en minúsculas de un byte).

3 Haga clic en [OK].

Cierre de sesión

1 Haga clic en [Logout].



Al cerrar la sesión, la visualización del nombre de usuario desaparece y se muestra [Login].

Menú [Monitoriz.]

Puede comprobar el estado de esta máquina y la información del sistema, además de cambiar la contraseña de inicio de sesión.

Pantalla de pestaña [General]

Puede comprobar el estado de esta máquina.

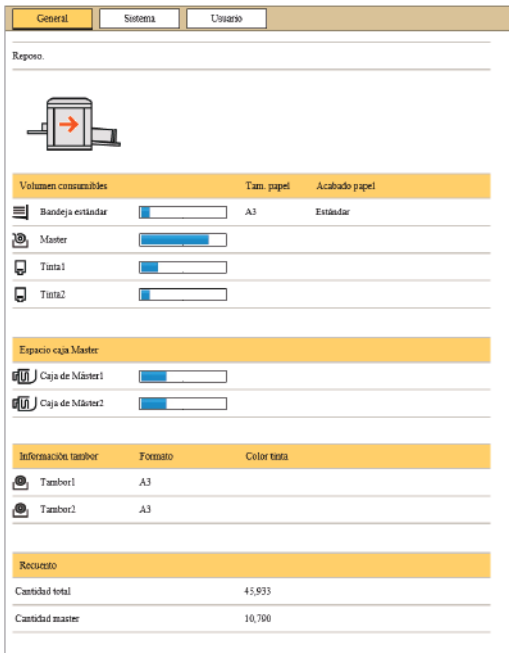

■ Estado de esta máquina

Muestra un mensaje como [Listo para imprimir] o [Reposo.]. Si se produce un error en esta máquina, se muestra un mensaje de error.

■ Volumen consumibles

[Bandeja estándar]

Muestra la cantidad restante de papeles que se han definido en la bandeja de alimentación de papel, además de [Tam. papel] y [Acabado papel].

[Master]

Muestra la cantidad restante de los masters que se han definido en esta máquina. Si la cantidad restante es baja, el indicador de cantidad restante parpadea.

[Tinta]

Muestra la cantidad restante de tinta que se ha definido en esta máquina. Si la cantidad restante es baja, el indicador de cantidad restante parpadea.

■ Espacio caja Master

Muestra la cantidad restante de espacio en el depósito de masters usados.

Si la cantidad de espacio es baja, el indicador de cantidad restante parpadea.

■ Información tambor

Muestra el tamaño y el color del tambor que se ha definido en esta máquina.

■ Recuento

[Cantidad total]

Muestra el número acumulado de copias que se han imprimido en esta máquina.

El valor no incluye las copias de prueba que se han generado durante la creación de masters.

[Cantidad master]

Muestra el recuento acumulado de procesos de creación de masters que se han realizado en esta máquina.

El valor incluye el recuento de [Entintado Acción] y [Confidencial] que se han realizado.

Pantalla de pestaña [Sistema]

Puede comprobar la información del sistema de esta máquina.

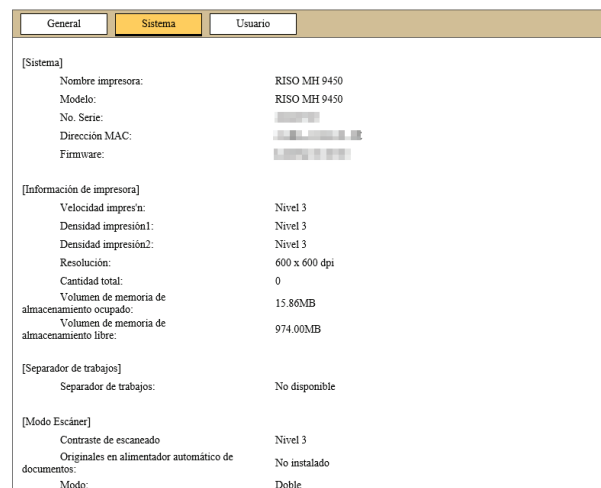

Pantalla de pestaña [Usuario]

Puede cambiar la contraseña para iniciar sesión en la RISO Console.

1 Haga clic en [Cambiar contraseña].



2 Introduzca una nueva contraseña.

3 Haga clic en [OK].

Se muestra la pantalla [Realizado].

4 Haga clic en [OK].

Menú [Impresora]

Puede comprobar los datos del original en esta máquina y también cambiar el nombre de carpeta de [Depósito].

Pantalla de pestaña [Activo]

Puede comprobar una lista de los datos del original que se están procesando actualmente en esta máquina.

Nombre trab.	Propietario	Recibido
Microsoft Word - 1	RISO	20**02:09 18:11
Microsoft Word - 2	RISO	20**02:09 18:12
Microsoft Word - 3	RISO	20**02:09 18:13

- Al hacer clic en la línea de encabezado ([Nombre trab.] [Propietario] [Recibido]) se cambia el orden de clasificación.
- Puede seleccionar el número de elementos que se van a incluir desde [Mostrar 50 artículos] y [Mostrar 100 artículos].

Pantalla de pestaña [Depósito]

Puede comprobar los datos del original que se guardan en [Depósito] en esta máquina.

Nombre trab.	Propietario	Recibido
Microsoft Word - 1	RISO	20**02:09 18:11
Microsoft Word - 2	RISO	20**02:09 18:12
Microsoft Word - 3	RISO	20**02:09 18:13

- Al hacer clic en la línea de encabezado ([Nombre trab.] [Propietario] [Recibido]) se cambia el orden de clasificación.
- Puede seleccionar el número de elementos que se van a incluir desde [Mostrar 50 artículos] y [Mostrar 100 artículos].

■ [Eliminar]

Haga clic en el nombre de trabajo de los datos del original que desea eliminar. Se resaltan los datos del original. Al hacer clic en [Eliminar], se eliminan los datos del original resaltados.

■ [Impresión]

Haga clic en el nombre de trabajo de los datos del original que desea imprimir. Se resaltan los datos del original. Al hacer clic en [Impresión], se imprimen los datos del original resaltados.

■ [Detalles]

Haga clic en el nombre de trabajo de los datos del original para los que desea comprobar los detalles. Se resaltan los datos del original. Al hacer clic en [Detalles], se muestra la información detallada de los datos del original resaltados. También puede cambiar los valores de [Nombre trab.] y [Propietario] de los datos del original.

■ [Descargar]

Haga clic en el nombre de trabajo de los datos del original que desea descargar en un ordenador. Se resaltan los datos del original. Al hacer clic en [Descargar] y realizar la operación siguiendo las instrucciones en pantalla, los datos del original resaltados se descargan en el ordenador.



- ▶ Solo puede descargar los datos del original que se han guardado en el formato de archivo único para esta máquina.

■ [Mover a]

Haga clic en el nombre de trabajo de los datos del original que desea mover. Se resaltan los datos del original. Al seleccionar la carpeta de destino desde el menú [Mover a], los datos del original resaltados se mueven a la carpeta.

Pantalla de pestaña [Carpeta]

Puede cambiar el nombre de carpeta de [Depósito].

1 Haga clic en la carpeta cuyo nombre desea cambiar.

2 Introduzca un nuevo nombre de carpeta en el campo [Nombre carpeta].

3 Haga clic en [OK].

Se muestra la pantalla [Realizado].

4 Haga clic en [OK].

Menú [Red]

Puede comprobar y cambiar los ajustes que están relacionados con la conexión de red de esta máquina.

Al hacer clic en un elemento, se muestra la pantalla de ajuste del elemento relevante.

Pantalla [Configuración de red]

Esta pantalla se utiliza para los ajustes de conexión de esta máquina a la red.

Al hacer clic en [OK] se actualizan los cambios.

Pantalla [Ajuste de SNMP]

Esta pantalla se utiliza para los ajustes de SNMP (Protocolo simple de administración de red). Configúrelos en función del entorno de red.

■ Ajuste de SNMP

Ajustes relacionados con SNMP.

Comunidad de autenticación (Hasta 15 caracteres)

SysContact (Hasta 255 caracteres)

SysName (Hasta 255 caracteres)

SysLocation (Hasta 255 caracteres)

DefaultTTL

EnableAuthenTrap Prohibido Permitido

OK Cancelar

Al hacer clic en [OK] se actualizan los cambios.

Pantalla [Ajuste de SMTP]

Esta pantalla se utiliza para los ajustes de SMTP (Protocolo simple de transferencia de correo). Realice los ajustes cuando utilice [E-mail] para [Informe cont. ID] (124) y [Servicio Info.Mail] (126).

■ Ajuste de SMTP

Ajustes relacionados con SMTP.

Autenticación de SMTP Ningún uso Uso

Seleccionar código de texto

<Info de servicio>

Enviar No enviar Enviar

Tipo de conexión cifrada

Usar autenticación de SMTP

Usuario (Hasta 15 caracteres)

Contraseña (Hasta 31 caracteres)

Nombre servidor SMTP (Hasta 64 caracteres)

Dirección remitente (Hasta 64 caracteres)

Dirección de receptor (Hasta 64 caracteres)

Puerta N°

Asunto (Hasta 63 caracteres)

Mensaje (añadir comentario) (Hasta 255 caracteres)

Firma (Hasta 255 caracteres)

Enviar resultado de transmisión a administrador Enviar No enviar

Dirección de administrador (Hasta 64 caracteres)

Asunto (Hasta 63 caracteres)

Firma (Hasta 255 caracteres)

<Info Mail contador>

Enviar No enviar Enviar

Tipo de conexión cifrada

Usar autenticación de SMTP

Usuario (Hasta 15 caracteres)

Contraseña (Hasta 31 caracteres)

Nombre servidor SMTP (Hasta 64 caracteres)

Dirección remitente (Hasta 64 caracteres)

Dirección de receptor (Hasta 64 caracteres)

Puerta N°

Asunto (Hasta 63 caracteres)

Mensaje (añadir comentario) (Hasta 255 caracteres)

Firma (Hasta 255 caracteres)

Enviar resultado de transmisión a administrador Enviar No enviar

Dirección de administrador (Hasta 64 caracteres)

Asunto (Hasta 63 caracteres)

Firma (Hasta 255 caracteres)

OK Cancelar

Al hacer clic en [OK] se actualizan los cambios.



- Es posible que esta pantalla no se muestre en función de la configuración del sistema. Para obtener más información, consulte con su distribuidor o representante autorizado.



Capítulo 9

Sustitución de consumibles

Comprobación de la cantidad restante de consumibles

La información de los consumibles se muestra en el área de estado de la pantalla básica.



Icono [i]

El color del icono [i] muestra el estado de esta máquina.

Pantalla	Descripción
(azul)	Esta máquina funciona correctamente.
(amarillo)	Esta máquina funciona correctamente, pero la función (visualización de cantidad restante, etc.) que requiere la información de los consumibles no se puede activar. (189 “Cuando se muestra la pantalla [Asistente entrada información consumibles]”)

Visualización de información sobre consumibles

Pantalla	Descripción
:	Muestra la cantidad restante del rollo de master que se ha definido en esta máquina. ▶ Si esta máquina no ha podido adquirir la información desde el rollo de master, la cantidad restante no se muestra y el icono parpadea.

Pantalla	Descripción
<p>①: </p> <p>②: </p>	<p>Muestra el nombre de color y la cantidad restante de la tinta que se han definido en esta máquina. [①] y [②] representan los tambores 1 y 2, respectivamente.</p> <p> ▶ Si esta máquina no ha podido adquirir la información desde el cartucho de tinta, la cantidad restante no se muestra y el icono parpadea. El color se indica como [Negro] o [Color]. (189 “Cuando se muestra la pantalla [Asistente entrada información consumibles]”)</p>

Puede consultar información más detallada con los pasos siguientes.

1 Toque [i] en la pantalla básica.



2 Compruebe la información mostrada.



[Volumen consumibles]

Muestra las cantidades restantes del rollo de master, la tinta y el papel utilizando los indicadores de cantidad restante, respectivamente.

▶ Si esta máquina no ha podido adquirir la información, la cantidad restante no se muestra.

■ [Espacio caja Master]

Muestra la cantidad restante de espacio en el depósito de masters usados con un icono.

■ [Información tambor]

Muestra el tamaño y el color del tambor que se ha definido en esta máquina. Cuando [Ahorro tinta] (📖 58) se utiliza para crear el master en el tambor, se muestra [Ahorro tinta].

■ Fecha y hora

Muestra el reloj interno de esta máquina. Puede ajustar el reloj en [Reloj/Calendario] (📖 141) bajo [Admin.].

■ [Mi cont.]

Muestra [Mi cont.] en la pantalla [i Info] si la función de autenticación (📖 149) está activada. Al tocar [Mi cont.] se muestra la pantalla [Mi cont.].

Puede comprobar el contador de los usuarios actualmente autenticados en la pantalla [Mi cont.].

(📖 122 “Cálculo del número total de copias [Informe cont. ID]”)

Mi cont.		Cerrar
U-1 [G-1]		
Límite T/C	10,000	
Actual T/C	6,511	
Límite M/C	10,000	
Actual M/C	250	

Configuración del rollo de master

Si se agota un rollo de master, aparece un mensaje y esta máquina se detiene. Coloque un nuevo rollo de master.



► **Se recomienda utilizar los productos especificados por RISO al sustituir el rollo de master.**

► **Mantenga la alimentación encendida al sustituir el rollo de master.**

1 Compruebe que el piloto [Botón de liberación de la unidad de creación de masters] está iluminado.

Si el piloto está apagado, pulse [Botón de liberación de la unidad de creación de masters] para encenderlo.

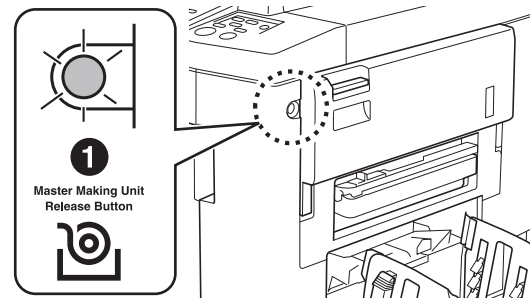

► Cuando el tambor se ha extraído, no puede extraer la unidad de creación de masters. Coloque el tambor en su posición original y luego pulse [Botón de liberación de la unidad de creación de masters].

2 Abra la cubierta de extracción de la unidad de creación de masters.

Agarre la palanca de liberación de la unidad de creación de masters y abra la cubierta hacia la parte frontal.

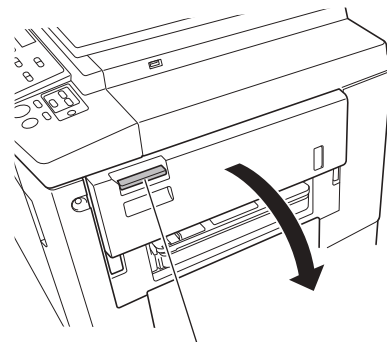

Palanca de liberación de la unidad de creación de masters

3 Extraiga la unidad de creación de masters.

- 1 Coloque la mano en la palanca y tire de ella hacia la parte frontal.

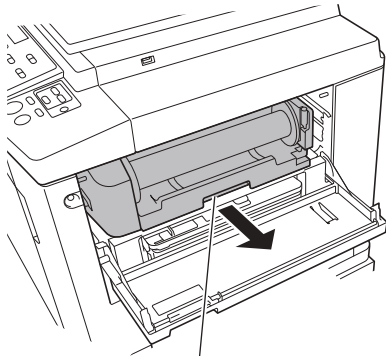

Palanca

- 2 Tire lentamente de la unidad de creación de masters hasta el tope.

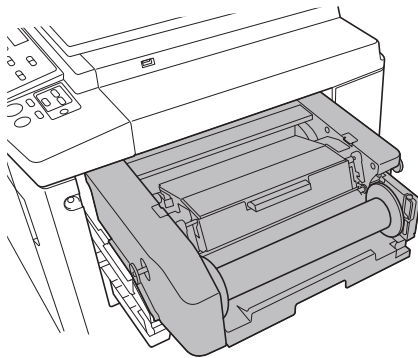

4 Abra la cubierta de la unidad de creación de masters.

Con la palanca agarrada, abra la cubierta de la unidad de creación de masters.

Cubierta de la unidad de creación de masters

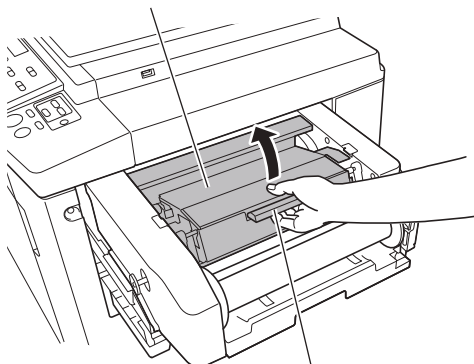

Palanca

5 Abra el soporte del rollo de master.

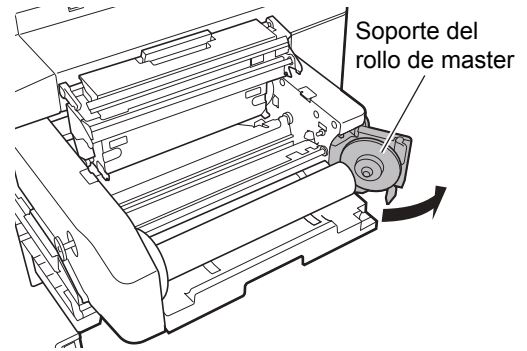

Soporte del rollo de master

6 Extraiga el interior del master agotado.

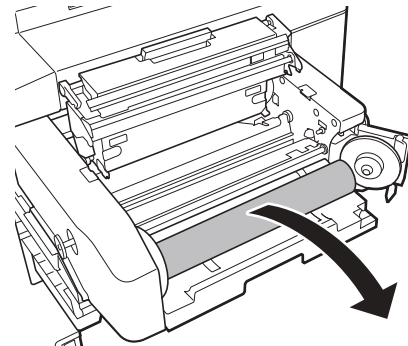

- Deseche el interior del master agotado de acuerdo con las normativas de residuos de su localidad. (173 "Recogida y eliminación de consumibles agotados")
- Limpie el cabezal de impresión térmica. (176 "Mantenimiento")

7 Coloque un nuevo rollo de master.

Retire el embalaje (películas transparente) del rollo de master. Coloque el rollo de master de forma que el símbolo [i] quede a la izquierda.



- ▶ Evite arañar la sección [i]. Si la sección [i] está doblada o cortada en una zona perforada, el rollo de master no se podrá utilizar.
- ▶ No retire la cinta todavía.

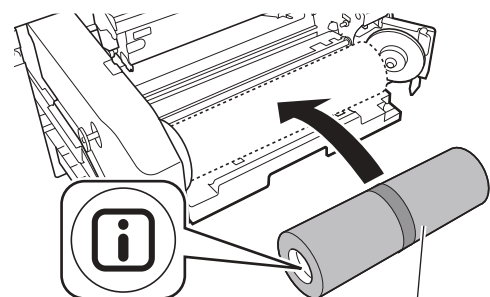

Deje la cinta tal como está.

8 Cierre el soporte del rollo de master.

- 1 Cierre el soporte del rollo de master.
- 2 Retire la cinta.

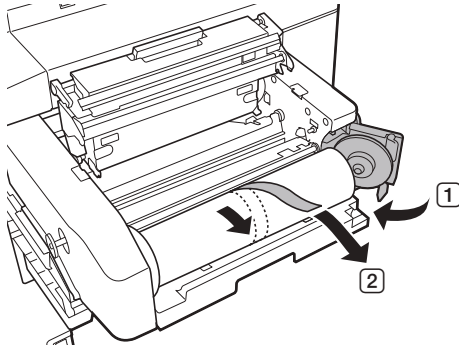

9 Inserte el borde superior del rollo de master debajo de la pestaña de la guía de masters.

- 1 Inserte el borde superior del rollo de master debajo de la pestaña de la guía de masters y empujelo hasta el tope.
- 2 Si el rollo de master está suelto, gire el reborde de la derecha hacia atrás para rebobinarlo.

Pestaña de la guía de masters

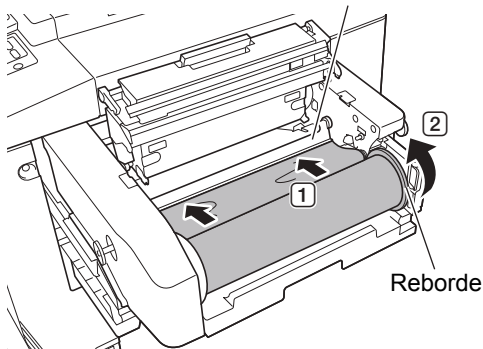

■ Si no puede insertar el rollo de master

Inserte el rollo de master mediante los pasos siguientes.

- 1 Gire el botón en el borde de la pestaña de la guía de masters hacia atrás y levante la pestaña.
- 2 Alinee el borde superior del rollo de master con la línea indicada por la flecha.

- 3 Vuelva a colocar la pestaña de la guía de masters en su posición original.

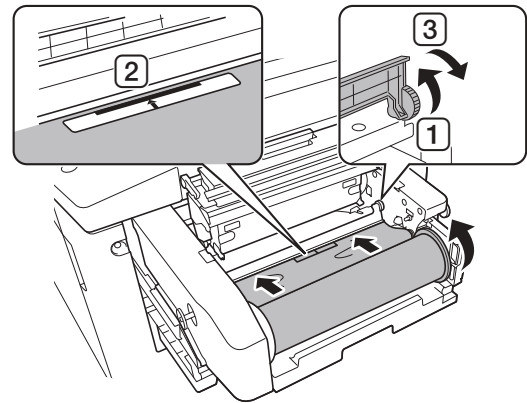

10 Cierre la cubierta de la unidad de creación de masters.

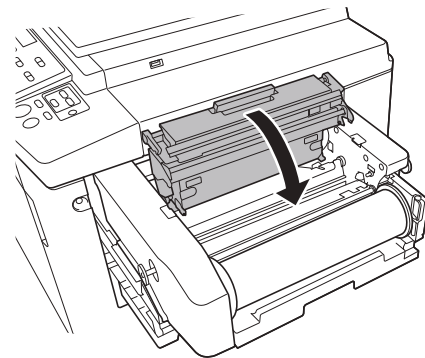

- ▶ Al cerrar la cubierta de la unidad de creación de masters, presione la propia cubierta con las manos desde encima sin sujetar la palanca. Asegúrese de cerrarla de modo que no se abra al quitar las manos.

9

11 Coloque lentamente la unidad de creación de masters en la posición original hasta que oiga un pitido.

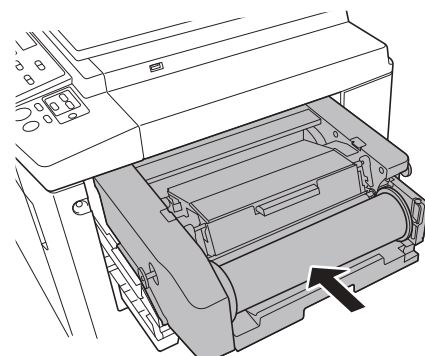

12 Cierre la cubierta de extracción de la unidad de creación de masters.

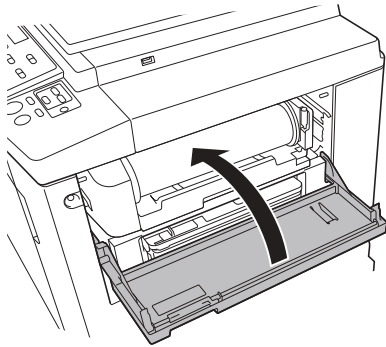

Sustitución del cartucho de tinta

Cuando la tinta se agote, aparecerá un mensaje y esta máquina se detendrá. Sustituya el cartucho de tinta por uno nuevo.



Precaución

Puede que quede tinta en la zona situada alrededor del tambor. Procure no mancharse las manos o la ropa con la tinta.

Si se mancha las manos, etc. con tinta, láveselas inmediatamente con jabón.



- ▶ Se recomienda utilizar los productos especificados por RISO al sustituir el cartucho de tinta.
- ▶ Mantenga la alimentación encendida al sustituir el cartucho de tinta.
- ▶ Sustitúyalo por un cartucho de tinta del mismo color. Si desea cambiar el color de la tinta, sustituya el tambor completo. (📖 171 “Sustitución del tambor”)

1 Abra la puerta delantera.

2 Extraiga el cartucho de tinta agotado.

- ① Gire el cartucho de tinta en sentido contrario al de las agujas del reloj.
- ② Extraiga el cartucho de tinta hacia la parte frontal.

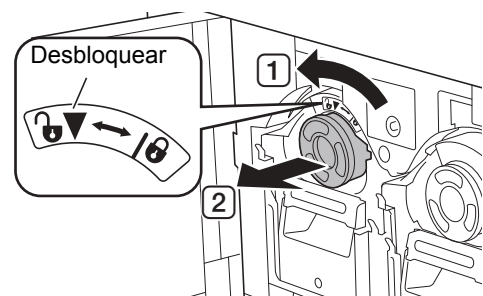

- ▶ Deseche el cartucho de tinta agotado de acuerdo con las normativas de residuos de su localidad. (📖 173 “Recogida y eliminación de consumibles agotados”)

3 Retire la tapa del nuevo cartucho de tinta.

Gire la tapa del cartucho de tinta para extraerla.

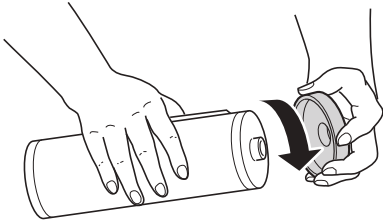

- ! ▶ No toque ni golpee el borde del cartucho de tinta.
- ▶ No despegue ni arañe la etiqueta pegada en el borde del cartucho de tinta.

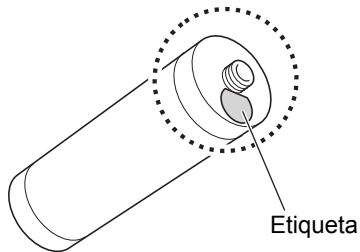

4 Coloque el nuevo cartucho de tinta.

Alinee la flecha en el cartucho de tinta con la marca [▼] del tambor y, a continuación, inserte el cartucho de tinta hasta el tope. (Localice el saliente del cartucho de tinta en la parte derecha).

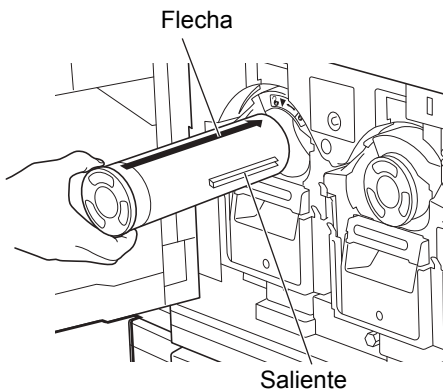

- ! ▶ Compruebe atentamente la orientación del cartucho de tinta al colocarlo. Si intenta introducirlo a la fuerza, puede provocar daños.

5 Bloquee el cartucho de tinta.

Gire el cartucho de tinta en el sentido de las agujas del reloj para bloquearlo.

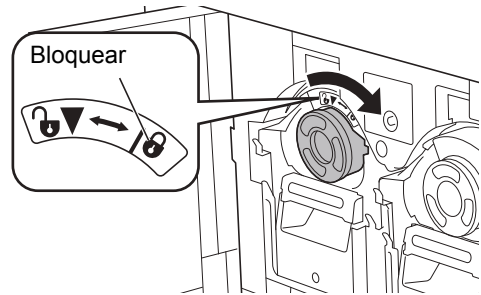

6 Cierre la puerta delantera.

Vaciado del depósito de masters usados

Los masters usados se envían al depósito de masters usados. Cuando el depósito de masters usados esté lleno, aparecerá un mensaje y esta máquina se detendrá. Deseche los masters usados.



► Mantenga la alimentación encendida al vaciar el depósito de masters usados.



Precaución

Si se mancha las manos, etc. con tinta, láveselas inmediatamente con jabón.



► Cuando [Proteger] (155) está activado, solo puede retirar el depósito de masters usados cuando se muestra el siguiente mensaje.

- [Depósito de descarga master lleno]
- [Master bloqueado en la unidad de expulsión]

Esta máquina está equipada con dos depósitos de masters usados para los tambores 1 y 2. Los procedimientos de funcionamiento son iguales para ambos depósitos. En esta sección se describen los procedimientos en el caso del depósito de masters usados para el tambor 1.

Depósito de masters usados para el tambor 1

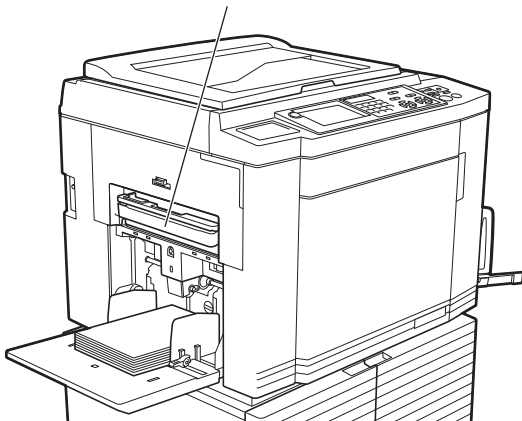

Depósito de masters usados para el tambor 2

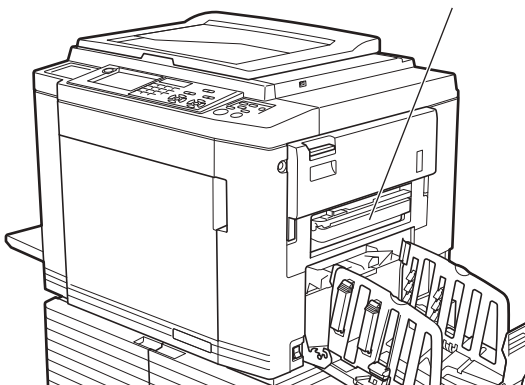

1 Desbloquee el depósito de masters usados.

Si el depósito de masters usados está bloqueado, deslice la palanca de bloqueo hacia la derecha para desbloquearlo. (Esta operación no es necesaria si la palanca de bloqueo no está colocada).

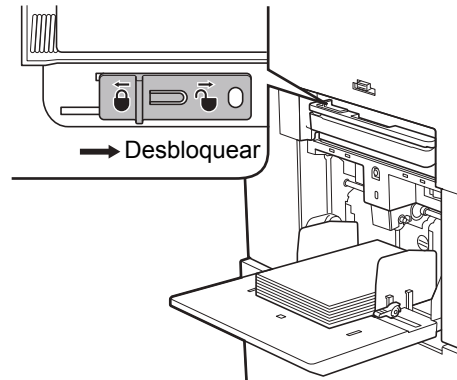

► Si se ha colocado un candado en el depósito de masters usados, póngase en contacto con su administrador y desbloquéelo.

2 Extraiga el depósito de masters usados.

Extraiga el depósito de masters usados en horizontal mientras agarra el asa del depósito.

Asa del depósito de masters usados

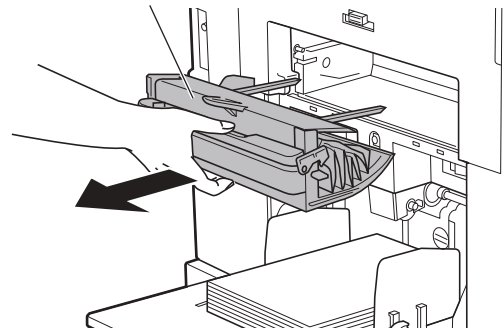

3 Deseche los masters usados.

Incline el depósito de masters usados hacia la zona delantera sobre un cubo de basura. Al agarrar el asa de extracción se extraen los masters usados.

Palanca de extracción

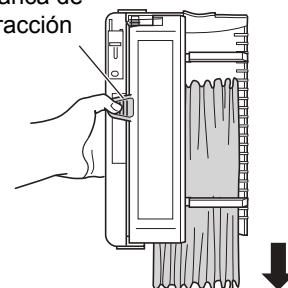

4 Coloque el depósito de masters usados.

Inserte el depósito de masters usados hasta el tope.

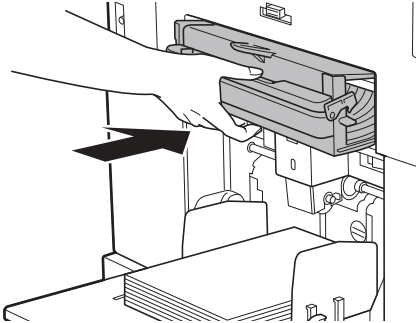

! Deseche los masters usados de acuerdo con las normativas de residuos de su localidad. (173 “Recogida y eliminación de consumibles agotados”)

! Por lo general, puede utilizar esta máquina con el depósito de masters usados desbloqueado. Deslice la palanca de bloqueo hacia la izquierda para bloquear el depósito de masters usados según sea necesario. También puede colocar el candado (156).

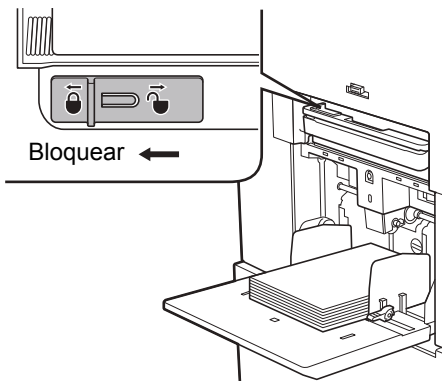

Sustitución del tambor

Si desea imprimir en un color distinto, sustituya el tambor.

Cuando desee retirar el papel atascado en el interior de esta máquina, también puede extraer el tambor.

! Precaución

- Pueden quedar restos de tinta en las zonas cercanas al tambor o en el interior de esta máquina una vez extraída la unidad de tambor. Procure no mancharse las manos o la ropa con la tinta. Si se mancha las manos, etc. con tinta, láveselas inmediatamente con jabón.
- Cuando coloque las manos en el interior de la unidad principal, evite tocar los salientes o bordes de la placa de metal. Podrían producirse lesiones.
- No coloque el tambor en posición vertical. Podría manchar el suelo, etc.

- !** Utilice el tambor dedicado para esta máquina. (204 “Accesorios opcionales”)
- ▶ Mantenga la alimentación encendida al retirar o sustituir el tambor.
- ▶ Almacene el tambor sustituido en horizontal en la carcasa del tambor.

Extracción del tambor

- 1 Abra la puerta delantera.
- 2 Compruebe que el piloto [Botón de liberación del tambor de impresión] está iluminado.

Si el piloto está apagado, pulse [Botón de liberación del tambor de impresión] para encenderlo.

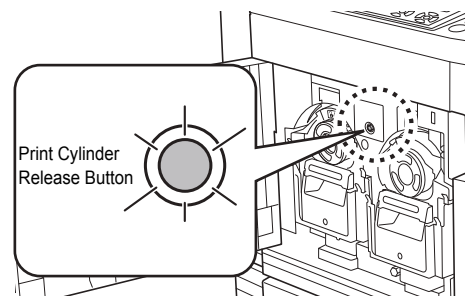



- ▶ Cuando se ha extraído la unidad de creación de masters, no puede extraer el tambor. Coloque la unidad de creación de masters en su posición original y luego pulse [Botón de liberación del tambor de impresión].

3 Extraiga el tambor.

Extraiga el tambor lentamente hasta el tope mientras agarra el asa del tambor.

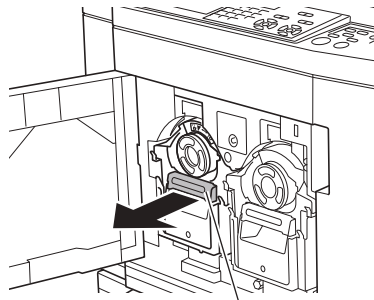

Asa del tambor

4 Retire el tambor.

Levante el tambor con las dos manos para retirarlo de la guía. Agarre con firmeza la sección de asa azul.

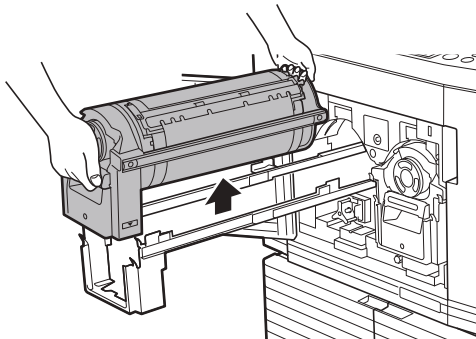

- ▶ No toque el conector del tambor. Si lo hiciera, podría causar un fallo de funcionamiento del tambor debido a la electricidad estática y otros factores.

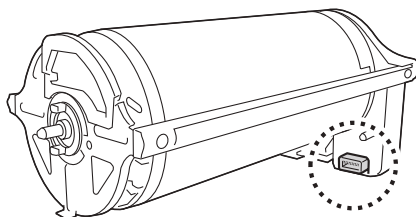

Instalación del tambor

1 Coloque el tambor en la guía.

Alinee la marca [▼] del tambor con la marca [▲] de la guía. Coloque el tambor en la guía en horizontal.

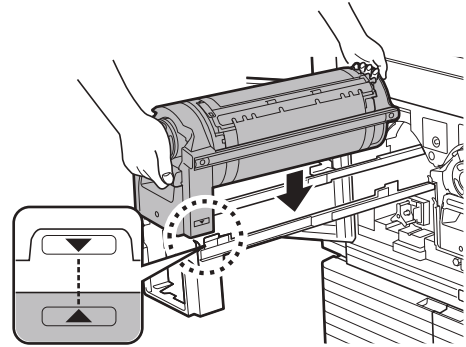

- ▶ Si el tambor se ha girado manualmente, asegúrese de devolverlo a su posición de modo que las marcas [▼] y [▲] queden alineadas una vez finalizado el procedimiento.

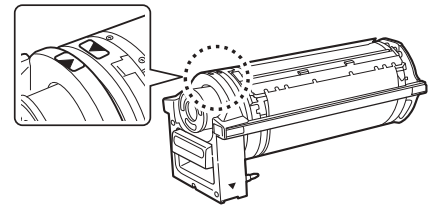

2 Vuelva a colocar el tambor en esta máquina.

Inserte el tambor lentamente hasta el tope.

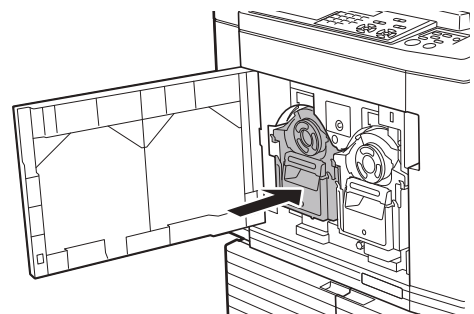

- ▶ Mientras inserta el tambor, no agarre el asa del tambor.

3 Cierre la puerta delantera.

■ Cuando haya cambiado el tipo de tambor

Cuando cambie el tipo de tambor entre Ledger/A3 y A4/Letter, se mostrará una pantalla de confirmación. Confirme el tipo del tambor mediante los pasos siguientes.



- ① Toque el tipo del tambor que haya configurado.
- ② Toque [Aceptar].

Recogida y eliminación de consumibles agotados

Cartucho de tinta

- Deseche los cartuchos de tinta agotados de acuerdo con las normativas de residuos de su localidad. Si fuera necesario, separe los componentes específicos siguiendo los procedimientos siguientes como referencia.

Piezas	Materiales
Cartucho de tinta y tapa	Plástico (polipropileno o polietileno)
Etiqueta	Plástico (metal incluido)
Tinta	Aceite vegetal, hidrocarburos de petróleo, agua, pigmentos

- Retire la etiqueta situada en el borde del cartucho de tinta despegándola de la sección indicada con la flecha en la ilustración siguiente y, a continuación, deséchela por separado.

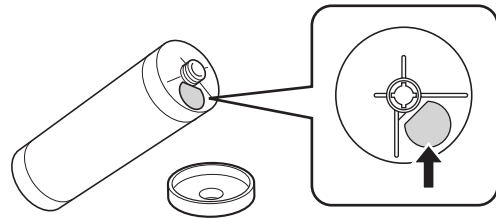

Precaución

Puede que quede tinta en la zona situada alrededor del borde del cartucho de tinta. Procure no mancharse las manos o la ropa con la tinta. Si se mancha las manos, etc. con tinta, láveselas inmediatamente con jabón.

Interior del master

- Deseche el interior del master agotado de acuerdo con las normativas de residuos de su localidad. Si fuera necesario, separe los componentes específicos siguiendo los procedimientos siguientes como referencia.

Piezas	Materiales
Interior	Papel
Rollo de master	Plástico, papel japonés
Sección de corte marcada con [i]	Plástico (metal incluido), papel

- Se ha colocado una etiqueta que incluye un componente metálico en la parte trasera de la sección estampada con la marca [i]. Rasgue a lo largo de la zona perforada y deséchela por separado.

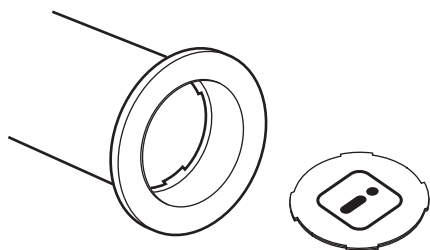

Master usado

- Deseche los masters usados de acuerdo con las normativas de residuos de su localidad. Si fuera necesario, separe los componentes específicos siguiendo los procedimientos siguientes como referencia.

Piezas	Materiales
Rollo de master	Plástico, papel japonés
Tinta	Aceite vegetal, hidrocarburos de petróleo, agua, pigmentos



- El master está fabricado con compuestos de carbono e hidrógeno. Si se quema totalmente, se convertirá en agua y dióxido de carbono.



Capítulo 10

Mantenimiento

Mantenimiento

Es posible que el acabado de impresiones esté manchado o borroso si el cabezal de impresión térmica de la unidad de creación de masters, piezas como el cristal del escáner y la hoja blanca del alimentador automático de documentos opcional, u otras piezas estén contaminados con polvo, suciedad, líquido corrector, etc. Se recomienda que realice el mantenimiento periódicamente.



Precaución

No realice ningún procedimiento (ajuste, reparación, etc.) que no se haya descrito en esta guía. Cuando desee realizar un ajuste o reparación, consulte con su distribuidor o representante autorizado.

Cabezal de impresión térmica

El cabezal de impresión térmica es un componente que genera calor durante la creación de masters y forma orificios diminutos en el master. Límpielo siempre que sustituya el rollo de master.

Abra la cubierta de la unidad de creación de masters y limpie suavemente el cabezal de impresión térmica en la parte posterior de la unidad varias veces con un paño suave, etc.



Precaución



Superficie caliente

No toque directamente el cabezal de impresión térmica con los dedos. El cabezal de impresión térmica puede estar caliente y provocar quemaduras.



- ▶ El cabezal de impresión térmica es extremadamente delicado. Evite los golpes o arañazos excesivos con un objeto pesado.
- ▶ El cabezal de impresión térmica es susceptible a la electricidad estática. Asegúrese de eliminar la carga de electricidad estática que se acumula en su cuerpo antes de la limpieza.

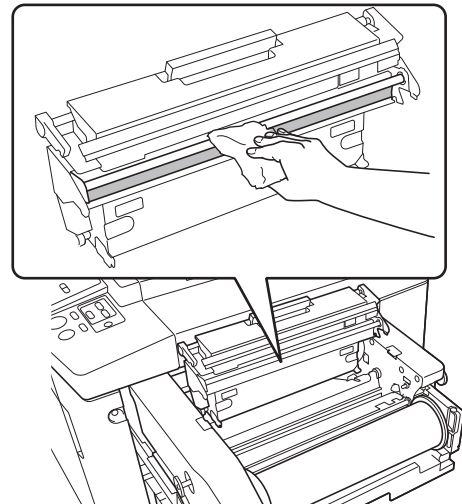

Exterior

Utilice un paño suave para limpiar con delicadeza todo el exterior periódicamente para proteger el exterior de la máquina del polvo.

- ! **El material utilizado para el exterior de la máquina es plástico. No utilice alcohol o disolvente para la limpieza.**

Por norma general, limpie con delicadeza la suciedad en el panel táctil con un paño seco. Si se adhiere tinta al panel táctil, humedezca un paño con una pequeña cantidad de limpiador y elimínela con delicadeza.

- ! **No aplique ni pulverice la solución de limpieza directamente en el panel táctil. De lo contrario, podría provocar fallos de funcionamiento.**

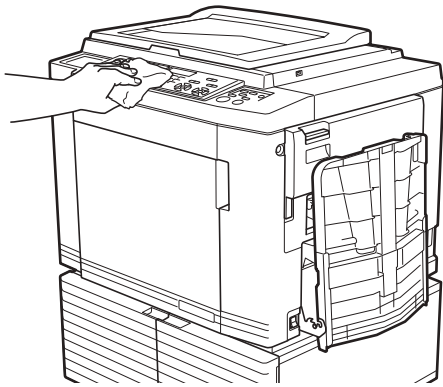

Cristal de exposición y plataforma de la cubierta del cristal

Si el cristal de exposición o la plataforma de la cubierta del cristal presentan manchas, límpielos suavemente varias veces con un paño suave o un pañuelo.

- ! **El cristal de exposición es extremadamente delicado. Evite los golpes o arañazos excesivos con un objeto pesado.**

Cristal de exposición

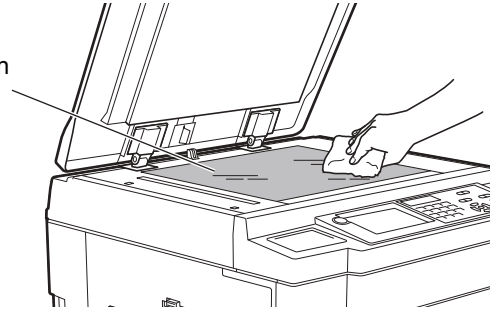

Plataforma de la cubierta del cristal

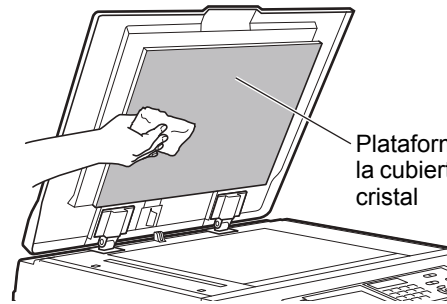

Alimentador automático de documentos opcional

Limpie con delicadeza las manchas del cristal del escáner y la hoja blanca con un paño suave o un pañuelo.

- 
El cristal del escáner es extremadamente delicado. Evite los golpes o arañazos excesivos con un objeto pesado.

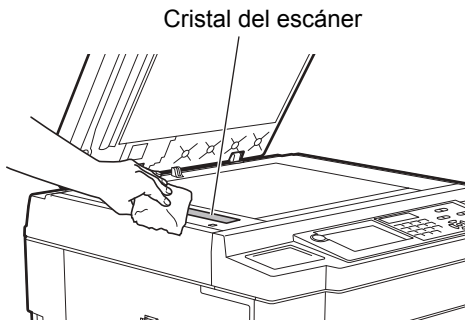

Cilindro de presión

El cilindro de presión es un componente que presiona un papel contra la unidad de tambor. Si el cilindro de presión está manchado, pueden aparecer franjas de suciedad en el reverso de los papeles.

Limpie con delicadeza el cilindro de presión varias veces con un paño suave o un pañuelo.

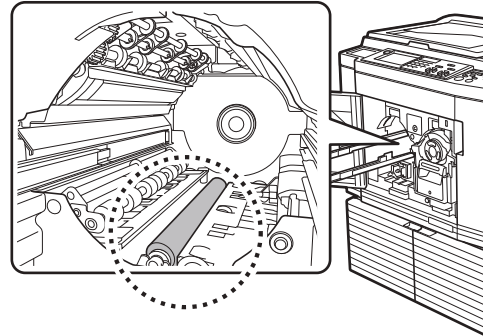

Precaución

- Asegúrese de haber apagado esta máquina antes de limpiar el cilindro de presión.
- Pueden quedar restos de tinta en el interior de esta máquina una vez extraída la unidad de tambor. Procure no mancharse las manos o la ropa con la tinta. Si se mancha las manos, etc. con tinta, láveselas inmediatamente con jabón.
- Cuando coloque las manos en el interior de la unidad principal, evite tocar el gancho de separación del papel o los ganchos de extracción de masters. Podría cortarse con las puntas afiladas de estos ganchos. 

Ganchos de extracción de masters

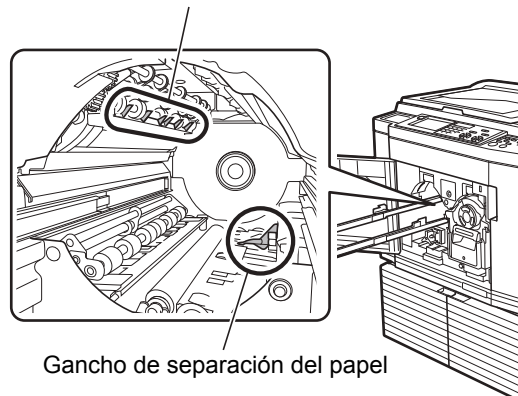

Gancho de separación del papel



Capítulo 11

Resolución de problemas

Cuando aparece un mensaje

En esta sección se describe el procedimiento de resolución de problemas cuando se muestra un mensaje de error.



Precaución

Cuando coloque las manos en el interior de la unidad principal, evite tocar los salientes o bordes de la placa de metal. Podrían producirse lesiones.

Cómo ver el mensaje

Se muestra un procedimiento de resolución de problemas de acuerdo con la situación.

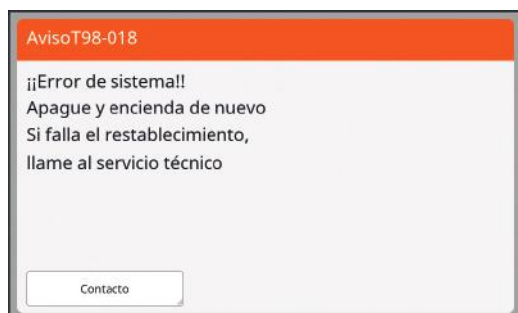

Código:

Se muestra el código del síntoma.

Mensaje:

Se muestran la descripción de lo que sucede y el procedimiento de resolución de problemas.

Es posible que también se muestre un esquema explicativo.

Código*	Tipo	Descripción
T00-0000	Error de servicio técnico	Este tipo de error se muestra cuando se produce un error que requiere inspección y reparación por parte de un representante autorizado. Notifique el código del error a su distribuidor o representante autorizado.
A00-0000	Error de atasco de master	Este tipo de error se muestra cuando hay un master atascado.
B00-0000	Error de accesorio opcional	Este tipo de error se muestra cuando se ha producido un error en cualquiera de los accesorios opcionales que hay conectados actualmente.
C00-0000	Error de consumibles	Este tipo de error se muestra cuando se agota cualquier consumible, como la tinta y los rollos de master.
D00-0000	Error de comprobación de instalación	Este tipo de error se muestra cuando hay una sección instalada de forma incorrecta.
E00-0000	Error de llamada de mantenimiento	Se muestra cuando es necesaria la sustitución de la batería o la inspección periódica por parte de un representante autorizado. Notifique el código del error a su distribuidor o representante autorizado.
F00-0000 G00-0000	Advertencia	Se muestra cuando el ajuste del panel de control no se corresponde con la condición de esta máquina.
J00	Error de atasco de papel	Este tipo de error se muestra cuando hay un original o un papel atascado.

* Para el valor "0" de cada código de la lista anterior, se muestra el número específico.

Ejemplo de mensaje



A continuación se proporciona un ejemplo típico de un mensaje.

Para cualquier otro mensaje que no se incluya en la lista siguiente, realice una acción en función del mensaje mostrado.

■ T00-0000: Error de servicio técnico

Código	Mensaje	Acción
T25	¡¡Cambio de batería!! Llame al servicio técnico	Consulte con su distribuidor o representante autorizado y sustituya la batería. Pulse la tecla [RESET] para borrar el mensaje de error.

■ A00-0000: Error de atasco de master

Código	Mensaje	Acción
A01	Problema de alimentación master Sacar unidad creación master y rebobinar rodillo de master, luego colocar master en posición	Extraiga la unidad de creación de masters y luego coloque un rollo de master correctamente. (📖 165 “Configuración del rollo de master”)  ► Si el rollo de master rebobinado presenta arrugas o cortes en zig-zag, corte el extremo del rollo de master con una cuchilla, etc. y luego colóquelo.
A02	Error de carga de master Extraer el tambor 1 de impresión y quitar el master	① Extraiga el tambor 1 y luego retire el master del tambor. (📖 171 “Sustitución del tambor”) ② Vuelva a colocar el tambor. ③ Pulse la tecla [START].
A04	Error de eliminación de master Extraer el tambor 1 de impresión y quitar el master	
A05	Master bloqueado en la unidad de expulsión Extraer la caja de expulsión de master 1 y quitar master atascado	Saque el depósito de masters usados 1 y luego retire el master atascado. (📖 170 “Vaciado del depósito de masters usados”) Si la visualización del error no desaparece, consulte con su distribuidor o representante autorizado.
A06	Interruptor de ajuste en bandeja de alimentación standard está activado Sacar papel de la bandeja de alimentación Standard	Compruebe si hay algún obstáculo bajo la bandeja de alimentación de papel o en el papel. Si es así, retírelo.
A16	El master permanece sobre el tambor de impresión 1 Extraer el tambor de impresión 1 y quitar el master	① Extraiga el tambor 1 y luego retire el master del tambor. (📖 171 “Sustitución del tambor”) ② Vuelva a colocar el tambor. ③ Pulse la tecla [START].
A17	Error sistema en unid. creación master Quitar el master, luego Cerrar cubierta unidad creación master	La cuchilla que corta el rollo de master no ha funcionado correctamente. ① Extraiga la unidad de creación de masters y retire el rollo de master. (📖 165 “Configuración del rollo de master”) ② Cierre la cubierta de la unidad de creación de masters para borrar el error. ③ Vuelva a abrir la cubierta de la unidad de creación de masters y luego coloque el rollo de master.
A34	Master no está en su lugar Introduzca el extremo del master en su entrada y cierre la unidad de creación de master	Coloque el rollo de master correctamente. (📖 165 “Configuración del rollo de master”)  ► Si el rollo de master rebobinado presenta arrugas o cortes en zig-zag, corte el extremo del rollo de master con una cuchilla, etc. y luego colóquelo.

Código	Mensaje	Acción
A42	Error de carga de master Extraer el tambor 2 de impresión y quitar el master	<ol style="list-style-type: none"> ① Extraiga el tambor 2 y luego retire el master del tambor. (📖 171 “Sustitución del tambor”) ② Vuelva a colocar el tambor. ③ Pulse la tecla [START].
A44	Error de eliminación de master Extraer el tambor 2 de impresión y quitar el master	
A45	Master bloqueado en la unidad de expulsión Extraer la caja de expulsión de master 2 y quitar master atascado	Saque el depósito de masters usados 2 y luego retire el master atascado. (📖 170 “Vaciado del depósito de masters usados”) Si la visualización del error no desaparece, consulte con su distribuidor o representante autorizado.
A56	El master permanece sobre el tambor de impresión 2 Extraer el tambor de impresión 2 y quitar el master	<ol style="list-style-type: none"> ① Extraiga el tambor 2 y luego retire el master del tambor. (📖 171 “Sustitución del tambor”) ② Vuelva a colocar el tambor. ③ Pulse la tecla [START].

■ B00-0000: Error de accesorio opcional

Código	Mensaje	Acción
B29	No identificado (hub USB)	Hay un concentrador USB colocado en la ranura USB de esta máquina. Coloque un Drive Flash USB que se pueda utilizar con esta máquina. (📖 14 “Método para utilizar un Drive Flash USB”)
B30 B38 B39	No identificado	Coloque un Drive Flash USB que se pueda utilizar con esta máquina. (📖 14 “Método para utilizar un Drive Flash USB”)
B33	Esta impresora no asigna ninguna dirección IP Pongase en contacto con su administrador de red	Configure la dirección IP de esta máquina. (📖 140 “[Ajustes red IPv4]”) (📖 140 “[Ajustes red IPv6]”)





■ C00-0000: Error de consumibles

Código	Mensaje	Acción
C11	TINTA 1 CADUCADA CAMBIAR CARTUCHO TINTA	Sustituya el cartucho de tinta por uno nuevo. (📖 168 “Sustitución del cartucho de tinta”)
C12	MATER CADUCADO CAMBIAR ROLLO MASTER	Sustituya el rollo de master por uno nuevo. (📖 165 “Configuración del rollo de master”)
C13	Tinta 1 y master caducados Cámbielos	Sustituya el cartucho de tinta y el rollo de master por otros nuevos. (📖 168 “Sustitución del cartucho de tinta”) (📖 165 “Configuración del rollo de master”)
C14	TINTA 2 CADUCADA CAMBIAR CARTUCHO TINTA	Sustituya el cartucho de tinta por uno nuevo. (📖 168 “Sustitución del cartucho de tinta”)

Código	Mensaje	Acción
C15	Tinta 1 y Tinta 2 caducados Cámbielos	Sustituya los cartuchos de tinta por otros nuevos. (📖 168 "Sustitución del cartucho de tinta")
C16	Tinta 2 y master caducados Cámbielos	Sustituya el cartucho de tinta y el rollo de master por otros nuevos. (📖 168 "Sustitución del cartucho de tinta") (📖 165 "Configuración del rollo de master")
C17	Tinta 1, tinta 2 y master caducados Cámbielos	Sustituya los cartuchos de tinta y el rollo de master por otros nuevos. (📖 168 "Sustitución del cartucho de tinta") (📖 165 "Configuración del rollo de master")

■ **D00-0000: Error de instalación**

Código	Mensaje	Acción
D02	Tipo de tambor de impresión incorrecto Instalado en la posición 1 del tambor Substituir con el tipo correcto	Coloque un tambor adecuado. (📖 171 "Sustitución del tambor") ⚠ Utilice el tambor dedicado para esta máquina. Si se utilizan otros tambores, se pueden producir fallos de funcionamiento o problemas.
D04	Cartucho de tinta incorrecto instalado en el tambor de impresión 1 Substituir el cartucho de tinta ó contacte con Riso	Compruebe que el tipo y el color del cartucho de tinta son adecuados. Coloque un cartucho de tinta adecuado. ⚠ Utilice el cartucho de tinta recomendado por RISO. Si se utilizan otros cartuchos de tinta, se pueden producir fallos de funcionamiento o problemas. Compruebe si la etiqueta en el borde del cartucho de tinta se ha despegado o manchado. La etiqueta en el borde del cartucho de tinta contiene la información necesaria para la impresión. Coloque un cartucho de tinta en el que haya una etiqueta sin manchas pegada correctamente. (📖 168 "Sustitución del cartucho de tinta")
D17	Master instalado incorrecto ó no es compatible Substituir el rollo de master ó contacte con Riso	Compruebe que el tipo de rollo de master es adecuado. Coloque un rollo de master adecuado. ⚠ Utilice el rollo de master recomendado por RISO. Si se utilizan otros rollos de master, se pueden producir fallos de funcionamiento o problemas. Compruebe si la sección [i] del interior del master está doblada o cortada. La sección [i] del interior del master contiene la información necesaria para la impresión. Coloque un rollo de master que contenga una sección [i] que no esté doblada ni cortada. (📖 165 "Configuración del rollo de master")
D42	Tipo de tambor de impresión incorrecto Instalado en la posición 2 del tambor Substituir con el tipo correcto	Coloque un tambor adecuado. (📖 171 "Sustitución del tambor") ⚠ Utilice el tambor dedicado para esta máquina. Si se utilizan otros tambores, se pueden producir fallos de funcionamiento o problemas.

Código	Mensaje	Acción
D44	Cartucho de tinta incorrecto instalado en el tambor de impresión 2 Substituir el cartucho de tinta ó contacte con Riso	<p>Compruebe que el tipo y el color del cartucho de tinta son adecuados. Coloque un cartucho de tinta adecuado.</p> <p> ► Utilice el cartucho de tinta recomendado por RISO. Si se utilizan otros cartuchos de tinta, se pueden producir fallos de funcionamiento o problemas.</p> <p>Compruebe si la etiqueta en el borde del cartucho de tinta se ha despegado o manchado. La etiqueta en el borde del cartucho de tinta contiene la información necesaria para la impresión. Coloque un cartucho de tinta en el que haya una etiqueta sin manchas pegada correctamente. ( 168 “Sustitución del cartucho de tinta”)</p>
D45	Reinstalar cartucho de tinta en tambor de impresión 1	<p>Es posible que el cartucho de tinta no se haya instalado correctamente. Retire el cartucho de tinta y vuelva a colocarlo. ( 168 “Sustitución del cartucho de tinta”)</p>
D46	Reinstalar cartucho de tinta en tambor de impresión 2	<p>Es posible que el cartucho de tinta no se haya instalado correctamente. Retire el cartucho de tinta y vuelva a colocarlo. ( 168 “Sustitución del cartucho de tinta”)</p>



■ E00-0000: Error de llamada de mantenimiento

Código	Mensaje	Acción
E01	¡¡Batería baja!! Llame al servicio técnico	<p>La batería interna de esta máquina esta casi agotada. Consulte con su distribuidor o representante autorizado para obtener información sobre la sustitución de la batería.</p>
E02	¡¡Mantenimiento!! Llame al servicio técnico	<p>Consulte con su distribuidor o representante autorizado para obtener información sobre la inspección periódica.</p>

■ F00-0000/G00-0000: Advertencia



- Es posible que se muestre [Cancelar] o [Continuar] en la pantalla. Para interrumpir la operación, toque [Cancelar]. Toque [Continuar] para reanudar la operación.

Código	Mensaje	Acción
F01	Ningun master sobre el tambor de impresión 1 Hacer nuevo master	<p>Después de tocar [Cerrar], realice la creación de masters.</p> <p> ► Si deja el tambor sin un master colocado, el tambor se secará, situación que puede provocar fallos de funcionamiento. Asegúrese de realizar la creación de masters o [Confidencial] ( 119) y cargue un master en el tambor.</p>
F02	Formato de página es más largo que tamaño papel ¡¡Posibles manchas de tinta en copias!!	<p>El papel que hay actualmente colocado es más pequeño que el tamaño del master que se ha creado. Compruebe el tamaño del papel y coloque un papel adecuado.</p>
F04	Alcanzado el límite de copias Contactar con el administrador	<p>El recuento ha alcanzado el límite superior del número predefinido de masters que se van a crear o el número de copias impresas. Contacte con su administrador. ( 153 [Gestión de usuario]-[Configuración del límite superior del número de copias que se pueden utilizar])</p>

Código	Mensaje	Acción
F10	Formato de página es más largo que tamaño papel ¡¡Posibles manchas de tinta en copias!! (Continuar ->Botón PRUEBA)	El papel que hay actualmente colocado es más pequeño que el tamaño del master que se ha creado. Compruebe el tamaño del papel y coloque un papel adecuado. Para continuar con la impresión de las copias de prueba, pulse la tecla [PROOF].
F28	El ajuste alimentación papel está configurado en modo "TARJETA". Compruebe si ajuste compatible con papel bandeja estándar.	Esta pantalla se muestra cuando la palanca de ajuste de alimentación de papel se ha colocado en la posición de [TARJETA] con [Aj. entrada papel] (📖 102) configurado en [Automático]. Compruebe el papel que se va a utilizar y luego cambie la posición de la palanca de ajuste de alimentación de papel (📖 30) según sea necesario.
F32	¡¡El área de depósito de datos está llena!! Elimine los datos de depósito antiguos	Toque [Memoria almace] y luego elimine los datos del original innecesarios.
F33	No hay espacio suficiente en el dispositivo USB. Cambiar el dispositivo USB o suprimir ficheros para liberar espacio	Toque [Docs del USB] y luego elimine los datos del original innecesarios.
F34	¡¡El número de datos de almacenamiento se ha llenado!! Elimine los datos de depósito antiguos	Toque [Memoria almace] y luego elimine los datos del original innecesarios.
F51	TINTA 1 casi caducada Usar/cambiar pronto	Para usar el cartucho de tinta en condiciones óptimas, utilícelo dentro de un período de aproximadamente 24 meses desde la fecha de fabricación.
F56	MASTER casi caducado Usar/cambiar pronto	Para usar el rollo de master en condiciones óptimas, utilícelo dentro de un período de aproximadamente 24 meses desde la fecha de fabricación.
F57	TINTA 1 Y MASTER casi caducados Usar/cambiar pronto	Para usar el cartucho de tinta y el rollo de master en condiciones óptimas, utilícelos dentro de un período de aproximadamente 24 meses desde la fecha de fabricación.
F65	Selección tamaño Auto página no está disponible para tamaño original irregular Selec. tamaño a guardar y empezar de nuevo	<p>Cuando haya un original de tamaño personalizado actualmente colocado, toque [Formato] (📖 133) y luego especifique el tamaño de los datos que se van a guardar.</p> <p>Si se cambia la posición del original, vuelva a colocarlo en la posición correcta.</p>
F71	Ningun master sobre el tambor de impresión 2 Hacer nuevo master	<p>Después de tocar [Cerrar], realice la creación de masters.</p> <p> ► Si deja el tambor sin un master colocado, el tambor se secará, situación que puede provocar fallos de funcionamiento. Asegúrese de realizar la creación de masters o [Confidencial] (📖 119) y cargue un master en el tambor.</p>
F74	La temperatura de la impresora es baja "Alta Velocidad" no está disponible	[Alta Velocidad] está disponible cuando la temperatura del tambor es de 15°C (59°F) o superior. Si el tambor está frío, aumente la temperatura de la sala o imprima a velocidad [5] un rato, y espere hasta que el tambor esté lo suficientemente caliente.

Código	Mensaje	Acción
F81	Cualquiera de los dos master está fabricado en el proceso de economía de tinta ¿Quiere usar la impresión en color doble?	Aunque puede continuar realizando la impresión tocando [Continuar], la diferencia en las densidades entre los tambores 1 y 2 puede provocar un resultado de impresión no deseado. Se recomienda que defina [Ahorro tinta] en activado (ON) o desactivado (OFF) para ambos tambores, cree un nuevo master y luego realice la impresión.
F85	¡Imposible escanear! Controlador externo no conectado o conexión en procesamiento. Comprobar la conexión del cable.	Compruebe que el RISO Controller IS300 (Controlador IS300 de RISO) opcional está conectado correctamente. Si el RISO Controller IS300 (Controlador IS300 de RISO) no está conectado, establezca [Controlador ext.] (📖 140) en [Admin.] como [OFF].
F93	Comprobar los ajustes Ratio reproducción seleccionado no se ajustará a área impresión máx.	Toque [Tamaño] (📖 70) y luego cambie el porcentaje de ampliación. También puede tocar [Continuar] sin cambiar el porcentaje de ampliación. Sin embargo, es posible que en tal caso no se imprima una imagen completa, porque la zona situada fuera del “área de creación de masters” (📖 18) no se incluye en la creación de masters.
F94 F95	-- Proteger -- Sacar Master presente	Toque [Aceptar] para realizar [Confidencial] (📖 119). (📖 155 “Gestión del master usado [Proteger]”)
F96	Por favor informa de este mensaje al administrador Límite de cuenta para este contador ID	Póngase en contacto con su administrador para notificar que ha llegado el día del informe del contador de ID.  ▶ Hasta que se realice [Visualizar informe] (📖 122), se mostrará una pantalla de advertencia siempre que se encienda la alimentación. Si no desea realizar [Visualizar informe] para el mes actual, toque [Parar Recordatorio] bajo [Informe cont. ID] (📖 122).
G02	Fallo en impr. memoria de trabajo de papel de descodifi Compruebe la posición del original	Si el original de memoria de papel no se ha colocado recto en el cristal de exposición, es posible que no se escanee correctamente. Vuelva a colocar el original de memoria de papel. Si el cristal de exposición o la plataforma de la cubierta del cristal están manchados, es posible que el original de memoria de papel no se escanee correctamente. Limpie el cristal de exposición y vuelva a intentar escanear el original de memoria de papel. (📖 177 “Cristal de exposición y plataforma de la cubierta del cristal”) Si el original de memoria de papel está manchado, arrugado o plegado, o si incluye escritura en un área no designada (📖 88), es posible que esta máquina no pueda escanearlo correctamente. Se recomienda volver a imprimir el original de memoria de papel en una hoja de papel limpio.
G03	El original es incorrecto. Coloque el siguiente original.	Compruebe la sección de encabezado del original de memoria de papel. Coloque el original de memoria de papel que se corresponda con la información que se muestra en la pantalla de error.
G04	Con este original no se puede imprimir en el modo actual Elija nueva forma de impresión	Cambie al modo (mono-color o color doble) que se muestra en la pantalla de error. Pulse la tecla [HOME] y cambie el modo en la pantalla [HOME].
G05	TINTA 2 casi caducada Usar/cambiar pronto	Para usar el cartucho de tinta en condiciones óptimas, utilícelo dentro de un período de aproximadamente 24 meses desde la fecha de fabricación.
G06	TINTA 1 Y TINTA 2 casi caducadas Usar/cambiar pronto	Para usar el cartucho de tinta en condiciones óptimas, utilícelo dentro de un período de aproximadamente 24 meses desde la fecha de fabricación.



Código	Mensaje	Acción
G07	TINTA 2 Y MASTER casi caducados Usar/cambiar pronto	Para usar el cartucho de tinta y el rollo de master en condiciones óptimas, utilícelos dentro de un período de aproximadamente 24 meses desde la fecha de fabricación.
G08	TINTA 1, TINTA 2 Y MASTER casi caducados Usar/cambiar pronto	Para usar el cartucho de tinta y el rollo de master en condiciones óptimas, utilícelos dentro de un período de aproximadamente 24 meses desde la fecha de fabricación.
G10	!! Clasificación sep. no disponible para este tamaño de papel !! Sustituir por papel de tamaño adecuado	<p>Cuando desee ejecutar [Clasificación separador] (📖 114), coloque papel del tamaño siguiente.</p> <p>(Tamaños estándar) MH9350 A3📄, B4📄, A4📄 o Foolscap📄 MH9450 Ledger📄, Legal📄 o Letter📄</p> <p>(Tamaños personalizados) 210 mm x 315 mm a 320 mm x 432 mm (8 1/4 pulgadas x 12 13/32 pulgadas a 12 19/32 pulgadas x 17 pulgadas)</p> <p>Para tamaño personalizado, seleccione el tamaño de papel deseado para [T. Papel] (📖 72).</p>



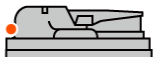
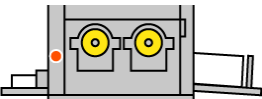

J00: Error de atasco de papel

La ubicación en la que un original o un papel está atascado parpadea en la pantalla.

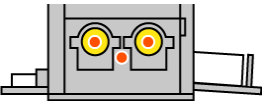

- ▶ Para evitar un atasco de papel, utilice papeles adecuados para la impresión. (📖 15 “Papeles de impresión”)
- ▶ Al colocar originales en el alimentador automático de documentos opcional, utilice un original adecuado. (📖 15 “Originales”)

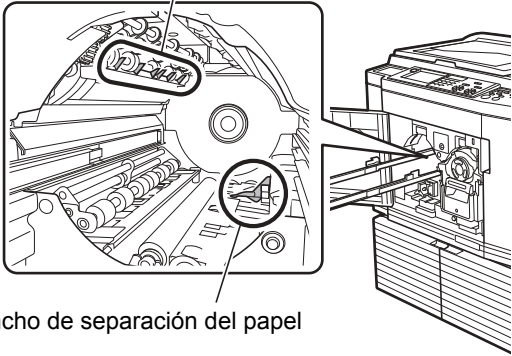
Ubicación del error	Acción
Alimentador automático de documentos opcional 	Abra la tapa del ADF y extraiga los originales atascados. En función de la ubicación del original atascado, también puede extraerlo desde la parte inferior del alimentador automático de documentos levantando la cubierta de cristal.
Lado de alimentación del papel 	Compruebe el lado de alimentación del papel y baje la bandeja de alimentación de papel; a continuación, extraiga los papeles atascados. Si la visualización del error no desaparece, pulse la tecla [RESET].  ▶ En ocasiones puntuales, cambiar la palanca de ajuste de alimentación de papel puede evitar un atasco de papel. (📖 30 “Configuración de la bandeja de alimentación de papel y el papel”)

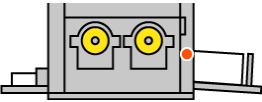
Ubicación del error	Acción
<p data-bbox="156 248 357 277">Cerca del tambor</p> 	<p data-bbox="539 248 1166 311">Extraiga el tambor y luego retire los papeles atascados. ( 171 "Sustitución del tambor")</p> <p data-bbox="539 320 788 365"> Precaución</p> <ul data-bbox="539 392 1439 633" style="list-style-type: none"> • Pueden quedar restos de tinta en las zonas cercanas al tambor y en el interior de la unidad principal una vez retirada la unidad de tambor. Procure no mancharse las manos o la ropa. Si se mancha las manos, etc. con tinta, lávelas inmediatamente con jabón. • Cuando coloque las manos en el interior de la unidad principal, evite tocar el gancho de separación del papel o los ganchos de extracción de masters. Podría cortarse con las puntas afiladas de estos ganchos. <div data-bbox="738 633 1252 1055"> <p data-bbox="871 633 1246 663" style="text-align: center;">Ganchos de extracción de masters</p>  <p data-bbox="691 1005 1038 1034" style="text-align: center;">Gancho de separación del papel</p> </div> 
<p data-bbox="156 1099 475 1128">Lado de recepción de papel</p> 	<p data-bbox="539 1099 1398 1128">Compruebe el lado de recepción de papel y extraiga los papeles atascados.</p>

Cuando se muestra la pantalla [Asistente entrada información consumibles]

Para mantener las condiciones de impresión óptima, la máquina obtiene la información de los consumibles. Si no se puede obtener la información, se muestra la pantalla [Asistente entrada información consumibles]. Introduzca un valor adecuado.



- ▶ La empresa no asume responsabilidad alguna por los casos en los que utilice cualquier consumible distinto de los consumibles recomendados por RISO. Tampoco podemos proporcionar valores adecuados para la configuración. Si se desconocen los valores adecuados para la configuración, se recomienda que realice el ajuste cambiando valores desde [1] en adelante, y comprobado al mismo tiempo los resultados de impresión.
- ▶ Si se realizan las operaciones siguientes, se borrarán los valores introducidos. En este caso, es necesario volver a introducir dichos valores.
 - El interruptor de encendido se apaga y se vuelve a encender.
 - La tecla [WAKE-UP] está pulsada mientras esta máquina está en modo de reposo.

■ [Entrada información tinta]

① Toque [Aceptar] en la pantalla siguiente.

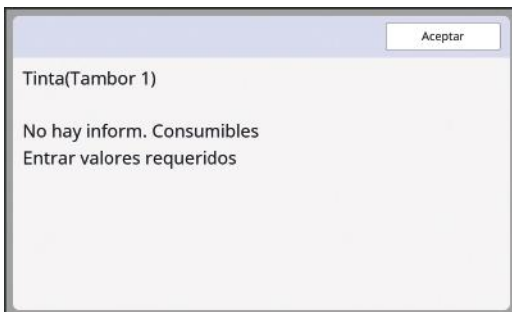

② Configure los elementos en función de la tabla siguiente.

Visualización en pantalla	Descripción de ajuste	Valor
	<p>[H1]Ajuste de color de tinta (para tambor 1) [H7]Ajuste de color de tinta (para tambor 2)</p> <p>Seleccione el mismo color que el color del tambor que se utiliza actualmente.</p>	<p>1:Negro 2:Color</p>
	<p>[H2]Ajuste fino densidad impresión (para tambor 1) [H8]Ajuste fino densidad impresión (para tambor 2)</p> <p>Seleccione el valor para obtener la densidad de impresión adecuada en función de la tinta.</p>	<p>1 (clara) a 5 (oscura)</p>

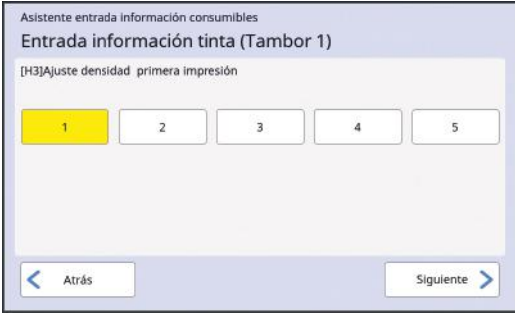
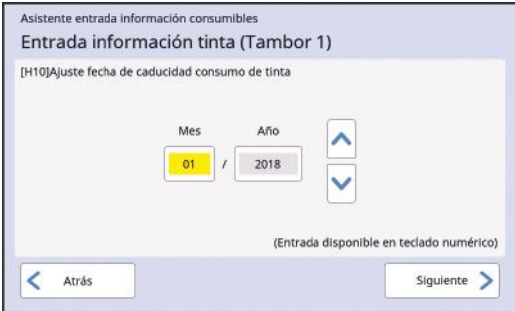
Visualización en pantalla	Descripción de ajuste	Valor
	<p>[H3]Ajuste densidad primera impresión (para tambor 1) [H9]Ajuste densidad primera impresión (para tambor 2) Seleccione el valor para obtener la densidad de impresión adecuada para la primera impresión en función de la tinta.</p>	<p>1 (clara) a 5 (oscura)</p>
	<p>[H10]Ajuste fecha de caducidad consumo de tinta Establezca el mes y el año para visualizar el aviso [F51] (📖 185), el aviso [G05] (📖 186), etc.</p>	<p>Mes: 01 a 12 Año: 2001 a 2099</p>

③ Una vez finalizado el ajuste, se muestra una pantalla de confirmación. Compruebe el valor y luego pulse la tecla [START]. Se muestra la pantalla básica.

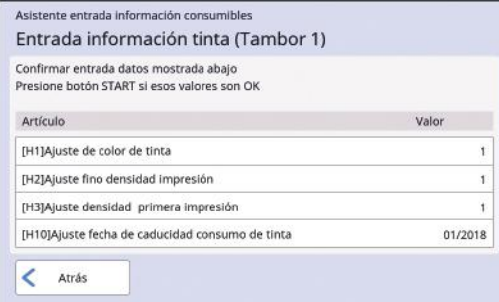

Artículo	Valor
[H1]Ajuste de color de tinta	1
[H2]Ajuste fino densidad impresión	1
[H3]Ajuste densidad primera impresión	1
[H10]Ajuste fecha de caducidad consumo de tinta	01/2018

[Entrada información master]

1 Toque [Aceptar] en la pantalla siguiente.



2 Configure los elementos en función de la tabla siguiente.

Visualización en pantalla	Descripción	Valor
	<p>[H4]Densidad master Seleccione el valor para obtener la densidad de creación de masters adecuada en función del master.</p>	1 (clara) a 10 (oscura)
	<p>[H5]Ajuste fino densidad impresión Seleccione el valor para obtener la densidad de impresión adecuada en función del master.</p>	1 (clara) a 5 (oscura)
	<p>[H6]Ajuste densidad primera impresión Seleccione el valor para obtener la densidad de impresión adecuada para la primera impresión en función del master.</p>	1 (clara) a 5 (oscura)
	<p>[H11]Ajuste de fecha de caducidad uso de master Establezca el mes y el año para visualizar la advertencia [F56] (📖 185).</p>	Mes: 01 a 12 Año: 2001 a 2099

- ③ Una vez finalizado el ajuste, se muestra una pantalla de confirmación. Compruebe el valor y luego pulse la tecla [START]. Se muestra la pantalla básica.

Asistente entrada información consumibles

Entrada información master

Confirmar entrada datos mostrada abajo
Presione botón START si esos valores son OK

Artículo	Valor
[H4]Densidad master	1
[H5]Ajuste fino densidad impresión	1
[H6]Ajuste densidad primera impresión	1
[H11]Ajuste de fecha de caducidad uso de master	01/2018

[← Atrás](#)





Resolución de problemas

Compruebe la tabla siguiente y adopte las medidas adecuadas antes de consultar con su distribuidor o representante autorizado.





Precaución

No realice ningún procedimiento (ajuste, reparación, etc.) que no se haya descrito en esta guía. Cuando desee realizar un ajuste o reparación, consulte con su distribuidor o representante autorizado.

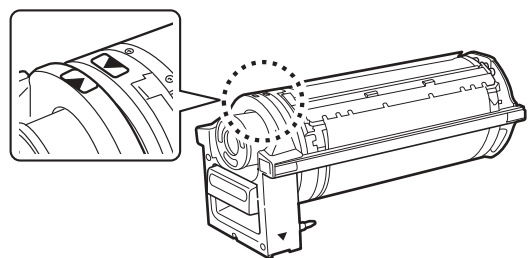

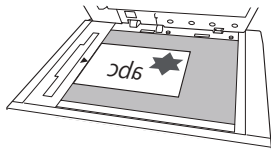
Problema	Punto de comprobación	Acción
No aparece nada en el panel táctil aunque la alimentación está encendida.	Compruebe si esta máquina está en modo de reposo.	Si la tecla [WAKE-UP] del panel de control está iluminada, esta máquina está en modo de reposo. Pulse la tecla [WAKE-UP] para activar las operaciones de esta máquina.
Esta máquina no se inicia cuando la alimentación está encendida.	Compruebe si se ha conectado la alimentación.	<ul style="list-style-type: none"> • Compruebe que el cable de alimentación esté bien conectado a esta máquina y a la toma eléctrica. • Compruebe si el interruptor de corriente industrial se ha activado.
La bandeja de alimentación de papel no se puede cerrar.	Compruebe si las guías del papel de la bandeja de alimentación se han extendido al máximo.	Encienda la alimentación y baje la bandeja de alimentación de papel hasta la parte inferior. A continuación, levante las palancas de bloqueo para las guías del papel de la bandeja de alimentación, extienda las guías hasta el límite y cierre la bandeja de alimentación de papel. ( 30 “Configuración de la bandeja de alimentación de papel y el papel”)
	Compruebe si la alimentación se ha apagado antes de bajar la bandeja de alimentación de papel hasta la parte inferior.	
No se puede colocar el tambor en su posición.	Compruebe si el tambor se ha girado a la posición de detención correcta.	Si el tambor se ha girado manualmente, asegúrese de devolverlo a su posición de modo que las marcas [▼] y [▲] queden alineadas una vez finalizado el procedimiento.
	Compruebe si el tambor se ha colocado correctamente en la guía.	Coloque el tambor correctamente en la guía. ( 171 “Sustitución del tambor”)
Un mensaje de error no desaparece aunque hay un cartucho de tinta colocado.	Compruebe si el cartucho de tinta se ha colocado correctamente.	Después de insertar el cartucho de tinta, gírelo en el sentido de las agujas del reloj para bloquearlo. ( 168 “Sustitución del cartucho de tinta”)
	Compruebe si la etiqueta en el borde del cartucho de tinta se ha arañado o despegado.	No puede utilizar un cartucho de tinta si su etiqueta está arañada o despegada. Coloque un nuevo cartucho de tinta. ( 168 “Sustitución del cartucho de tinta”)

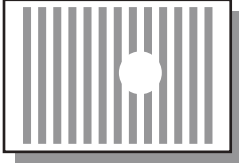

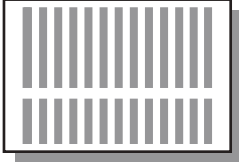
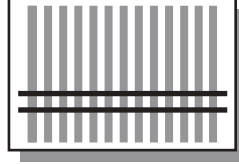
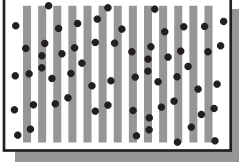
Problema	Punto de comprobación	Acción
Un mensaje de error no desaparece aunque hay un rollo de master colocado.	Compruebe si el rollo de master se ha colocado correctamente.	Coloque el rollo de master de forma que el lado del interior del master con la marca [i] quede a la izquierda. (📖 165 “Configuración del rollo de master”)
	Compruebe si la sección [i] del interior del master está doblada o cortada.	No puede utilizar el rollo de master si su sección [i] está doblada o cortada. Coloque un nuevo rollo de master. (📖 165 “Configuración del rollo de master”)
No se puede extraer el depósito de masters usados.	Compruebe si [Proteger] está configurado en [ON].	Cuando [Proteger] bajo [Admin.] está configurado en [ON], no puede extraer el depósito de masters usados. Sin embargo, puede extraer el depósito de masters usados si hay un master atascado en la sección de descarga de masters o si el depósito de masters usados está lleno. (📖 155 “Gestión del master usado [Proteger]”)
	Compruebe si la palanca de bloqueo del depósito de masters usados está bloqueada.	Deslice la palanca de bloqueo hacia la derecha para desbloquearla. Si el depósito de masters usados está bloqueado, póngase en contacto con su administrador y desbloquéelo. (📖 170 “Vaciado del depósito de masters usados”)
No se puede colocar el depósito de masters usados.	Compruebe si la palanca de bloqueo del depósito de masters usados está bloqueada.	Deslice la palanca de bloqueo (📖 170) del depósito de masters usados hacia la derecha para desbloquearla. A continuación, coloque el depósito de masters usados.
En las copias no aparece ninguna imagen.	Compruebe si el original se ha colocado orientado hacia arriba.	Coloque el original orientado hacia abajo. (📖 33 “Colocación de originales”)
Si cierra la cubierta de cristal sin ajustar un original, el modo de impresión cambia automáticamente al modo de creación de masters.	Compruebe si ha forzado el cierre de la cubierta de cristal.	Si un original se ajusta y detecta cuando la cubierta de cristal está cerrada en modo de impresión, esta máquina cambia automáticamente al modo de creación de masters. Sin embargo, si fuerza el cierre de la cubierta de cristal puede provocar que esta máquina detecte de forma incorrecta que se ha ajustado un original, aunque no haya ninguno. Cierre la cubierta de cristal con delicadeza.
El tamaño del original colocado en el cristal de exposición y el tamaño del original que se muestra en el panel son diferentes. <ul style="list-style-type: none"> [Automático] está establecido en [Tamaño], pero la creación de masters no se realiza con una ampliación adecuada. [Rotación 90° auto] en [Admin.] está establecido en ON, pero la imagen original no gira correctamente. 	Compruebe si el original contiene una imagen negra sólida. Compruebe si se utiliza un cuaderno grueso como original. 	Es posible que el tamaño del original no se detecte correctamente si el original contiene una imagen negra sólida o si la cubierta de cristal no se cierra lo suficiente debido a un cuaderno grueso. En este caso, realice las siguientes acciones. <ul style="list-style-type: none"> [Tamaño] (📖 70): Configure el valor en un ajuste que no sea [Automático]. ([Automático] no proporciona una ampliación adecuada). [Rotación 90° auto] (📖 141): No gira correctamente, así que coloque el original y el papel con la misma orientación. Si gira automáticamente por accidente, desactive [Rotación 90° auto].

Problema	Punto de comprobación	Acción
<p>Falta una parte de la imagen en los papeles impresos.</p> 	<p>Compruebe si el cristal de exposición está manchado.</p> <p>Compruebe si se ha adherido algún objeto extraño al master.</p> <p>Compruebe si el tamaño del papel que se ha colocado en la bandeja de alimentación de papel para la creación de masters es más pequeño que el tamaño del original.</p>	<p>Limpie el cristal de exposición con un paño suave, etc. (📖 176 “Mantenimiento”)</p> <p>Extraiga el tambor y compruebe si hay algún objeto extraño adherido al master. Si hay un objeto extraño, retírelo. Si hay un objeto extraño entre el master y el tambor, retire el master y elimine el objeto extraño. A continuación, coloque el tambor y realice de nuevo el proceso de creación de masters.</p> <p>El tamaño del master que se va a crear se determina en función del tamaño del papel colocado en la bandeja de alimentación de papel. Configure el mismo tamaño de papel en la bandeja de alimentación de papel que el original y realice el proceso de creación de masters.</p>
<p>Falta parte de la salida de impresión por el tambor 1.</p> 	<p>Compruebe si se ha instalado un tambor A4 / Letter como el tambor 1.</p>	<p>No se imprimirá el área que supere el área máxima de impresión del tambor. En concreto, si se define [Girar], el original se invertirá y provocará resultados no deseados. Para imprimir un original de tamaño mayor que A4 📄, sustituya el tambor con un tambor A3.</p>
<p>Aparecen líneas en blanco en los papeles impresos.</p> 	<p>Compruebe si el cabezal de impresión térmica de la unidad de creación de masters o el cristal del escáner del alimentador automático de documentos opcional están manchados.</p>	<p>Limpie el cabezal de impresión térmica o el cristal del escáner con un paño suave, etc. (📖 176 “Mantenimiento”)</p>
<p>Aparecen líneas en los papeles impresos.</p> 	<p>Compruebe si el cristal del escáner del alimentador automático de documentos opcional está manchado.</p>	<p>Limpie el cristal del escáner con un paño suave, etc. (📖 176 “Mantenimiento”)</p>
<p>El fondo general de los papeles impresos está manchado.</p> 	<p>Compruebe si se utiliza papel de colores, como un periódico, como el original.</p> <p>Compruebe si el cristal de exposición está manchado.</p>	<p>Aclare el contraste en [Contraste] (📖 56) y vuelva a realizar la creación de masters.</p> <p>Limpie el cristal de exposición con un paño suave, etc. (📖 176 “Mantenimiento”)</p>

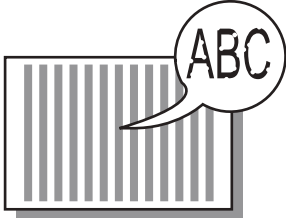
Problema	Punto de comprobación	Acción
<p>Los bordes de los papeles impresos se han manchado de tinta.</p>	<p>Compruebe si el tamaño del papel que se ha colocado en la bandeja de alimentación de papel para la creación de masters es más grande que el tamaño del original.</p>	<p>Configure el mismo tamaño de papel en la bandeja de alimentación de papel que el original y realice el proceso de creación de masters.</p> <p>El tamaño del master que se va a crear se determina en función del tamaño del papel (el ancho de las guías del papel de la bandeja de alimentación y la longitud del papel) colocado en la bandeja de alimentación de papel.</p>
	<p>Compruebe si las guías del papel de la bandeja de alimentación están ajustadas al ancho del papel durante la creación de masters.</p>	<p>Si el tamaño del papel colocado en la bandeja de alimentación de papel para la creación de masters es más grande que el tamaño del original, la parte exterior del original también se incluye en la creación de masters. Por este motivo, si la cubierta de cristal no está cerrada de forma segura, es posible que los bordes del original se procesen como sombras.</p>
	<p>Compruebe si [Máxima Exploració] está activado.</p>	<p>Si [Máxima Exploració] (📖 73) está activado, se crea un master en el área máxima de impresión del tambor, independientemente del tamaño del original o del papel. Por este motivo, si la cubierta de cristal no está cerrada de forma segura, es posible que los bordes del original se procesen como sombras.</p>
	<p>Compruebe si una esquina de un papel grueso, como una tarjeta postal, araña el master durante la impresión.</p>	<p>Vuelva a realizar la creación de masters. Utilice papeles que sean adecuados para esta máquina. (📖 15 “Papeles de impresión”)</p>
	<p>Compruebe si ha transcurrido un período de tiempo considerable para el rollo de master que se utilizó después de la creación de masters anterior.</p>	<p>Vuelva a realizar la creación de masters.</p>
<p>El reverso del papel impreso está manchado de tinta.</p> 	<p>Compruebe si el cilindro de presión está manchado de tinta.</p>	<p>Extraiga el tambor y luego limpie el cilindro de presión con un paño suave, etc. (📖 176 “Mantenimiento”)</p> <p>Si la posición de impresión se desvía del papel, puede provocar que el cilindro de presión se manche de tinta. Ajuste la posición de impresión dentro del tamaño del papel.</p>
	<p>Compruebe si las guías del papel de la bandeja de alimentación están ajustadas al ancho del papel durante la creación de masters.</p>	<p>Al realizar la creación de masters, alinee las guías del papel de la bandeja de alimentación con el ancho del papel. (📖 30 “Configuración de la bandeja de alimentación de papel y el papel”)</p> <p>Si las guías del papel de la bandeja de alimentación no están alineadas con el ancho del papel, se crea un master en un área más ancha que el tamaño de papel. El resultado es que se adhiere tinta al cilindro de presión en el exterior del papel, lo que puede provocar que la tinta se imprima en los papeles.</p>
	<p>Compruebe si se utiliza un papel que no absorbe la tinta con eficacia.</p>	<p>Debido a que el siguiente papel se introduce antes de que se seque la tinta, esta se adhiere al reverso de los papeles. Adopte las medidas siguientes.</p> <ul style="list-style-type: none"> • Utilice papeles que absorban la tinta con eficacia. • Reduzca la velocidad de impresión. [Intervalo] (📖 99) [SPEED] (📖 96) • Reduzca la densidad de tinta. [DENSITY] (📖 97) [Contraste] (📖 56) [Ahorro tinta] (📖 58)

Problema	Punto de comprobación	Acción
<p>Las imágenes impresas aparecen difuminadas. El texto impreso aparece borroso.</p> 	<p>Compruebe si la impresión se ha realizado tras un período de tiempo prolongado sin utilizar el tambor.</p> <p>Compruebe si el propio original está difuminado.</p> <p>Compruebe si la temperatura es baja (por debajo de 15°C [59°F]) en el lugar donde está instalada esta máquina o donde están guardados los cartuchos de tinta.</p> <p>Compruebe si [Tinta Ahorro] está activado.</p>	<p>Si el tambor no se utiliza durante un período de tiempo prolongado, es posible que la tinta de la superficie del tambor se seque. La impresión en tal estado puede provocar una impresión difuminada en los primeros papeles justo después de iniciarse el proceso. Pulse la tecla [PROOF] e imprima varios papeles antes de iniciar la impresión real. Al ejecutar [Entintado Acción] (📖 118), es posible lograr una calidad de impresión alta instantáneamente desde el principio de la impresión. Esto permite reducir el gasto de papel.</p> <p>Oscurezca el contraste en [Contraste] (📖 56) y vuelva a crear un master. En el caso de originales escritos con lápiz, configure [Imagen] (📖 53) en [Lápiz].</p> <p>Utilice esta máquina en una ubicación donde la temperatura sea como mínimo de 15°C (59°F). En el caso de cartuchos de tinta guardados en una ubicación con temperatura baja, consérvelos en una ubicación con una temperatura mínima de 15°C (59°F) antes de usarlos. (📖 10 “Lugar de instalación”)</p> <p>Si se crea un master mientras [Tinta Ahorro] está activado (📖 58), la tinta en los papeles impresos es más clara de lo habitual.</p>
<p>Aunque se haya ejecutado [Multiple impresión], no se imprime nada en una cara.</p> 	<p>Compruebe si se ha colocado un original mientras se mostraba un mensaje pidiendo que colocara el siguiente original.</p> <p>Compruebe si se ha pulsado la tecla [STOP] mientras se escaneaba un original.</p>	<p>Si ha transcurrido el tiempo especificado antes de que se coloque el segundo original y los originales posteriores, la creación de masters se inicia automáticamente. Las secciones que no se han podido escanear quedan como márgenes. Si el tiempo es demasiado breve, cambie [Intervalo Multiple] (📖 141) bajo [Admin.].</p> <p>Si pulsa la tecla [STOP] mientras se escanea un original, el escaneado se interrumpe. No pulse la tecla [STOP] hasta que se hayan escaneado todos los originales.</p>
<p>Los papeles se cargan en el tambor.</p>	<p>Compruebe si el margen en la parte superior del papel impreso es suficiente.</p> <p>Compruebe si el papel impreso tiene una parte densa ancha en su zona superior.</p> <p>Compruebe si se utilizan papeles adecuados.</p>	<p>El margen en la parte superior del papel impreso (borde superior en la dirección de salida del papel) debe tener al menos 5 mm (3/16 pulgadas). Baje la posición de impresión horizontal y luego imprima. Si no es posible bajar la posición de impresión, reduzca el tamaño del original para permitir un margen suficiente y vuelva a realizar la creación de masters. (📖 70 “Ampliación o reducción del tamaño del original [Tamaño]”)</p> <p>Si un papel impreso tiene una parte densa ancha en su zona superior (borde superior en la dirección de salida del papel), es más probable que los papeles se peguen al tambor. Coloque el original boca abajo y vuelva a realizar la creación de masters. Para esta operación, conviene utilizar [Girar] bajo [Renov. pág] (📖 100).</p> <p>Utilice papeles que sean adecuados para esta máquina. (📖 15 “Tamaño y peso”)</p>
<p>Aparecen papeles impresos combados.</p>	<p>Compruebe si el grano de papel (flujo del grano) está alineado con la dirección de alimentación de papel.</p>	<p>Coloque el papel de modo que el grano quede alineado con la dirección de alimentación de papel. (📖 17 “Para evitar atascos de papel y fallos de alimentación de papel”)</p>

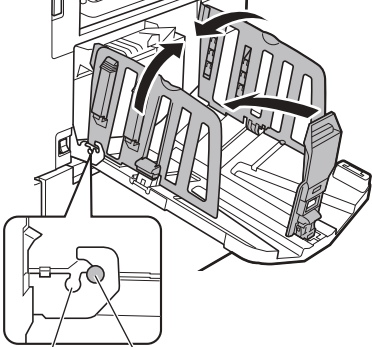
Problema	Punto de comprobación	Acción
<p>Los papeles impresos que aparecen no se apilan correctamente en la bandeja de recepción del papel.</p>	<p>Compruebe si las posiciones de las guías del papel de la bandeja de salida y el tope del papel son adecuadas.</p>	<p>Ajuste las guías del papel de la bandeja de salida y el tope del papel al tamaño de papel. Para papeles gruesos, extiéndalos ligeramente. (📖 31 “Configuración de la bandeja de recepción del papel”)</p>
	<p>Compruebe si la posición de la palanca de ajuste de alimentación de papel es adecuada.</p>	<p>Seleccione la posición de la palanca de ajuste de alimentación de papel en función del tipo de papel. (📖 30 “Configuración de la bandeja de alimentación de papel y el papel”)</p>
<p>Los papeles impresos rebasan el tope del papel de la bandeja de recepción del papel.</p>	<p>-</p>	<p>Nivele la bandeja de recepción del papel mediante los pasos siguientes.</p> <ol style="list-style-type: none"> ① Pliegue las guías del papel de la bandeja de salida y el tope del papel. ② Levante los lados de la bandeja de recepción del papel con las dos manos y luego mueva el eje de dicha bandeja hasta la posición B del cojinete.  <p>B: Cuando los papeles rebasan el tope A: Posición normal</p>

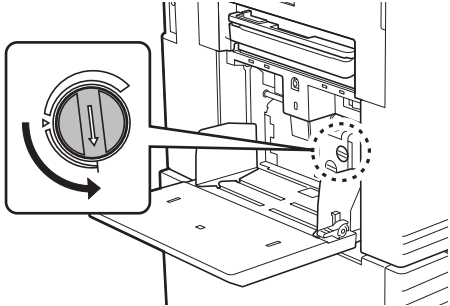
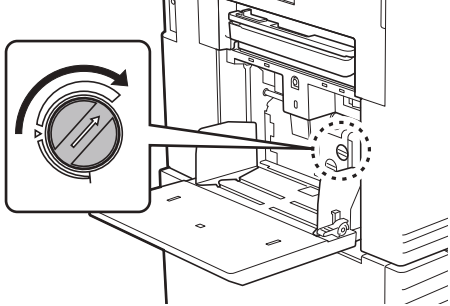
Problema	Punto de comprobación	Acción
<p>Los papeles no se introducen uniformemente desde la bandeja de alimentación de papel. (Se saltan papeles o se introducen varias hojas)</p>	<p>Compruebe si se utilizan papeles adecuados.</p>	<p>Utilice papeles que sean adecuados para esta máquina. (📖 15 “Papeles de impresión”)</p>
	<p>Compruebe si la posición de la palanca de ajuste de alimentación de papel es adecuada.</p>	<p>Al utilizar papeles gruesos o satinados, cambie la palanca de ajuste de alimentación de papel a la posición de [TARJETA]. (📖 30 “Configuración de la bandeja de alimentación de papel y el papel”)</p>
	<p>Compruebe si el ángulo de la placa extractora es adecuado.</p>	<p>Gire el botón de ajuste para el ángulo de la placa extractora para ajustar dicho ángulo de acuerdo con las condiciones del papel.</p> <p>⚠ Antes del ajuste, asegúrese de retirar todo el papel de la bandeja de alimentación de papel y luego confirme que la bandeja está bajada hasta la parte inferior.</p> <p>■ Cuando se saltan papeles Gire el botón en el sentido contrario a las agujas del reloj.</p>  <p>■ Cuando se introducen varios papeles Gire el botón en el sentido de las agujas del reloj.</p> 

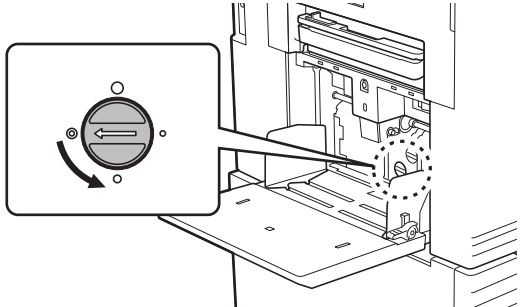
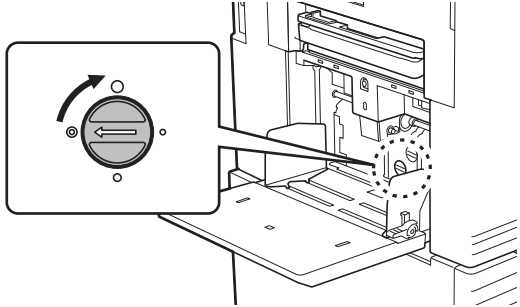
Problema	Punto de comprobación	Acción
(Continúa desde la página anterior)	<p>Compruebe si la presión de extracción de papel se ha ajustado correctamente.</p>	<p>Gire el botón de ajuste para la presión de extracción para ajustar dicha presión de acuerdo con las condiciones del papel.</p> <p>! ► Antes del ajuste, asegúrese de retirar todo el papel de la bandeja de alimentación de papel y luego confirme que la bandeja está bajada hasta la parte inferior.</p> <p>■ Cuando se utilizan papeles que tienden a producir polvo de papel Cuando se saltan papeles Cuando el lado trasero de las tarjetas se despega Gire el botón en el sentido contrario a las agujas del reloj.</p>  <p>■ Cuando se introducen varios papeles Gire el botón en el sentido de las agujas del reloj.</p> 
El papel impreso se despega o el borde superior se arruga.	<p>Compruebe si el ángulo de la placa extractora es adecuado.</p>	<p>Configure [Aj. entrada papel] (📖 102) según sea necesario. Para obtener información sobre los valores de ajuste adecuados, consulte con su distribuidor o representante autorizado.</p>

Problema	Punto de comprobación	Acción
Aparece un mensaje de error pero no hay un atasco de papel.	Compruebe si ha salido un papel levantado.	El margen en la parte superior del papel impreso (borde superior en la dirección de salida del papel) debe tener al menos 5 mm (3/16 pulgadas). Baje la posición de impresión horizontal y luego imprima. Si no es posible bajar la posición de impresión, reduzca el tamaño del original para permitir un margen suficiente y vuelva a realizar la creación de masters. (📖 70 “Ampliación o reducción del tamaño del original [Tamaño]”)
	Compruebe si esta máquina está expuesta a la luz solar directa.	Es posible que el sensor no funcione correctamente si esta máquina está expuesta a la luz solar directa. Bloquee la luz con cortinas, etc. para proteger esta máquina de la luz solar directa.
La velocidad de impresión no se puede configurar en [Alta Velocidad].	Compruebe si la impresión se realiza en una ubicación fría.	[Alta Velocidad] está disponible cuando la temperatura del tambor es de 15°C (59°F) o superior. Si el tambor está frío, aumente la temperatura de la sala o imprima a velocidad [5] un rato, y espere hasta que el tambor esté lo suficientemente caliente.
No se puede utilizar [Creación de máster rápido].	Compruebe si se ha configurado una función que no se puede utilizar de forma simultánea con [Creación de máster rápido].	Si configura una función que no se puede utilizar de forma simultánea con [Creación de máster rápido], [Creación de máster rápido] está desactivado. (📖 59 “Reducción del tiempo de creación de masters [Creación de máster rápido]”)
Se han enviado datos del original con varias páginas desde un ordenador. Aunque se han configurado varias copias para la impresión, esta máquina repite la creación de masters de las páginas de una en una.	Compruebe si la opción [Intercalar] está seleccionada en el cuadro de diálogo de impresión en un ordenador.	Elimine temporalmente los datos del original que esta máquina ha recibido. Para eliminar los datos, toque [Elim. todo] (📖 25) en la pantalla básica. Anule la selección de [Intercalar] en el cuadro de diálogo de impresión del ordenador y luego vuelva a enviar los datos del original a esta máquina. (📖 40 “Impresión desde ordenador”)
Aunque el ordenador ha enviado los datos del original, esta máquina no puede recibirlos.	Compruebe si se muestra la pantalla [Admin.] en el panel táctil de esta máquina.	Toque [Salir] en la pantalla [Admin.] para cambiar a la pantalla básica.
La tecla [START] parpadea.	Compruebe si hay datos del original recibidos en espera de imprimirse.	Pulse la tecla [START] para imprimirlos.
Aunque se ha configurado la dirección IP de esta máquina, el ajuste cambia a [Usar DHCP] tras reiniciarse.	Compruebe si la dirección IP introducida es la misma que la de otro dispositivo de la red.	Configure una dirección IP única.
Aunque el tambor 1 es de tipo A4 / Letter y el tambor 2 es de tipo A3 / Ledger, el tambor que se utiliza para la impresión de mono-color no cambia automáticamente.	Compruebe si se ha definido un papel de tamaño estándar. Compruebe si las guías del papel de la bandeja de alimentación se ajustan bien al papel.	El tambor utilizado cambia automáticamente en función del tamaño cuando se cumplen las dos siguientes condiciones. <ul style="list-style-type: none"> • Se ha definido el tamaño de papel estándar en la bandeja de alimentación de papel. • El tamaño de reproducción se convierte en un tamaño estándar.

Problema	Punto de comprobación	Acción
Se ha producido un error al intentar escanear un original de memoria de papel con esta máquina para el uso de [Impresión memoria papel].	Compruebe si el original usado para [Impresión memoria papel] cumple los requisitos indicados en la columna derecha.	Compruebe que se cumplen como mínimo todos los requisitos siguientes y luego vuelva a imprimir el original de memoria de papel. <ul style="list-style-type: none">• Impresión con una impresora láser• Resolución de impresión de 600 x 600 ppp o superior• Impresión al 100%, sin cambio de tamaño Sin embargo, aunque se cumplan los requisitos anteriores, es posible que la máquina no pueda escanear correctamente en función de la calidad de impresión y otras condiciones.



Capítulo 12

Apéndice

Accesorios opcionales

Dispone de una serie de accesorios opcionales para mejorar las prestaciones de esta máquina. Para adquirir los accesorios opcionales, consulte con su distribuidor o representante autorizado.

■ Auto Document Feeder AF-VII (Alimentador automático de documentos AF-VII)

Alimenta hasta aproximadamente 50 páginas de originales automáticamente.

■ Tambor de impresión de color

Permite cambiar con facilidad los colores de impresión simplemente sustituyendo un tambor. (Se incluye una funda especial para el tambor).

■ Wide Stacking Tray (Bandeja de apilamiento ancha)

Bandeja de recepción del papel aplicable a tamaños de papel de hasta 340 mm × 555 mm (13 3/8 pulgadas × 21 27/32 pulgadas).

■ IC Card Reader Activation kit RG (Kit de activación de lector de tarjetas IC RG)

Permite la gestión de usuarios individual y la seguridad mejorada con el uso de tarjetas IC.

Para utilizar tarjetas IC, [Reconocido por] (📖 150) debe estar configurado en [Admin.].

■ Job Separator IV;NIII (Separador de trabajos IV;NIII)

Permite la separación sencilla de papeles impresos simplemente insertando tiras de cinta al utilizar la función [Separación a cinta] (📖 115).

■ Card Feed Kit (Kit de alimentación de tarjetas)

Unidad para alimentación de papel del siguiente rango de pesos.

De 100 g/m² a 400 g/m² (bond de 27 lb a index de 221 lb)

■ Envelope Feed Kit (Kit de alimentación de sobres)

Unidad para alimentar sobres.

■ RISO Controller IS300 (Controlador IS300 de RISO)

Controlador dedicado que permite utilizar esta máquina como una impresora PostScript 3 conectada a la red.

■ RISO Printer Driver for Macintosh (Controlador de la impresora RISO para Macintosh)

Controlador de impresora que permite el uso de esta máquina en un Mac OS.

■ RISO PANEL-D

Aplicación gratuita que se puede utilizar en tabletas disponibles en comercios (SO Android). Puede imprimir fácilmente originales en papel conectando la tableta a esta máquina.

Especificaciones

Modelo		MH9450U	MH9350E, MH9350A
Método de creación de masters		Creación de masters digital de alta velocidad	
Tiempo de creación de masters ¹	Cuando [Creación de máster rápido] está apagado (OFF)	(papel Letter, alimentación de borde corto) Impresión de color doble: Aprox. 57 segundos Impresión de mono-color con tambor 1: Aprox. 24 segundos Impresión de mono-color con tambor 2: Aprox. 34 segundos	(papel A4, alimentación de borde corto) Impresión de color doble: Aprox. 57 segundos Impresión de mono-color con tambor 1: Aprox. 24 segundos Impresión de mono-color con tambor 2: Aprox. 34 segundos
	Cuando [Creación de máster rápido] está encendido (ON)	(papel Letter, alimentación de borde corto) Impresión de color doble: Aprox. 53 segundos Impresión de mono-color con tambor 1: Aprox. 22 segundos Impresión de mono-color con tambor 2: Aprox. 32 segundos	(papel A4, alimentación de borde corto) Impresión de color doble: Aprox. 53 segundos Impresión de mono-color con tambor 1: Aprox. 22 segundos Impresión de mono-color con tambor 2: Aprox. 32 segundos
Método de impresión		Impresión totalmente automática	
Resolución de escaneado		600 ppp × 600 ppp	
Resolución de impresión	Cuando [Creación de máster rápido] está apagado (OFF)	600 ppp × 600 ppp	
	Cuando [Creación de máster rápido] está encendido (ON)	600 ppp × 400 ppp	
Tipo de original		Libro (10 kg [22 lb] o menos) u hoja	
Gramaje del original (para alimentador automático de documentos)	Alimentación de una sola cara	De 50 g/m ² a 128 g/m ² (bond de 13 lb a bond de 34 lb)	
	Alimentación de doble cara	De 52 g/m ² a 105 g/m ² (bond de 14 lb a bond de 28 lb)	
Tamaño de originales	Cristal de exposición	50 mm x 90 mm a 310 mm x 432 mm (1 31/32 pulgadas x 3 17/32 pulgadas a 12 7/32 pulgadas x 17 pulgadas)	
	Alimentador automático de documentos	100 mm x 148 mm a 300 mm x 432 mm (3 15/16 pulgadas x 5 13/16 pulgadas a 11 13/16 pulgadas x 17 pulgadas)	
Área máxima de escaneado		297 mm x 432 mm (11 11/16 pulgadas x 17 pulgadas)	
Gramaje del papel de impresión		De 46 g/m ² a 210 g/m ² (bond de 12 lb a index de 116 lb)	

Tamaño del papel de impresión ²	Impresión de color doble	<p>Tamaño estándar: Ledger☐, Letter☐, Legal☐, Catalog Envelope (9×12), Catalog Envelope (10×13)</p> <p>Tamaño personalizado: 100 mm × 246 mm a 320 mm × 432 mm (3 15/16 pulgadas × 9 11/16 pulgadas a 12 19/32 pulgadas × 17 pulgadas)</p>	<p>Tamaño estándar: B5☐, A4☐, B4☐, A3☐, Foolscap☐, C4☐</p> <p>Tamaño personalizado: 100 mm × 246 mm a 320 mm × 432 mm (3 15/16 pulgadas × 9 11/16 pulgadas a 12 19/32 pulgadas × 17 pulgadas)</p>
	Impresión de mono-color con tambor 1	<p>Tamaño estándar: Ledger☐, Letter☐, Letter☐, Legal☐, Statement☐, Catalog Envelope (9×12), Catalog Envelope (10×13), Number 10 Envelope (4,125×9,5)</p> <p>Tamaño personalizado: 100 mm × 148 mm a 320 mm × 432 mm (3 15/16 pulgadas × 5 13/16 pulgadas a 12 19/32 pulgadas × 17 pulgadas)</p>	<p>Tamaño estándar: B6☐, A5☐, B5☐, B5☐, A4☐, A4☐, B4☐, A3☐, Foolscap☐, C4☐, C5☐, C5☐, C6☐, DL☐</p> <p>Tamaño personalizado: 100 mm × 148 mm a 320 mm × 432 mm (3 15/16 pulgadas × 5 13/16 pulgadas a 12 19/32 pulgadas × 17 pulgadas)</p>
	Impresión de mono-color con tambor 2 (cuando el tambor 1 se ha colocado)	<p>Tamaño estándar: Ledger☐, Letter☐, Legal☐, Catalog Envelope (10×13), Catalog Envelope (9×12)</p> <p>Tamaño personalizado: 100 mm × 246 mm a 320 mm × 432 mm (3 15/16 pulgadas × 9 11/16 pulgadas a 12 19/32 pulgadas × 17 pulgadas)</p>	<p>Tamaño estándar: B5☐, A4☐, B4☐, A3☐, Foolscap☐, C4☐</p> <p>Tamaño personalizado: 100 mm × 246 mm a 320 mm × 432 mm (3 15/16 pulgadas × 9 11/16 pulgadas a 12 19/32 pulgadas × 17 pulgadas)</p>
	Impresión de mono-color con tambor 2 (cuando el tambor 1 se ha extraído) ³	<p>Tamaño estándar: Ledger☐, Letter☐, Legal☐, Catalog Envelope (10×13)</p> <p>Tamaño personalizado: 100 mm × 315 mm a 320 mm × 432 mm (3 15/16 pulgadas × 12 13/32 pulgadas a 12 19/32 pulgadas × 17 pulgadas)</p>	<p>Tamaño estándar: B5☐, A4☐, B4☐, A3☐, Foolscap☐, C4☐</p> <p>Tamaño personalizado: 100 mm × 315 mm a 320 mm × 432 mm (3 15/16 pulgadas × 12 13/32 pulgadas a 12 19/32 pulgadas × 17 pulgadas)</p>
Área máxima de impresión	291 mm × 425 mm (11 15/32 pulgadas × 16 23/32 pulgadas)	291 mm × 413 mm (11 15/32 pulgadas × 16 1/4 pulgadas)	
Capacidad de apilamiento de bandeja de alimentación de papel	1000 hojas ⁴ (altura de apilamiento de 110 mm [4 11/32 pulgadas] o menos)		
Capacidad de apilamiento de bandeja de recepción del papel	1000 hojas ⁴ (altura de apilamiento de 110 mm [4 11/32 pulgadas] o menos)		
Velocidad de impresión	6 niveles: 60, 80, 100, 110, 120 y 150 (Alta Velocidad ⁵) hojas por minuto		
Ajuste de la posición de impresión	Horizontal: ±15 mm (±19/32 pulgadas) Vertical: ±10 mm (±13/32 pulgadas)		
Modo de tratamiento de imagen	Línea, Foto (Estándar / Retrato), Doble (Estándar / Línea / Foto / Sombra off), Lápiz (Más oscuro / Más ligero)		

Porcentaje de reproducción de impresión	Zoom (50% a 200%), Libre, porcentaje de reproducción del 100%, Margen+ (90% a 99%), ampliación (200%, 154%, 129%, 121%), reducción (78%, 65%, 61%, 50%)	Zoom (50% a 200%), Libre, porcentaje de reproducción del 100%, Margen+ (90% a 99%), ampliación (163%, 141%, 122%, 116%), reducción (87%, 82%, 71%, 61%)	
Interfaz de usuario	Panel táctil en color		
Funciones	Imagen, Contraste, Tamaño, Detección de tamaño de papel, Control alim.doble, Punto Proceso, Aj. contraste, Curva tono, Diseño, Múltiple impresión, 2 para arriba, Sombra libro, Aj. margen super., Aj. margen encuad, Máxima Exploración, Ahorro tinta, Creación de máster rápido, Previsualización, ADF Semi-Auto ⁶ , Depósito, Superposición, Marca, Ajuste de la velocidad de impresión, Ajuste de la densidad de impresión, Ajuste de la posición de impresión, Intervalo, Renov. pág, Renovac pág auto, Master una cara, Girar, Ctrl Papel esp., Salida invertida, Lado escaner -ADF ⁶ , Impresión memoria papel, Separación, Previsual. recomendación, Color, Programas, Separación a cinta ⁷ , Clasificación separador, Memoria T., Reservación, Editor, Entintado Acción, Confidencial, Mi acceso directo, Visualiza contador, Informe cont. ID, Copia de prueba, Impresión directa, Docs del USB, Modo de escaneado, Admin., Standby, Power OFF, Horario desconex., Proteger, RISO iQuality System		
Cambio de colores	Método de sustitución del tambor		
Suministro de tinta	Totalmente automático (1000 ml/cartucho)		
Suministro/eliminación de master	Tambor A3/Ledger	Totalmente automático Aprox. 215 hojas por rollo	Totalmente automático Aprox. 220 hojas por rollo
	Tambor A4/Letter	Totalmente automático Aprox. 373 hojas por rollo	
Fuente de alimentación	100-240 V CA 50-60 Hz <7,3-3,0 A>	MH9350E 220-240 V CA, 50-60 Hz <3,0 A> MH9350A 100-240 V CA, 50-60 Hz <7,3-3,0 A>	
Consumo de energía	Sin accesorios opcionales	Máx. 630 W (100-120 V CA), 580 W (220-240 V CA) Preparado: 50 W o menos, Reposo: (Estándar) 5 W o menos, (Bajo) 0,5 W o menos, Power OFF: 0,5 W o menos	
	Con accesorios opcionales ⁸	Máx. 630 W (100-120 V CA), 580 W (220-240 V CA) Preparado: 53 W o menos, Reposo: (Estándar) 10 W o menos, (Bajo) 1,5 W o menos, Power OFF: 0,5 W o menos	
Medidas (ancho x prof. x larg.) ⁹	En uso	1625 mm x 735 mm x 1115 mm (63 31/32 pulgadas x 28 15/16 pulgadas x 43 29/32 pulgadas)	
	En almacenamiento	1005 mm x 735 mm x 1115 mm (39 9/16 pulgadas x 28 15/16 pulgadas x 43 29/32 pulgadas)	
Espacio necesario (ancho x prof. x larg.)	1715 mm x 1330 mm x 1570 mm (67 17/32 pulgadas x 52 3/8 pulgadas x 61 13/16 pulgadas)		
Peso ¹⁰	Aprox. 164 kg (362 lb)		
Información sobre seguridad	Tipo de interiores, nivel de contaminación 2 ¹¹ en altitudes de 2000 m o inferiores		
Accesorios opcionales	Auto Document Feeder AF-VII, Tambor de impresión de color, Wide Stacking Tray, IC Card Reader Activation kit RG, Job Separator IV;NIII, Card Feed Kit, Envelope Feed Kit, RISO Controller IS300, RISO Printer Driver for Macintosh, RISO PANEL-D		

- ¹ Valor de medición cuando se ha configurado en un porcentaje de reproducción del 100%.
- ² Cuando la Wide Stacking Tray (Bandeja de apilamiento ancha) está instalada, puede utilizar papel con un tamaño máximo de 340 mm × 555 mm (13 3/8 pulgadas × 21 27/32 pulgadas) definiendo [Info. papel person]. En función del tipo y el tamaño de papel, es posible que los papeles no se alineen correctamente.
- ³ Es posible que la posición de impresión no se estabilice al imprimir una hoja de papel B5□, A4□ o Letter□ en un solo color con el tambor 2 (cuando el tambor 1 se ha extraído).
Al imprimir a [Alta Velocidad] y utilizando papel con una longitud horizontal de menos de 364 mm (3 15/16 pulgadas), es posible que la posición de impresión no se estabilice.
- ⁴ Al utilizar el siguiente peso de papel; 64 g/m² a 80 g/m² (bond de 17 lb a bond de 21 lb)
- ⁵ Si la temperatura del interior del tambor es menor que 15°C (59°F), no se puede utilizar [Alta Velocidad].
Para utilizar [Alta Velocidad] al imprimir en modo de mono-color con el tambor 2 mientras se retira el tambor 1, utilice papel con una longitud de 364 mm a 432 mm (14 11/32 pulgadas a 17 pulgadas) en la dirección horizontal.
- ⁶ Útil cuando el alimentador automático de documentos opcional está instalado.
- ⁷ Útil cuando el separador de trabajos opcional está instalado.
- ⁸ Cuando todos los accesorios opcionales siguientes están instalados.
–Alimentador automático de documentos
–Separador de trabajos
–Lector de tarjetas IC
- ⁹ La altura incluye el área dedicada.
- ¹⁰ El peso no incluye la tinta, el rollo de master y el área.
- ¹¹ El nivel de contaminación del entorno de uso debido a la suciedad y al polvo en el aire. El nivel “2” se corresponde con un entorno en interiores general.

Notas

- Las especificaciones y el tipo de producto están sujetos a modificación sin previo aviso.
- Tenga en cuenta que debido a mejoras y cambios en esta máquina, es posible que algunas de las imágenes y explicaciones de esta guía no se correspondan con las de su máquina.

Índice

Numerics

Icono [☐]	164
1=2 Alineación	99
2 para arriba	80
2Color fácil	138

A

Actual M/C	153
Actual T/C	153
ADF proceso aut.	138
ADF Semi-Auto	84, 138
Admin.	136
Administrador	151
Ahorro tinta	58
Aj. entrada papel	102
Aj. margen super.	81
Ajst.exp.papel	103, 139
Ajustador Irregu	140
Ajuste alas expul.	106, 139
Ajuste contraste	55
Ajuste margen de encuad.	82
Ajuste pantalla	137
Ajustes clas. sep.	139
Ajustes de proxi	140
Ajustes red (IPv4)	140, 148
Ajustes red (IPv6)	140, 148
Alas de expulsión del papel	21
Alimentador automático de documentos	22
Almacenamiento	43, 45
Alta Velocidad	96
Área de creación de masters	18
Área de impresión	17
Área de mensajes	24
Área máxima de impresión	17
Asa del tambor de impresión	21
Asistente entrada información consumibles	189
Autenticación de máquina	149
Auto Borrado	141
Auto-entintado	142

B

Bajo/Solo tabla Admin	151
Bandeja de alimentación de papel	20
Bandeja de recepción de originales del ADF	22
Bandeja de recepción del papel	21
Bloquea	25
Botón de ajuste de la placa extractora	199
Botón de ajuste para la presión de extracción	200
Botón de liberación de la unidad de creación de masters	21
Botón de liberación del tambor de impresión	21
Botón de subida/bajada de la bandeja de alimentación	20

C

Cabezal de impresión térmica	21
Cambio-métr./pulg.	137
Candado	156
Carpeta datos escan.	139
Cartucho de tinta	21
Cilindro de presión	178
Clasificación separador	114
Código PIN	150
Color	134
Colores impresión	143
Combinar	109
Compensación	99
Confidencial	119
Consumibles	13
Cont. copias Mail	142
Contacto de servicio	137
Contacto de suministro	137
Contador ajustab	121
Contador total	121
Contraseña	158
Contraste	56
Contraste explor.	138
Control alim.doble	106, 139
Controlador externo	140
Copia de prueba	28

Copiar	90
Creación de máster rápido	59, 139
Creación de masters	52
Crear usuario	151
Cristal de exposición	20
Ctrl Papel esp.	102
Cubierta de cristal	20
Cubierta de escala	57
Cubierta de la unidad de creación de masters	21
Curva tono	56

D

Datos	25
Datos de ID	48
Datos de marca	140
Densidad impresión	97, 138
DENSITY (DENSIDAD)	97
Depósito de masters usados	20, 21
Detec. tam. papel.....	143
Dirección IP	148
Directorio	131
Diseño.....	73
Doble	53
Docs del USB	89, 90
Drive Flash USB	14
Dueño	132

E

Editar vista	48
Editor	108, 143
Editor de color.....	67
Ej. Período reserva	141
Elim. todo	25
Entintado Acción.....	118
Entrad Acces Direc	137, 144
Entrada información master.....	191
Entrada información tinta	189
Env. Histo. err.	141
Error.....	25
Escaneado	45, 130
Espacio caja Master	165
Est sep col texto	138

F

Fecha y hora	165
Fijar la fecha	123
Formato	133
Foto.....	53
Función de autenticación	149

G

Gestión de usuario.....	141, 149
Girar	90, 100
Grupo.....	153
Guía de los originales del ADF	22
Guías del papel de la bandeja de alimentación.....	20
Guías del papel de la bandeja de salida.....	21

H

Horario desconex.....	141
-----------------------	-----

I

Idioma mostrado	137
Imagen	53
Impresión	28, 96
Impresión de color doble	35
Impresión de mono-color	37
Impresión ID	132, 150
Impresión memoria papel	87
Impresión USB (Automática)	45, 48
Imprimir ID	48, 132
Inactivo	153
Info. papel person	140, 146
Información tambor	165
Informe cont. ID	122
Inicializar red.....	142
Inicio de sesión	158
Intercambi	61, 100
Interface LAN	140
Interruptor de encendido.....	21
Intervalo	99
Intervalo escáner	141
Intervalo Múltiple.....	141
Inversión salida.....	85

L

Lado escaneo -ADF 86, 139
 Lápiz 54
 Libre 70
 Límite 152
 Límite M/C 153
 Límite T/C 153
 Línea 53
 Lista trabajo 25, 41

M

Marca 92
 Marcas de registro 81
 Margen+ 70
 Master una cara 101
 Máxima Exploració 73
 Memoria T 115
 Mensaje de error 180
 Menú [Impresora] 160
 Menú [Monitoriz.] 159
 Menú [Red] 161
 Método de difusión de errores 55
 Método de impresión en pantalla 28
 Mi acceso directo 120
 Mi cont. 165
 Modo ajuste fino 98
 Modo multipágina 109
 Modo página única 108
 Modo proceso autom 138
 Multiple impresión 75

N

Nivel de gestión 151
 No imprimir ID 132
 Nombre de archivo 131
 Nombre de usuario 158
 Número min. copias 142
 Números de registro de autenticación 151

O

OFF/Borrar 155
 Operación de autenticación 49

Orientación página 143
 Original Múltiple 76
 Original simple 75

P

Palanca de ajuste de alimentación de papel 20
 Palanca de liberación de la unidad de creación de masters 21, 165
 Panel de control 20
 Panel táctil 23
 Pantalla [Ajuste de SMTP] 162
 Pantalla [Ajuste de SNMP] 162
 Pantalla [Configuración de red] 161
 Pantalla de autenticación 24
 Pantalla de pestaña [Activo] 160
 Pantalla de pestaña [Carpeta] 161
 Pantalla de pestaña [Depósito] 160
 Pantalla de pestaña [General] 159
 Pantalla de pestaña [Sistema] 159
 Pantalla de pestaña [Usuario] 159
 Pantalla [HOME (INICIO)] 24
 Pantalla inicial 137
 Pantalla numérica 23
 Papel 72, 146
 Papel extendido 72
 Pasar pág. 25
 Pausa 25
 Perilla de disposición del papel 21
 Período reserva 117, 141
 Pestaña de la guía de masters 21
 Plataforma de la cubierta del cristal 20
 Posición de impresión 98
 Power OFF 141
 PREPARADO 25
 Prev. Previsualización 69
 Previsualización 25, 83, 90
 Prioridad pantalla 137
 Proceso aut. 28, 41, 46, 84
 Proceso de creación de masters 28, 84
 Proceso de impresión 28, 84
 Programas 108
 Proteger 142, 155

Puerta delantera	21
Puerto LAN	20
Puerto USB	20
Punto Proceso	55

R

Ranura para tarjeta de memoria	20
Ranura USB	21
Reconocido por	150
Recupera almacen	90
Relación estándar	70
Reloj/Calendario	141
Renombrar	27
Renombrar carpeta	140
Renombrar grupo	154
Renov. pág	100
Renovac pág auto	101, 142
Reservación	117, 141
Reset cont.	155
RISO Console	158
RISO Printer Driver (Controlador de la impresora RISO)	14
RISO Utility Software (Software de utilidades de RISO)	14
Rollo de master	21
Rotación 90° auto	141

S

Salida	90
Selecc. Almacenada	90
Seleccions	137, 145
Sep. colores foto	63
Sep colores texto	60
Separación	59
Separación a cinta	25, 115, 138
Servicio Info. Mail	142
Sombra libro	57
Sonido de pitido	142
Soporte del rollo de master	21
SPEED (VELOCIDAD)	96
Standby	143
Superior	15, 17
Superposición	91

T

T. Papel	72
Tamaño	70
Tamaño reproduc.	138
Tambor de impresión	21
Tapa del ADF	22
Tarjeta de memoria	43
Tarjeta IC	150
Tarjeta SD	43
Tarjeta SDHC	43
Tasa de [Margen+]	141
Tecla [*]	23
Tecla [+]	23
Tecla [X]	23
Tecla [AUTO PROCESS (PROCESO AUTOMÁTICO)]	23
Tecla [C]	23
Tecla [HOME (INICIO)]	23
Tecla [MASTER MAKING (CREACIÓN DE MASTERS)]	23
Tecla [P]	23
Tecla [PRINT (IMPRIMIR)]	23
Tecla [PROOF (PRUEBA)]	23
Tecla [RESET (REINICIALIZACIÓN)]	23
Tecla [START (INICIAR)]	23
Tecla [STOP (DETENCIÓN)]	23
Tecla [WAKE-UP (ACTIVACIÓN)]	23
Teclas [DENSITY (DENSIDAD)]	23
Teclas numéricas	23
Teclas [PRINT POSITION (POSICIÓN DE IMPRESIÓN)]	23
Teclas [SPEED (VELOCIDAD)]	23
Tiquets múltiples	76
Tope del papel	21
Tratamiento imagen	138

U

Unidad de creación de masters	21
Usuario general	151

V

Velocidad de impresión	96, 138
Ver lista trabajos	137
Visualiza contador	121
Visualizar informe	122
Volumen consumibles.....	164

Z

Zoom.....	71
-----------	----

Aviso para los Estados Miembros de la Unión Europea

RISO, el medio ambiente y la directiva sobre residuos de aparatos eléctricos y electrónicos "Directiva RAEE"

¿Qué es la Directiva RAEE?

El objetivo de la directiva RAEE es reducir los residuos y garantizar el reciclaje de los equipos eléctricos y electrónicos al final de su vida útil.



¿Qué significa el símbolo del contenedor con ruedas tachado?

El símbolo del contenedor con ruedas tachado indica que este producto no debe desecharse junto a la basura común.

Póngase en contacto con su representante de atención al cliente de RISO para obtener más información sobre su desechado.

¿Qué significa el símbolo de la barra gruesa?

La barra gruesa debajo del contenedor con ruedas tachado indica que este producto se lanzó al mercado después del 13 de agosto de 2005.

¿Con quién debo ponerme en contacto si deseo obtener más información acerca de la Directiva RAEE?

Para obtener información más detallada, deberá ponerse en contacto con su representante de atención al cliente de RISO.



Por favor contactar con su representante para el servicio técnico y el suministro de materiales: